

KCC84453CK

ET Kasutusjuhend | **Pliidiplaat**

2

PL Instrukcja obsługi | **Płyta grzejna**

32



Tere tulemast Electroluxi kasutajate hulka! Aitäh, et valisite meie seadme.



Nõuandeid, brošüüre, tõrkeotsingu, remondi- ja hooldusteavet leiate:
www.electrolux.com/support

Jäetakse õigus teha muutusi.

SISUKORD

1. OHUTUSINFO.....	2
2. OHUTUSJUHISED.....	5
3. PAIGALDAMINE.....	7
4. TOOTE KIRJELDUS.....	10
5. ENNE ESIMEST KASUTAMIST.....	12
6. IGAPÄEVANE KASUTAMINE.....	13
7. LISAFUNKTSIOONID.....	19
8. VIHJEID JA NÄPUNÄITEID.....	20
9. PUHASTUS JA HOOLDUS.....	22
10. VEAOTSING.....	25
11. TEHNILISED ANDMED.....	27
12. ENERGIATÕHUSUS.....	28
13. JÄÄTMEKÄITLUS.....	31

1. ⚠ OHUTUSINFO

Enne seadme paigaldamist ja kasutamist lugege kaasasolev juhend tähelepanelikult läbi. Tootja ei võta endale vastutust vigastuste või varalise kahju eest, mis on tingitud paigaldusnõuete eiramisest või väärast kasutusest. Hoidke kasutusjuhend kindlas kohas alles, et saaksite seda vajadusel vaadata.

1.1 Laste ja haavatavate inimeste turvalisus

- Vähemalt 8-aastased ja vanemad lapsed ning piiratud füüsiliste, sensorsete või vaimsete võimete või väheste kogemuste ja teadmistega isikud tohivad seda seadet kasutada järelevalve all või kui neid on õpetatud seadet ohutul viisil kasutama ja mõistma kaasnevaid ohte. Lapsed vanuses kuni 8 aastat ning raske või väga keerulise

puudega isikud tuleks hoida seadmest eemal, kui neil ei saa pidevalt silma peal hoida.

- Jälgige, et lapsed ei mängiks seadmega ja seadme rakendust sisaldavate mobiilseadmetega.
- Hoidke pakendimaterjal lastele kättesaamatus kohas ja kõrvaldage see nõuetekohaselt.
- HOIATUS: Seade ja selle juurde kuuluvad osad lähevad kasutamise ajal kuumaks. Hoidke lapsed ning lemmikloomad töötavast ja jahtuvast seadmest eemal.
- Kui seadmel on olemas laste ohutusseade, tuleks see sisse lülitada.
- Lapsed ei tohi ilma järelevalveta seadet puhastada ega hooldustoiminguid läbi viia.

1.2 Üldine ohutus

- See seade on ette nähtud ainult toidu valmistamiseks.
- See seade on ettenähtud kasutamiseks kodumajapidamise siseruumides.
- Seda seadet võib kasutada kontorites, hotellide külalistetubades, hommikusöögiga külalistetubades, talumajapidamistes ja muudes sarnastes majutusruumides, kui selline kasutamine ei ületa (keskmist) kodumajapidamise kasutuskoormust.
- HOIATUS: Seade ja selle juurde kuuluvad osad lähevad kasutamise ajal kuumaks. Olge ettevaatlik, et te kütteelemente ei puutuks.
- HOIATUS: Kui kasutate toiduvalmistamisel kuuma rasva või õli ja jätate pliidi järelevalveta, võib see olla ohtlik ja põhjustada tulekahju.
- Suuts viitab ülekuumenemisele. Ärge kunagi kasutage toiduainetest põhjustatud tulekahju kustutamiseks vett. Lülitage seade välja ja katke leegid näiteks tuletõrjetekiga või kaanega.
- HOIATUS: Seadet ei tohi kasutada välise lülitusseadme kaudu (nt taimer) ega ühendada vooluvõrku, mis regulaarselt sisse ja välja lülitub.

- **ETTEVAATUST:** Toiduvalmistusprotsess. Lühiajalise toiduvalmistamise puhul ei tohi pliidi juurest lahkuda.
- **HOIATUS:** Tuleoht: Ärge hoidke keeduväljadel mingeid esemeid.
- Metallesemeid – nuge, kahvleid, lusikaid ega potikaasi ei tohiks pliidi pinnale panna, sest need võivad kuumeneda.
- Ärge kasutage seadet enne, kui see on köögimööblisse sisse ehitatud.
- Ärge kasutage seadme puhastamiseks veepihustit ega aurupuhastit.
- Pärast kasutamist lülitage nupu abil pliidi element välja; ärge jääge lootma üksnes keedunõu detektorile.
- **HOIATUS:** Kui pind on mõranenud, lülitage võimaliku elektrilöögi vältimiseks seade välja. Juhul, kui seade on vooluvõrku ühendatud harukarbi abil, lülitage seade elektrivõrgust välja pealüliti kaudu. Mõlemal juhul võtke ühendust teeninduskeskusega.
- Jälgige, et paigaldatavas ruumis oleks tagatud korralik ventilatsioon, mis takistaks sinna gaasi, muu kütuse või lahtise leegi põlemise tagajärjel tekkivate gaaside imbumist.
- Veenduge, et ventilatsiooniavad ei ole ummistunud ja seadmes kogunenud õhku ei juhita kanalisse, mida kasutatakse muude seadmete (keskküttesüsteemid, termosifoonid, veesoojendid jne) suitsu ja auru ärajuhtimiseks.
- Kui seade töötab teiste seadmetega, ei tohiks ruumis tekkiv maksimaalne vaakum ületada 0,04 mbar.
- Süttimisohu vältimiseks puhastage rasvafiltreid regulaarselt ja eemaldage seadmelt kogunenud rasvasetted.
- Kui toitejuhe on kahjustatud, laske see ohutuse tagamiseks asendada tootja esindajal, tema volitatud hooldekeskuses või kvalifitseeritud isikul.
- Kui seade on ühendatud otse toiteallikaga, peab elektriseade olema varustatud eraldusseadmega, mis võimaldab seadme kõigil poolustel vooluvõrgust lahti ühendada. Tuleb tagada täielik lahtiühendamine vastavalt

ülepinge III kategoorias sätestatud tingimustele.

Katkestusvahendid peavad olema juhtmestikuga ühendatud vastavalt juhtmete paigaldamise eeskirjadele.

- HOIATUS: Kasutage ainult selliseid pliidi kaitsevõresid, mis on seadme tootja poolt valmistatud või tootja poolt heaks kiidetud ja kasutusjuhendis loetletud, või seadmega kaasasolevaid pliidi kaitsevõresid. Ebasobiva kaitsevõre kasutamine võib kaasa tuua õnnetuse.

2. OHUTUSJUHISED

2.1 Paigaldamine

HOIATUS!

Seadet tohib paigaldada ainult kvalifitseeritud tehnik.

HOIATUS!

Kehavigastuse või seadme kahjustamise oht.

- Eemaldage kõik pakkematerjalid.
- Kahjustatud seadet ei tohi paigaldada ega kasutada.
- Järgige seadmega kaasasolevaid paigaldusjuhiseid.
- Tagage minimaalne kaugus muudest seadmetest ja mööbliesemetest.
- Kuna seade on raske, olge selle liigutamisel ettevaatlik. Kasutage töökindaid ja kinnisi jalanõusid.
- Tihendage kapi löikepinnad hermeetikuga, et niiskus ei tekitaks pundumist.
- Kaitske seadme põhja auru ja niiskuse eest.
- Ärge paigaldage seadet ukse kõrvale ega akna alla. Vastasel korral võivad tulised anumad ukse või akna avamisel seadme pealt maha kukkuda.
- Ärge suunake väljatõmbeõhku seinasüvendisse, välja arvatud juhul, kui süvend on selleks ette nähtud.
- Kinnisel paigaldamisel peab ventilaatori väljalaskeava asetsema otse vastu seinu või olema eraldatud täiendava kapiseinaga, et vältida juurdepääsu ventilaatori labadele.

- Kõigi seadmete põhjas on jahutusventilaator.
- Kui seade paigaldatakse sahtli kohale:
 - Ärge hoidke seal väikseid esemeid või pabereid, mida õhupuhasti võib sisse imeda, sest see võib kahjustada jahutusventilaatorit või jahutussüsteemi.
 - Jälgige, et seadme põhja ja lahtris olevate asjade vahele jääks vähemalt 2 cm vaba ruumi.
- Eemaldage kõik seadme alla kappi paigaldatud eralduspaneelid.

2.2 Elektriühendus

HOIATUS!

Tulekahju- ja elektrilöögioht.

- Kõik elektriühendused peab tegema kvalifitseeritud elektrik vastavalt ühendusskeemile või paigaldusjuhendile.
- Väljatõmbeüsteemi paigaldamise korral ja kui liseseadmed on olemas või kohustuslikud (seinaventiil, aknalüliti ja/või akna avaja), peab elektriühendused tegema kvalifitseeritud elektrik vastavalt ühendusskeemile või paigaldusjuhendile.
- Seade peab olema maandatud.
- Enne iga toimingu alustamist veenduge, et seade on vooluvõrgust lahutatud.
- Kontrollige, kas andmeplaadil olevad elektridrahted vastavad teie kohaliku vooluvõrgu näitajatele.
- Veenduge, et seade on õigesti paigaldatud. Lahtiste või valede toitekaablite või -pistikute kasutamisel (kui

see on asjakohane) võib kontakt liigselt kuumeneda.

- Kasutage õiget elektrivõrgu kaablit.
- Ärge laske elektrivõrgu kaablil keerduda.
- Veenduge, et löögikaitse on paigaldatud.
- Paigaldage kaablile tõmbetõkise klamber.
- Veenduge, et toitekaabel või -pistik (kui see on asjakohane) ei puutu vastu kuuma seadet või toidunõusid, kui seadme pistikupessa ühendate.
- Ärge kasutage mitmikpistikuid ega pikenduskaableid.
- Vältige toitepistiku ja -kaabli kahjustamist (kui see on asjakohane). Kahjustatud toitekaabli vahetamiseks võtke ühendust volitatud teeninduskeskuse või elektrikuga.
- Isoleeritud ja isoleerimata osad peavad olema kinnitatud nii, et neid ei saaks ilma tööriistadeta eemaldada.
- Ühendage toitepistik seinakontakti alles pärast paigalduse lõpuleviimist.
- Veenduge, et pärast paigaldamist säilib juurdepääs toitepistikule.
- Kui seinakontakt logiseb, ärge pange sinna toitepistikut.
- Seadet vooluvõrgust eemaldades ärge tõmmake toitekaablist. Võtke alati kinni pistikust.
- Kasutage ainult õigeid isolatsiooniseadiseid: kaitselüliteid, kaitsmeid (keermega kaitsmed tuleb pesast eemaldada), maalekkevoolu kaitsmeid ja kontakte.
- Seadme ühendus vooluvõrguga tuleb varustada mitmepooluselise isolatsiooniseadisega. Isolatsiooniseadise lahutatud kontaktide vahemik peab olema vähemalt 3 mm.

2.3 Kasutamine

HOIATUS!

Vigastuse, põletuse või elektrilöögioht!

- Ärge muutke seadme tehnilisi omadusi.
- Enne esimest kasutamist eemaldage kogu pakend, sildid ja kaitsekile (kui on olemas).
- Veenduge, et ventilatsiooniavad pole kinni. Ventilatsiooni peab regulaarselt kontrollima kvalifitseeritud isik.
- Ärge jätke töötavat seadet järelevalveta.

- Pärast iga kasutuskorda lülitage keedualad „välja“.
- Ärge pange keeduväljadele söögiriistu ega kastrulikaant. Need võivad muutuda kuumaks.
- Ärge kasutage seadet märgade kätega ega veega kokku puutudes.
- Ärge kasutage seadet töö- ega hoiupinnana.
- Kui seadme pinda peaks tekkima mõra, tuleb seade kohe vooluvõrgust eemaldada. See hoiab ära elektrilöögi.
- Inimesed, kellel on südamestimulaator, peaksid töötavatest induktsiooniväljadest hoiduma vähemalt 30 cm kaugusele.
- Kui panete toitu kuuma õli sisse, võib see pritsida.
- Kui integreeritud õhupuhasti töötab, ärge kunagi kasutage avatud leeki.
- Ärge kasutage alumiiniumfooliumi ega muid materjale toiduvalmistuspinna ja keedunõu vahel, välja arvatud juhul, kui selle seadme tootja on määranud teisiti.
- Kasutage ainult selle seadme jaoks tootja poolt ettenähtud lisatarvikuid.

HOIATUS!

Tulekahju ja plahvatuse oht.

- Kuumutamisel võivad rasvad ja õlid eraldada süttivaid aure. Kui kasutate toiduvalmistamiseks rasva või õli, vältige nende kokkupuudet leekide või kuumutatud esemetega.
- Väga kuumast õlist eralduvad aurud võivad põhjustada iseeneslikku süttimist.
- Toidujääke sisaldav kasutatud õli võib põhjustada tulekahju madalamal temperatuuril, kui esmakordselt kasutatav õli.
- Ärge pange tuleohtlike või tuleohtliku ainega märgunud esemeid seadmesse, selle lähedusse ega peale.

HOIATUS!

Seadme kahjustamise oht.

- Põletuste vältimiseks ärge hoidke tuliseid nõusid juhtpaneelil.
- Ärge pange kuuma panni katet pliidi klaaspinnale.
- Ärge laske nõul kuivaks keeda.

- Olge ettevaatlik ja ärge laske esemetel ega keedunõudel seadmele kukkuda. Pind võib kahjustuda.
- Ärge aktiveerige keeduväljasid tühjade keedunõudega ega ilma keedunõudeta.
- Ärge kunagi eemaldage võret või õhupuhasti filtrit, kui integreeritud õhupuhasti või seade töötab.
- Ärge kunagi kasutage integreeritud õhupuhastit ilma õhupuhasti filtrita.
- Ärge katke integreeritud õhupuhasti sisendava kööginõudega.
- Ärge avage põhjakaant, kui integreeritud õhupuhasti või seade töötab.
- Kinnijäämise ärahoidmiseks ärge asetage väikseid või kergeid esemeid integreeritud õhupuhasti lähedale.
- Valumalmist või kahjustatud põhjaga kööginõud võivad tekitada klaasile/ klaaskeraamikale kriimustusi. Tõstke alati esemed üles, kui peate neid pliidiplaadil liigutama.

2.4 Puhastus ja hooldus

- Puhastage seadet regulaarselt, et vältida pinnamaterjali kahjustumist.
- Lülitage seade välja ja laske sel enne puhastamist jahtuda.
- Puhastage seadet sooja vee ja niiske pehme lapiga. Kasutage ainult neutraalseid pesuaineid. Ärge kasutage

abrasiivseid tooteid, abrasiivseid puhastuslappe, lahusteid ega metallesemeid, kui pole märgitud teisiti.

2.5 Hooldus

- Seadme parandamiseks võtke ühendust volitatud teeninduskeskusega. Kasutage ainult originaalvaruosi.
- Teave selles seadmes olevate lampide ja eraldi müüdavate varulampide kohta: Need lambid taluvad ka koduste majapidamiseseadmete äärmuslikumaid tingimusi, näiteks temperatuuri, vibratsiooni, niiskust või on mõeldud edastama infot seadme tööoleku kohta. Need pole mõeldud kasutamiseks muudes rakendustes ega sobi ruumide valgustamiseks.

2.6 Kõrvaldamine

⚠ HOIATUS!

Vigastus- või lämbumisoht.

- Seadme nõuetekohase kõrvaldamise kohta saate täpsemaid juhiseid kohalikust omavalitsusest.
- Lahutage seade vooluvõrgust.
- Lõigake elektrijuhe seadme lähedalt läbi ja visake ära.

3. PAIGALDAMINE

⚠ HOIATUS!

Vt ohutust käsitlevaid peatükke.

3.1 Enne paigaldamist

Enne pliidi paigaldamist kirjutage üles järgmised andmesildil olevad andmed. Andmesilt asub seadme korpuse põhjal.

Seerianumber

3.2 Integreeritud pliitid

Integreeritud pliiti võib kasutada alles pärast seda, kui see on paigutatud sobivasse standardile vastavasse sisseehitatud mööblisse ja tööpinda.

3.3 Tihendi kinnitamine

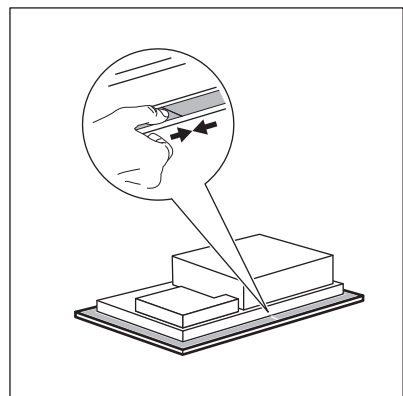

PAIGALDAMINE TÖÖPINNALE

1. Puhastage tööpind väljalõigatud ala ümber.
2. Kinnitage pliidi alumise serva küljes olev 2x6 mm tihendiriba klaaskeraamilise välimise serva ümber. Ärge seda venitage. Veenduge, et tihendusriba otsad asetsevad pliidi ühe külje keskel.
3. Tihendiriba lõikamisel lisage paar millimeetrit varupikkust.
4. Ühendage tihendiriba otsad.

INTEGREERITUD PAIGALDAMINE

1. Puhastage tööpinna valtsid (täisnurksed astmed).
2. Lõigake olemasolev 3x10 mm tihendiriba 4 ribaks. Ribad peavad olema sama pikkusega kui valtsid.
3. Lõigake ribade otsad 45° nurga all. Need peaksid mahtuma täpselt valtside nurkadesse.
4. Kinnitage ribad valtsidele. Ärge venitage tihendiribasid. Ühendamisel ärge seadke tihendiribade otsi teineteise peale.

Kui olete pliidiplaadi kohale asetanud, tihendage klaaskeraamilise plaadi ja tööpinna vahele jääv pilu silikooniga. Veenduge, et silikoon ei satuks klaaskeraamika alla.

3.4 Monteerimine

Pliidiplaadi kokkupaneku kohta leiate üksikasjalikku teavet paigaldusjuhendist.

Järgige pliidiplaadi ühendusskeemi ja aknalüliti ühendusskeemi (kui see on olemas), mis on esitatud paigaldusraamatus ja/või pliidiplaadi all olevatel siltidel.



Ainult valitud riikides

Väljalasketoru paigaldamise korral võib olla vajalik aknalüliti (pidage nõu volitatud tehnikuga). See tuleb osta eraldi, kuna see ei kuulu õhupuha komplekti. Aknalüliti peab paigaldama volitatud elektrik. Vaadake paigaldusjuhendit.

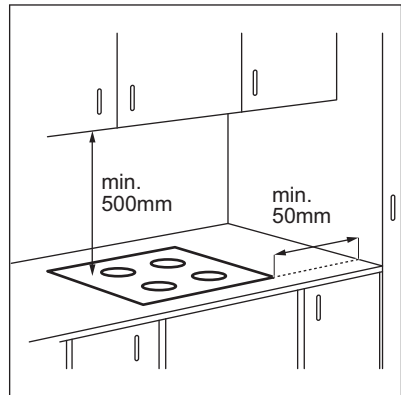

Kui seade paigaldatakse sahtli kohale, võivad seal olevad esemed toiduvalmistamise ajal pliidi ventilatsiooni tõttu soojaks minna.

PAIGALDAMINE TÖÖPINNALE

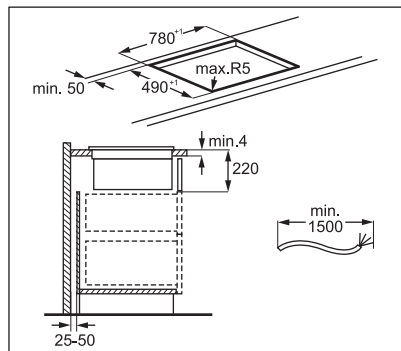
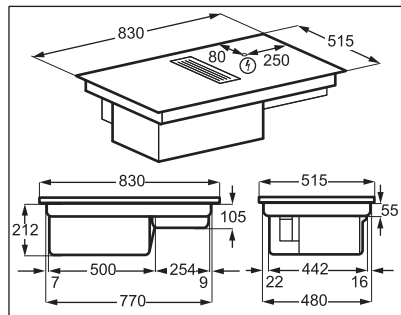

INTEGREERITUD PAIGALDAMINE

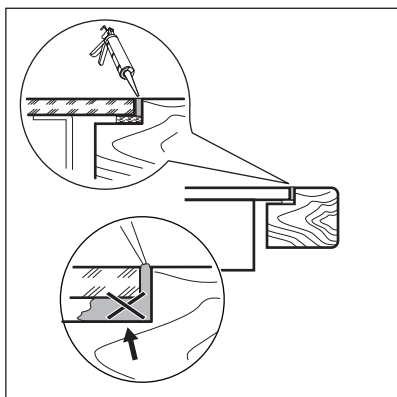
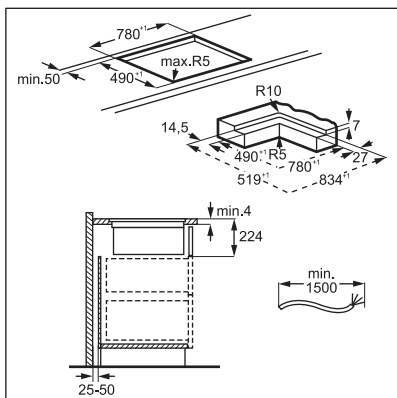
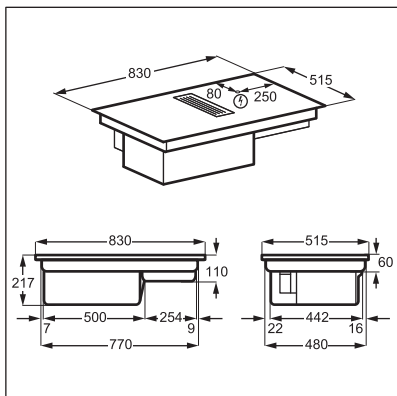

Leidke videoõpetus „Kuidas paigaldada Electroluxi õhupuhastiga pliidiplaati“,

sisestades otsinguaknasse järgneval joonisel toodud täispika nime.



How to install your Electrolux
Extractor Hob



Filtri korpuse kokkupanek

Seadet tuleb alati kasutada kõigi tarnekomplektis olevate filtritega.

Enne esmakordset kasutamist sisestage filter korpusele nii, et mustad küljed on suunatud sissepoole ja hõbedased küljed väljapoole. Vaadake jaotist "Kahupuhasti filtri puhastamine". Pärast filtrikorpuse kokkupanekut asetage see õhupuhasti süvendisse ja paigaldage õhupuhastile võre.

3.5 Ühenduskaabel

- Pliit tarnitakse koos ühendusjuhtme.
- Kahjustatud võrgukaabli asendamisel kasutage kaablitüüpi: H05V2V2-F, mis talub temperatuuri 90 °C või kõrgemat. Ühe juhtme läbimõõt peab olema minimaalselt 1,5 mm². Pöörduge lähimasse teeninduskeskusesse. Ühenduskaabli tohib välja vahetada ainult kvalifitseeritud elektrik.

⚠ HOIATUS!

Kõik vajalikud elektritööd peab tegema kvalifitseeritud elektrik.

⚠ ETTEVAATUST!

Ühendamine kontaktpistikute kaudu on keelatud.

⚠ ETTEVAATUST!

Ärge puurige ega jootke juhtmeotsi. See on keelatud.

⚠ ETTEVAATUST!

Ärge ühendage kaablit ilma kaabliotsa muhvita.

Ühefaasiline ühendus

1. Eemaldage kaabliotsa muhv mustalt ja puurunit juhtmelt.

2. Eemaldage isolatsioon mustalt ja pruunilt juhtmeotsalt.
3. Ühendage mustad ja pruunid kaabliotsad.
4. Paigaldage uus kaabliotsa muhv tavalisele kaabliotsale (vajalik on spetsiaalne tööriist).

Kaabli ristlõikepindala on 2 x 1,5 mm²

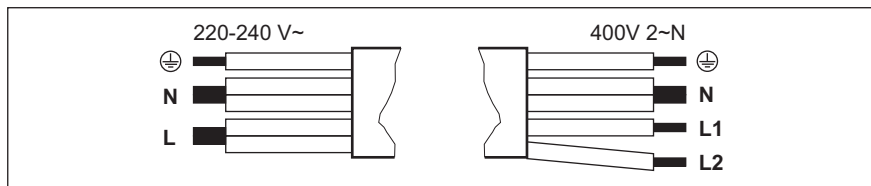

Ühefaasiline ühendus – 220 - 240 V~		Kahefaasiline ühendus – 400 V 2 ~ N	
	Roheline - kollane	Roheline - kollane	
N	Sinine ja sinine	Sinine ja sinine	N
L	Must ja pruun	Must	L1
		Pruun	L2

4. TOOTE KIRJELDUS

4.1 Toote ülevaade

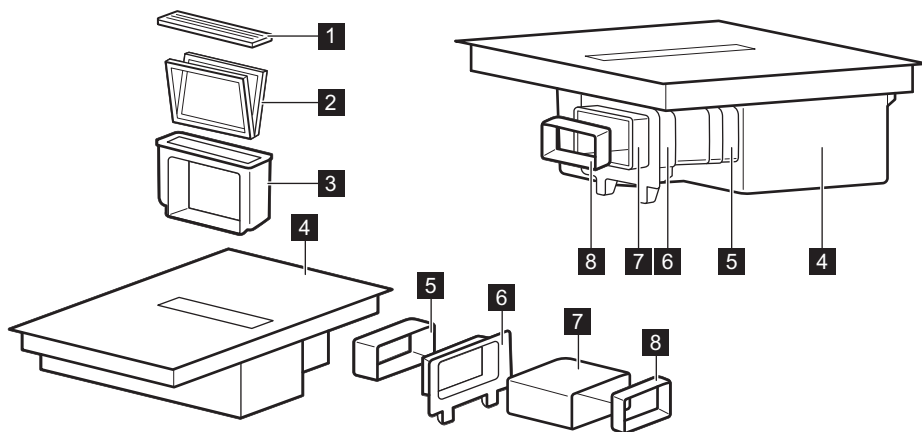

- 1** Ahjures
- 2** Filter
- 3** Filtri korpus
- 4** Pliit

- 5** Ühendus
- 6** Kapi tagaseina kinnitus
- 7** Toru
- 8** Adapter

4.2 Keeduala paigutus

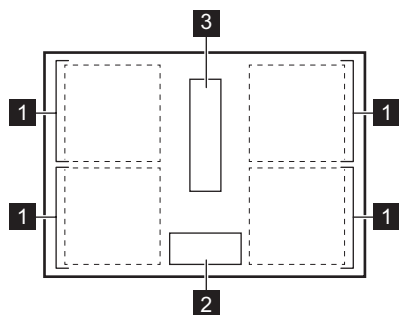

- 1** Induksioonkeeduväli
- 2** Juhtpaneel
- 3** Õhupuhasti

4.3 Juhtpaneeli paigutus

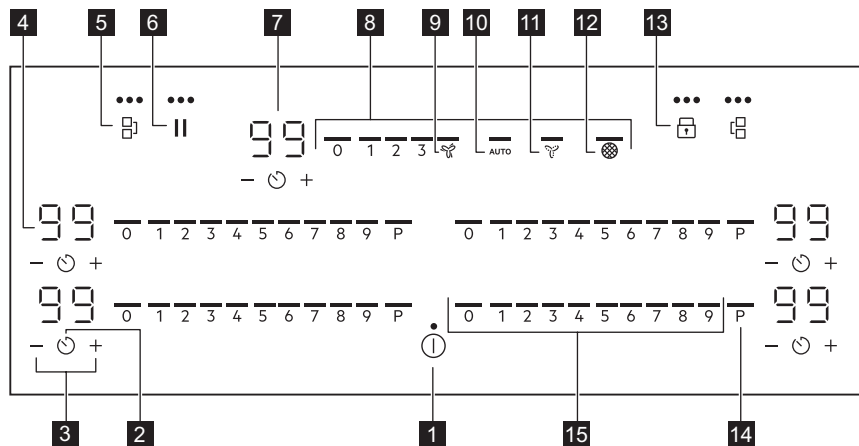

Kasutage seadmega töötamiseks sensorvälju. Ekraanid, indikaatorid ja helid annavad teada, millised funktsioonid on sees.

Sensorväli	Funktsioon	Kirjeldus
1 ①	Sees / Väljas	Seadme sisse- ja väljalülitamiseks.
2 ⌚	Taimer	Funktsiooni seadmiseks.
3 + / -	-	Aja pikendamiseks või lühendamiseks.
4 -	Taimerinäidik	Aja näitamiseks minutites.
5] [Bridge	Funktsiooni sisse- ja väljalülitamiseks.

Sensorväli	Funktsioon	Kirjeldus	
6		Paus	Funktsiooni sisse- ja väljalülitamiseks.
7	-	Õhupuhasti taimeril ekraan	Aja näitamiseks minutites.
8	-	Õhupuhasti juhtriba	Ventilaatori pöörlemiskiiruse seadmiseks.
9		Boost	Funktsiooni sisse- ja väljalülitamiseks.
10	AUTO	Õhupuhasti automaatne režiim	Funktsiooni sisse- ja väljalülitamiseks.
11		Breeze	Funktsiooni sisse- ja väljalülitamiseks.
12		Õhupuhasti filtri indikaator	Annab märku ja tuletab meelde, et õhupuhasti filter vajab regenereerimist.
13		Lukk / Lapselukk	Juhtpaneeli lukustamiseks/avamiseks.
14	P	PowerBoost	Funktsiooni sisselülitamiseks.
15	-	Pliidiplaadi juhtriba	Soojusastme määramiseks.

4.4 Ekraani indikaatorid

Indikaator	Kirjeldus
	Ilmnes tõrge.
	OptiHeat Control (3-astmeline jääkkuumuse indikaator): jätka toiduvalmistamist / hoia soojas / jääkkuumus.
	Wi-Fi on ühendamisel.
	Bluetooth on ühendamisel.

5. ENNE ESIMEST KASUTAMIST

HOIATUS!

Vt ohutust käsitlevaid peatükke.

5.1 Võimsuse piirang

Võimsuse piirang määratleb, pliidiplaadi poolt kasutatava koguvõimsuse majapidamise elektrikaitsmete võimsuse piirides.

Pliidiplaat on vaikimisi seatud võimalikult suurele võimsusastmele.

Võimsusastme vahendamiseks või suurendamiseks:

- Menüüsse sisenemine: vajutage ja hoidke 3 sekundit nuppu . Vajutage ja hoidke nuppu .
 - Vajutage esikülje taimeril kuni ilmub P.
 - Puudutage taimeril nuppu / , et valida võimsusaste.
 - Väljumiseks vajutage nuppu .
- Võimsustasemed**
Vt jaotist "Tehnilised andmed".

ETTEVAATUST!

Veenduge, et valitud võimsus vastab maja elektrikaitsele.

- P72 – 7 200 W
- P15 – 1 500 W
- P20 – 2 000 W
- P25 – 2 500 W
- P30 – 3 000 W
- P35 – 3 500 W
- P40 – 4 000 W
- P45 – 4 500 W
- P50 – 5 000 W
- P60 – 6 000 W

5.2 Võrguühenduse sisse- väljalülitamine

Võrguühenduse aktiveerimiseks/inaktiveerimiseks valige menüüs vastav funktsioon: Sees / Väljas.

1. Valige Menüü > Kasutaja seaded > Wi-Fi.





Vaadake „Menüü struktuur“.

2. Muutke seadme väärtuseks Sees / Väljas.

5.3 Juhtmevaba/rakenduse ühendus

Rakenduse kasutamiseks peab pliidiplaati olema alghäälestatud.

1. Rakenduse allalaadimiseks skannige QR-kood, mis asub kasutusjuhendi tagakaanel. Rakenduse saate alla laadida ka otse rakenduste poest.
2. Avage rakendus ja registreerige endale konto.
3. Lisage uus seade.
4. Hoidke  allavajutatud asendis, kuni  hakkab vilkuma.
5. Alghäälestuse protseduuri lõpetamiseks järgige rakenduse juhiseid.

Kui lisamine on tehtud, lõpetab  vilkumise.

Võrgu muutmise

Võrgu muutmiseks peate praeguse võrgu unustama ja tegema uuesti alghäälestuse protseduuri.

1. Valige Menüü > User Settings > Onboarding (Menüü > Kasutaja seaded > Alghäälestus) ja seejärel On (Sees) asemel Off (Väljas).



Vaadake „Menüü struktuur“.

Võrk on unustatud.

2. Avage rakendus ja alustage alghäälestuse protseduuri uuesti.



Vaadake „Juhtmevaba/rakenduse ühendus“.

6. IGAPÄEVANE KASUTAMINE

HOIATUS!

Vt ohutust käsitlevaid peatükke.

6.1 Sisse- ja väljalülitamine

Pliidiplaadi sisse- ja väljalülitamiseks vajutage ja hoidke nuppu .

6.2 Kööginõu tuvastamine

See funktsioon näitab keedunõude olemasolu pliidiplaadil ja lülitab keeduväljad välja, kui toiduvalmistamise ajal kööginõusid ei tuvastata.

Kui asetate kööginõud keeduväljale enne kuumutustaseme valimist, siis süttib 0 kohal indikaator.

Kui eemaldate kööginõud sisselülitatud keeduväljalt ja asetate need ajutiselt kõrvale, hakkavad vastava juhtriba kohal olevad näidikud vilkuma. Kui te ei aseta kööginõusid sisselülitatud keeduväljale tagasi 120 sekundi jooksul, lülitub keeduväli automaatselt välja.

Toiduvalmistamise jätkamiseks asetage kööginõud kindlasti näidatud ajavahemiku jooksul keeduväljale tagasi.

6.3 Keeduväljade kasutamine

Pange nõu valitud keeduvälja keskele. Induktsioonkeedualad kohanduvad automaatselt nõu põhja suurusega.



Optimaalseks soojusülekaneks kasutage keedunõusid, mille põhja läbimõõt on sarnane keeduvälja suurusega (st keedunõu maksimaalse läbimõõdu väärtusega jaotises "Tehnilised andmed" > "Keeduvälja spetsifikatsioon"). Veenduge, et kasutate induktsioonpliidis sobivaid keedunõusid. Lisateavet erinevate nõutüüpide kohta leiate jaotisest "Vihjeid ja näpunäiteid".

Bridge funktsiooni abil saate toitud valmistada kahele keeduväljale korraga asetatud suurte kööginõudega. Nõu peab katma mõlema keeduvälja keskmeid, kuid ei tohi ületada tähistatud ala. Kui nõu jääb kahe keeduala keskosade vahele, ei lülitu Bridge funktsioon sisse.

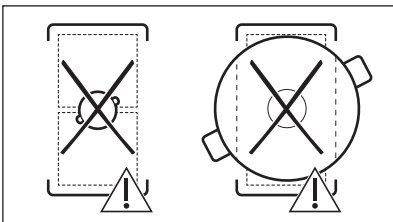
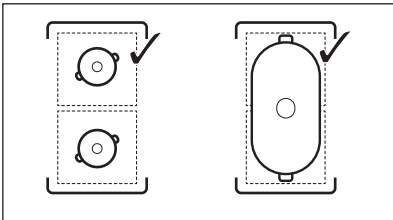

6.4 Kuumusastme

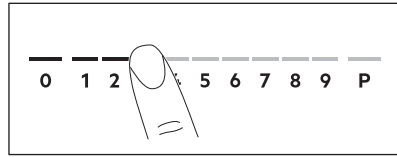

1. Vajutage juhtribral soovitud kuumusastet. Juhtimisriba kohal olevad indikaatorid ilmuvad kuni valitud kuumuse seadistustasemeni.
2. Küpsetusala välja lülitamiseks vajutage 0.

6.5 PowerBoost

See funktsioon võimaldab induktsiooniga keedualadel rohkem võimsust kasutada. Funktsiooni saab induktsioonkeeduala jaoks sisse lülitada ainult piiratud ajaks. Pärast seda lülitub induktsioonkeeduala automaatselt tagasi kõrgeimale soojusastmele.



Vt jaotist "Tehnilised andmed".

Keeduala jaoks funktsiooni

sisselülitamiseks: puudutage **P**.

Funktsiooni väljalülitamiseks: muutke soojusastet.

6.6 OptiHeat Control (3-astmeline jääkkuumuse indikaator)

! HOIATUS!

/ / Niikaua kui indikaator on sees, kaasneb põletusohut jääkkuumuse tõttu.

Induktsioonkeeduväljad toodavad toiduvalmistamiseks vajalikku kuumust otse keedunõude põhjas. Klaaskeraamikat kuumutatakse kööginõude kuumusega.

Indikaatorid lülituvad sisse, kui keeduvälja on kuum. Need näitavad kasutatavate keeduväljade jääkkuumuse taset:

- jätka valmistamist,

- soojashoidmine,

 - jääkkuumus.

Indikaatorid võivad sisse lülituda ka:

- külgnevatel keeduväljadel, isegi juhul, kui te neid parajasti ei kasuta,
- kui keedunõu pannakse külmale keeduväljale,
- kui pliit on deaktiveeritud, kuid keeduväli on endiselt kuum.





Indikaator kaob, kui keeduala on jahtunud.



6.7 Taimer

Pöördloendur

Kasutage seda funktsiooni selleks, et määrata, kui kaua keeduväli ühe toiduvalmistusseansi ajal töötama peab. Õhupuha funktsiooni saate seada eraldi. Vaadake „Õhupuha funktsioonid“.

Kõigepealt valige keeduvälja kuumutustase ja seejärel funktsioon.

1. Vajutage nuppu . Taimeri ekraanile ilmub 00.
2. Aja seadmiseks (00–99 minutit) vajutage nuppu  või .
3. Vajutage taimeri käivitamiseks nuppu  või oodake 3 sekundit. Taimer alustab mahaloendust.



Aja muutmiseks: seadke küpsetusaeg nupuga  ja vajutage nuppu  või .

Funktsiooni väljalülitamiseks: seadke küpsetusaeg nupuga  ja vajutage nuppu . Järelejäänud aega loetakse maha väärtuseni 00.

Kui taimer lõpetab mahaloenduse, kõlab helisignaal ja 00 hakkab vilkuma. Keeduala deaktiveerub. Signaali ja vilkumise peatamiseks vajutage mistahes sümbolit.

Minutilugeja

Seda funktsiooni saate kasutada, kui pliit on sisse lülitatud, kuid keeduväljad ei tööta. Kuumutustasemeks näidatakse 00.

1. Vajutage nuppu .
2. Aja valimiseks vajutage  või .

Kui taimer lõpetab mahaloenduse, kõlab helisignaal ja 00 hakkab vilkuma. Signaali ja vilkumise peatamiseks vajutage mistahes sümbolit.

Funktsiooni väljalülitamiseks: vajutage nuppu  ja . Järelejäänud aega loetakse maha väärtuseni 00.

6.8 Toitehaldus

Kui mitu ala on aktiivsed ja tarbitav võimsus ületab toitepinge piirväärtuse, jagab see funktsioon saadaoleva võimsuse kõigi keedualade vahel (mis on ühendatud sama faasiga). Pliit reguleerib kuumusastmeid, et kaitsta kodupaigaldiste kaitsmeid.

- Keedualad rühmitatakse vastavalt nende asukohale ja pliidi faaside arvule. Igal faasil on maksimaalne koormusvool. Kui pliit saavutab maksimaalse saadaoleva võimsustaseme ühel faasil, vähendatakse automaatselt keeduala võimsust.
- Esmalt valitud keeduala kuumusastmel on alati prioriteet. Järelejäänud võimsus jagatakse eelnevalt aktiveeritud keedualade vahel vastavalt nende valimise järjekorrale.
- Vähendatud võimsusega keedualade puhul hakkab juhtriba vilkuma ja näitab maksimaalseid võimalikke kuumusastmeid.
- Oodake, kuni ekraani vilkumine lakkab või vähendage viimati valitud keeduala kuumusastet. Keedualad jätkavad töötamist väiksema kuumusastmega. Vajaduse korral muutke keedualade kuumusastet käsitsi.
- Õhupuha funktsioon on alati võimsusallikana saadaval.

Vt illustratsiooni võimalikest kombinatsioonidest, mille korral saab võimust jagada erinevate keedualade vahel.

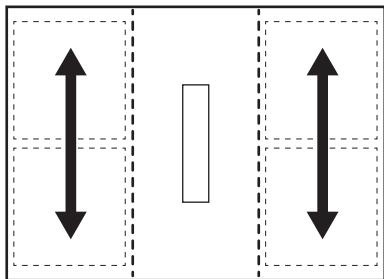

6.9 Õhupuhasti funktsioonid

⚠ HOIATUS!

Vt ohutust käsitlevaid peatükke.

Õhupuhasti sisse- ja väljalülitamine

Õhupuhasti võib töötada toiduvalmistamise ajal koos pliidiplaadiga ning ka väljalülitatud pliidiplaadi korral.

1. Õhupuhasti sisselülitamiseks vajutage õhupuhasti juhtimisribal asuvatest ventilaatori pöörlemiskiiruse tasemetest (1–3) ühte.

Kõlab helisignaali ja õhupuhasti juhtriba kohal asuvad indikaatorid süttivad.

2. Reguleerige ventilaatori pöörlemiskiirust vastavalt vajadusele, vajutades õhupuhasti juhtribal olevatele tasemetele.
3. Õhupuhasti väljalülitamiseks vajutage õhupuhasti juhtribal asuvale nupule 0.

Õhupuhasti juhtriba kohal asuvad indikaatorid kustuvad.

AUTO

Funktsioon reguleerib automaatselt ventilaatori pöörlemiskiirust vastavalt pliidiplaadi valitud kuumutustasemele.

Kui kasutate pliidiplaati esimest korda, siis on see funktsioon juba vaikimisi sisse lülitatud.

Funktsiooni saate sisse lülitada ajal, mil pliidiplaat on sisse lülitatud ja ükski keeduala pole aktiivne või mis tahes hetkel toiduvalmistamise ajal.



Kui lülitate funktsiooni sisse siis, kui pliidiplaat on välja lülitatud, ükski keeduala ei ole sisse lülitatud ja juhtpaneelil ei ole jääksoojust näha, lülitub funktsioon mõne sekundi pärast iseenesest välja.

1. Pliidiplaadi sisselülitamiseks hoidke nuppu ① allavajutatud asendis.
2. Funktsiooni sisselülitamiseks vajutage nuppu AUTO.

Kõlab helisignaali ja sümboli kohal asuv indikaatorid süttib.

3. Asetage kõõginõu pliidiplaadile ja valige kuumutustase. Vajadusel suurendage või vähendage kuumutustaset.

Õhupuhasti reageerib kuumutustasemele, suurendades või vähendades vastavalt ventilaatori pöörlemiskiirust. Ilmuvad õhupuhasti juhtriba kohal olevad indikaatorid.

4. Keeduvälja väljalülitamiseks vajutage juhtribal nuppu 0 või pliidiplaadi

väljalülitamiseks vajutage nuppu ①. Jääkkuumuse indikaatori süttimisel jätkab AUTO ventilaatori pöörlemiskiiruse reguleerimist. Kui järelejäänud kuumus on madal, siis võib ka Breeze tööle hakata.

5. Toiduvalmistamise ajal funktsiooni väljalülitamiseks ja õhupuhasti käsitsi juhtimise režiimi sisselülitamiseks vajutage nuppu AUTO või mis tahes muu sätte nuppu õhupuhasti juhtribal.

Kõlab helisignaali ja sümboli kohal asuv indikaator kustub.

Automaatrežiimid – ventilatori pöörlemiskiiruse tasemed

Õhupuhasti režiim	Jääkkuumuse tase (pliidiplaat on välja lülitatud)	Jääkkuumuse tase (pliidiplaat on sisse lülitatud)	Keetmine	Praadimine
0				
H1	-	-	-	1
H2	-	-		1
H3	-			2
H4	-		1	3



Kui lülitate pliidiplaadi välja AUTO töötamise ajal, siis salvestatakse see funktsioon järgmiseks toiduvalmistamise korraks.

Õhupuhasti taimer

Kasutage seda funktsiooni õhupuhasti töötamisaja seadmiseks.

Kui õhupuhasti ei tööta, ei saa õhupuhastit seadistada.

- Vajutage õhupuhasti juhtriba kõrval asuvat nuppu .
- Aja seadmiseks (00–99 minutit) vajutage nuppu või .
- Taimeri käivitamiseks vajutage nuppu . Taimer alustab pöördloendust.
 - Pärast seda, kui taimer lõpetab pöördloenduse, lülitub õhupuhasti välja.
 - Õhupuhasti taimerit saab kohandada, kui AUTO on sisse lülitatud. Kui AUTO lülitab õhupuhasti välja enne seadistatud aja saabumist, siis taimer lähtestatakse.
 - Kui taimer lülitab õhupuhasti välja enne AUTO, siis lülitatakse funktsioon välja. 0 ja AUTO kohal olevad indikaatorid kaovad.
 - Mõlemal juhul lülitatakse AUTO sisse ahju järgmisel sisselülitamisel.

Boost

See funktsioon lülitab õhupuhasti ventilatori maksimaalsele pöörlemiskiirusele.

- Funktsiooni sisselülitamiseks vajutage nuppu .

Kõlab helisignaali ja sümboli kohal asuv indikaatorid süttib.

- Funktsiooni väljalülitamiseks vajutage vajaduse korral uuesti nuppu .

Funktsioon saab töötada katkematuks maksimaalselt 10 minutit. Pärast seda seatakse ventilatori pöörlemiskiiruseks automaatselt 3. Vajadusel saate funktsiooni uuesti sisse lülitada.

Breeze

Funktsioon seab õhupuhasti ventilatori pöörlemiskiiruse eriti madalale tasemele. Ventilator hakkab töötama minimaalse müratasemega kohe pärast funktsiooni aktiveerimist. Funktsiooni saate kasutada pärast toiduvalmistamist, et eemaldada toiduvalmistamise järellõhnad.

Selle funktsiooni sisselülitamiseks väljalülitatud pliidiplaadi korral:

- Vajutage nuppu . Kõlab helisignaali ja sümboli kohal asuv indikaatorid süttib. Õhupuhasti juhtriba kõrval olevale ekraanile kuvatakse 60 minutile seatud taimer.
- Vajadusel reguleerige taimerit nuppude ja abil.

Pärast taimeri mahaloenduse lõppemist lülitub õhupuhasti automaatselt välja.

Auto Breeze

Funktsioon lülitab õhupuhasti režiimi, milles ventilaator jätkab automaatselt töötamist pärast toiduvalmistamise lõpetamist ja pliidiplaadi väljalülitamist. Ventilaator töötab minimaalsel kiirusel maksimaalselt 20 minutit. Funktsiooni eemaldab toiduvalmistamise järellõhnad.







Kui kasutate pliidiplaati esimest korda, siis on see funktsioon juba vaikimisi sisse lülitatud.

Kui funktsioon töötab, kuvatakse AUTO kohal olev indikaator. Järelejäänud tööaeg on näha õhupuhasti taimeril ekraanil. Määratud aega ei ole võimalik reguleerida. Kui tsükkel on lõppenud, lülitub ventilaator automaatselt välja.

Funktsiooni välja lülitamiseks selle töötamise ajal tehke järgmist:

Vajutage nuppu AUTO või nuppu 0 õhupuhasti juhtribal.
Õhupuhasti lülitub välja.

Funktsiooni täielikuks välja lülitamiseks:

1. Menüüsse sisenemine: vajutage ja hoidke 3 sekundit nuppu . Vajutage ja hoidke nuppu .
2. Vajutage esikülje taimeril nuppu , kuni ekraanile ilmub **dF**.
3. Vajutage esikülje taimeril nuppu  või , kuni ilmub **Väljas (-)**.
4. Väljumiseks vajutage nuppu .



Soovitav on seda funktsiooni mitte välja lülitada ja lasta sellel kogu tsükli vältel katkestusteta töötada.

6.10 Menüü struktuur



Tabelis on näidatud põhistruktuur.

Kasutaja seaded

Süm-bol	Sätte	Võimalikud valikud
C1	Wi-Fi	Sees / Väljas (-)
C2	Wi-Fi signaali tugevus	Signaali tugevuse kolm taset.

Süm-bol	Sätte	Võimalikud valikud
C3	Alghäälestus	Sees - pliidiplaat on sisse lülitatud. Väljas (-) - võrk on unustatud.
b	Heli	Sees / Väljas (-)
P	Võimsuse piirang	15 - 72
H	Õhupuhasti režiim	1 - 4
dF	Auto Breeze	Sees / Väljas (-)
E	Häirete/riikete ajalugu	Hiljutiste häirete/riikete loend.

Kasutajasätete sisestamiseks: vajutage ja hoidke 3 sekundit nuppu . Seejärel vajutage ja hoidke nuppu . Sätted ilmuvad vasakpoolsete keeduväljade taimerile.

Menüüs navigeerimine: menüü koosneb seadistussümbolist ja väärtusest. Sümbol ilmub tagumisele taimerile ja väärtust kuvatakse eesmisel taimeril. Seadete vahel navigeerimiseks vajutage eesmisel taimeril nuppu . Seade väärtuse muutmiseks vajutage eesmisel taimeril  või nuppu .

Menüüst väljumiseks: vajutage nuppu .



Seade kohta lisateabe saamiseks ja menüüs lihtsamaks navigeerimiseks laadige alla rakendus.

OffSound Control

Helisignaali saate aktiveerida/deaktiveerida, valides Menu > User settings (Menüü > Kasutaja seaded).



Vaadake „Menüü struktuur“.

Kui helisignaali on välja lülitatud, siis kuulete ikkagi helisignaali, kui:

- puudutades ,
- taimer lõpetab mahaloenduse,
- vajutate aktiveerimata sümbolile.

7. LISAFUNKTSIOONID

7.1 Automaatne väljalülitus

Funktsioon lülitab pliidi automaatselt välja kui:

- kõik keeduväljad ning õhupuhasti lülitatakse välja,
- te ei muuda kuumutustaset ega ventilaatori pöörlemiskiirust pärast pliidiplaadi sisselülitamist,
- juhtpaneelile on midagi maha läinud või asetatud (nõu, lapp) ja seda pole sealt 10 sekundi jooksul eemaldatud. Kõlab helisignaali ja pliidiplaat lülitub välja. Eemaldage ese või puhastage juhtpaneel.
- seade muutub liiga kuumaks (nt kui kastrul on tühjaks keenud). Enne pliidi uuesti kasutamist laske keeduväljal jahtuda.
- te ei pea keeduvälja välja lülitatama või kuumusastet muutma; Mõne aja pärast lülitib pliit välja.



Seos kuumutustaseme / ventilaatori kiirusemääranu ja aja vahel, mille järel seade välja lülitub:

Kuumusastme	Pliidiplaat lülitub välja
1 - 2	6 tundi
3 - 4	5 tundi
5	4 tundi
6 - 9	1,5 tundi

Ventilaatori kiirusemäärang	Õhupuhasti lülitub välja
	10 tunni pärast
1 - 3	10 tunni pärast

7.2 Paus

See funktsioon seab kõik töötavad keeduväljade madalaimale kuumusastmele. Õhupuhasti ventilaatori pöörlemiskiirus väheneb tasemeni 1. Kui aktiveerite funktsiooni sel ajal, kui õhupuhasti töötab automaatrežiimis, õhupuhasti ventilaatori pöörlemiskiirus ei vähene.

Kui funktsioon on sees, saab kasutada  ja . Kõik muud juhtpaneeli sümbolid on lukustatud.

Funktsioon ei peata taimerifunktsioone.

1. Funktsiooni sisselülitamiseks: vajutage nuppu .

Kuumusaste on langetatakse väärtusele 1. Õhupuhasti ventilaatori pöörlemiskiirus väheneb tasemeni 1.

2. Funktsiooni deaktiveerimiseks: vajutage .

Eelmine kuumusaste / ventilaatori kiiruse säte lülitub sisse.

7.3 Lukk

Pliidi kasutamise ajal saate juhtpaneeli lukustada. See hoiab ära kuumutustaseme / õhupuhasti ventilaatori pöörlemiskiiruse juhusliku muutumise.

Kõigepealt seadke kuumutustase / õhupuhasti ventilaatori pöörlemiskiirus.

Funktsiooni sisselülitamiseks: vajutage nuppu .

Funktsiooni väljalülitamiseks: vajutage uuesti nuppu .



Pliidiplaadi väljalülitamisel lülitub funktsioon välja.

7.4 Lapselukk

See funktsioon hoiab ära pliidi ja õhupuhasti juhusliku sisselülitamise.

Funktsiooni sisselülitamiseks: vajutage .

Ärge muutke mistahes kuumutustaset /

õhupuhasti kiirust. Hoidke nuppu .

3 sekundit allavajutatud asendis, kuni sümboli kohale ilmub indikaator. Lülitage pliit välja  abil.



Pliidiplaadi väljalülitamisel jääb funktsioon sisselülitatuks. kohal asuv indikaator lülitub sisse.

Funktsiooni väljalülitamiseks: vajutage .

Ärge muutke mistahes kuumutustaset / õhupuhasti kiirust. Hoidke nuppu 3 sekundit allavajutatud asendis, kuni sümboli kohal asuv indikaator kustub. Lülitage pliit välja abil.

Toiduvalmistamine sisselülitatud

funktsiooniga: vajutage , seejärel vajutage nuppu 3 sekundit, kuni sümboli kohal asuv indikaator kustub. Nüüd saate pliiti kasutada. Kui lülitate pliidi välja abil, aktiveeritakse funktsioon uuesti.

7.5 Bridge



Funktsioon töötab siis, kui nõu katab kahe keeduvälja keskmisi osi. Lisateavet kööginõude õige paigutuse kohta leiate jaotisest "Keedualade kasutamine".

See funktsioon ühendab kaks keeduvälja ja need töötavad ühe keeduväljana.

Määrake esmalt ühe keeduvälja kuumutusaste.

Funktsiooni aktiveerimiseks vasakpoolsele / parempoolsele

keeduväljale: puudutage / . Kuumutusastme seadistamiseks või muutmiseks puudutage vasak / parempoolset puuteregulaatorit.

Funktsiooni deaktiveerimiseks: puudutage / . Kaks keeduvälja töötavad teineteisest sõltumatult.

8. VIHJEID JA NÄPUNÄITEID



HOIATUS!

Vt ohutust käsitlevaid peatükke.

8.1 Keedunõud



Induktsiooniladel tekitab tugev elektromagnetväli kööginõus kuumuse väga kiiresti.

Kasutage induktsiooniladega sobivaid nõusid.

- Ülekuumenemise vältimiseks ja keeduväljade töö parandamiseks peavad kööginõud olema võimalikult paksud ja lamedapõhjalised.

- Enne kööginõu asetamist pliidle kontrollige, kas selle põhi on kuiv ja puhas.
- Olge alati ettevaatlik, et te ei libistaks ega hõõruks kööginõusid klaasi servade ja nurkade vastu kuna see võib klaasi pinda purustada või kahjustada.

Keedunõu materjal

- **sobiv:** malm, teras, emailitud teras, roostevaba teras, mitmekihilise põhjaga (vastava tootjapoolse tähistusega).
- **mittesobiv:** alumiinium, vask, messing, klaas, keraamika, portselan.

Keedunõud võib induktsioonpliidiplaadil kasutada, kui:

- vesi hakkab keeduvälja kõrgeima soojusastme valimisel väga kiirelt keema.
- magnet tõmbub keedunõu põhjale.

Keedunõu mõõtmed

- Induktsioonkeedualad kohanduvad automaatselt nõu põhja suurusega. Sobivaid kööginõu mõõtmeid vt jaotisest „Tehnilised andmed“ > „Keeduväljade tehnilised näitajad“. Pange nõu valitud keeduvälja keskele.
- Keeduvälja tõhusus sõltub kööginõu läbimõõdust. Optimaalseks soojusülekaneks kasutage keedunõusid, mille põhja läbimõõt on sarnane keeduvälja suurusega (st keedunõu maksimaalse läbimõõdu väärtusega jaotises "Tehnilised andmed" > "Keeduvälja spetsifikatsioon").
 - Keeduväljast väiksema läbimõõduga kööginõud saavad ainult osa keeduvälja genereeritud võimsusest, mille tulemusena on kuumenemine aeglasem.
 - Nii ohutuse kui ka optimaalsete toiduvalmistulemuste huvides ärge kasutage keedunõusid, mis on suuremad jaotises "Keedualade spetsifikatsioon" nimetatutest. Vältige toiduvalmistamise ajal keedunõude hoidmist juhtpaneeli läheduses. See võib mõjutada juhtpaneeli funktsioneerimist või võib juhuslikult aktiveerida pliidiplaadi funktsioonid.



Vt jaotist "Tehnilised andmed".

Auruavadega kaaned

Toiduvalmistamise edasiseks optimeerimiseks koos õhupuhastusega saate oma kööginõudega kasutada spetsiaalsete auruvadega kaasi. Kaaned on ette nähtud poti sees tekkinud auru juhtimiseks õhupuhasti suunas, vähendades köögis soovimatuid toiduvalmistamise lõhnu ja liigniiskust. Kaasi saab osta eraldi mitmes suuruses, et need sobiksid kõige tavapärasemat tüüpi kööginõudega. Lisateabe saamiseks külastage meie veebisaiti.

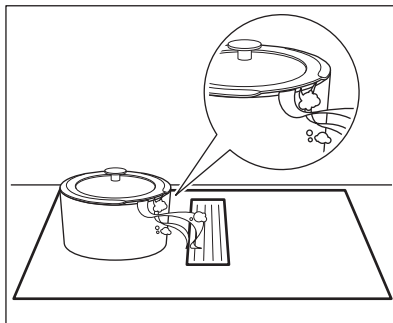

8.2 Mürä töötamise ajal



Need helid on normaalsed ega ole märgiks pliidi rikkest. Kööginõuga seotud helid sõltuvad kööginõu materjalist ja kasutatavast võimsustasemest.

Kööginõuga seotud helid:

- praksumised: kööginõud on valmistatud erinevatest materjalidest (mitmekihiline konstruktsioon).
- villinad: kasutate suure võimsusega keeduvälja ja kööginõud on valmistatud erinevatest materjalidest (mitmekihiline konstruktsioon).
- pirin: kasutate suurt võimsust.

Pliidiga seotud helid:

- klõpsud: toimuvad elektrilised lülitused.
- susisemine, sumin: ventilaator töötab.
- rütmiline heli: kööginõu on tuvastatud.

8.3 Öko Timer (Öko taimer)

Energia säästmiseks lülitub keeduvälja soojendus välja enne pöördloenduse taimeri signaali kõlamist. Tööaja pikkus sõltub valitud soojusastmest ja küpsetusaja pikkusest.

8.4 Toiduvalmistamise rakenduste näited

Soojusastmete ja keeduvälja tarbitava energia vahel ei ole otsest seost. Soojusastet suurendades ei suurene energiatarve proportsionaalselt. See tähendab, et keskmise soojusastmega keeduvälja kasutab vähem kui poolt oma võimsusest.



Tabelis olevad andmed on üksnes suunavad.

Kuumusastme	Kasutage järgmiseks:	Aeg (min.)	Näpunäited
1	Toidu soojashoidmiseks.	vastavalt vajadusele	Pange nõule alati kaas peale.
1 - 2	Hollandi kaste; sulatamine: või, šokolaad, želatiin.	5 - 25	Segage aeg-ajalt.
2	Tahkemaks muutmine: kohevad omlettid, küpsetatud munad.	10 - 40	Küpsetage kaanega.
2 - 3	Riisi ja piimatoitude keetmine vaikselt, valmistoidu soojendamine.	25 - 50	Vedeliku kogus peab olema riisi kogusest vähemalt kaks korda suurem, piimatoite tuleb poole valmistamise järel segada.
3 - 4	Hautage köögivilju, kala, liha.	20 - 45	Lisage paar supilusikatäit vett. Kontrollige protsessi ajal vee kogust.
4 - 5	Aurutage kartuleid ja muid köögivilju.	20 - 60	Katke poti põhi 1–2 cm veega. Kontrollige protsessi ajal veetaset. Hoidke potil kaas peal.
4 - 5	Suurema koguse toidu, hautiste ja suppe valmistamine.	60 - 150	Kuni 3 l vedelikku koos koostisosadega.
6 - 7	Kerge praadimine: eskalopid, vasikalihast cordon bleu, kotleid, karbonaad, vorstid, maks, keedutainas, munad, pannkoogid, sõõrikud.	vastavalt vajadusele	Vajadusel keerake ümber.
7 - 8	Tugev praadimine, kartulipannkoogid, seljatükid, steigid.	5 - 15	Vajadusel keerake ümber.
9	Keetke vesi, keetke pasta, pruunistage liha (guljašš, hautatud liha, frittide friikartulid).		
P	Keetke suures koguses vett. PowerBoost on sisse lülitatud.		

8.5 Nõuanded ja soovitused õhupuhasti kasutamisel

- Õhupuhasti kattevõre on valmistatud alumiiniumist ja roosteabast terasest. Kui õhupuhastit ei kasutata, saab sellele asetada potte. See ei tekita kahjustusi.

- Kui režiim AUTO töötab, käivitub ventilaator iga toiduvalmistamise alguses madala kiirusega. Kiirus suureneb astmeliselt. Ventilaatori pöörlemiskiirust saab reguleerida ka käsitsi.

9. PUHASTUS JA HOOLDUS



HOIATUS!

Vt ohutust käsitlevaid peatükke.

9.1 Üldteave

- Puhastage pliiti iga kord pärast kasutamist.
- Kasutage alati puhta põhjaga nõusid.

- Kriimustused või tumedad plekid pinnal ei mõjuta kuidagi pliidi tööd.
- Kasutage pliidi pinna jaoks sobivat puhastusvahendit.
- Kasutage spetsiaalse klaasikaabitsat.

9.2 Pliidi puhastamine

- **Eemaldage kohe:** sulanud plast, plastkile, sool, suhkur ja suhkrut sisaldavad toiduained, vastasel korral võib kinnikõrbenud mustus pliiti kahjustada. Püüdke vältida toidu pinnale kõrbemist. Asetage spetsiaalne kaabits õige nurga all klaaspinnale ja liigutage selle tera pliidi pinnal.
- **Eemaldage, kui pliit on piisavalt jahtunud:** katlakiviringid, veeringid, rasvapekid, metalse läikega plekid. Puhastage pliiti niiske lapi ja mitteabrasiivse pesuainega. Pärast puhastamist kuivatage pliiti pehme lapiga.
- **Metalse läikega pleki eemaldamine::** kasutage vee ja äädika lahust ja puhastage selles niisutatud lapiga pliidipinda.

9.3 Õhupuhasti puhastamine

Ahjurest

Õhk suunatakse õhupuhastisse võre kaudu. Lisaks kaitseb see õhupuhasti süsteemi ja takistab võõrkehade juhuslikku sissekukkumist. Võret saate pesta käsitsi või nõudepesumasinas. Pühkige võre pehme lapiga.

Veepaak

Õhupuhasti all asub veemahuti. Sinna koguneb iga toiduvalmistamise käigus tekkinud kondensaat. Ärge unustage seda regulaarselt tühjendada.

Enne veemahuti avamist asetage selle alla vee kogumiseks anum või küpsetusplaat. Veemahuti avamiseks libistage riivid välja ja

avage need ükshaaval.

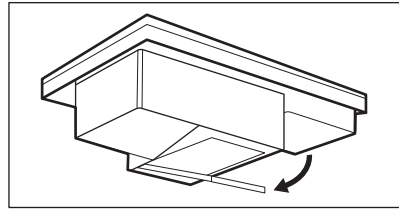

⚠ HOIATUS!

Veenduge, õhupuhasti sisse ei satu vett.



Kui õhupuhasti süsteemi pritsib vett või muud vedelikku:

- lülitage kõigepealt õhupuhasti välja,
- tõstke võre üles ja puhastage õhupuhasti ala ettevaatlikult niiske lapi või käsnaaga ja keskmise tugevusega puhastusainega,
- pühkige õhupuhasti süvendi põhja kogunenud üleliigne vesi ära käsna või kuiva lapiga,
- Vajadusel puhastage filtrit (vt jaotist „Õhupuhasti filtri puhastamine“),
- lülitage õhupuhasti sisse, seadke ventilaatori kiirus tasemele 2 või kõrgemale ja laske sellel järelejäänud niiskuse eemaldamiseks mõne aja jooksul töötada.

9.4 Õhupuhasti filtri puhastamine

Kaks-ühes pika elueaga söefilter ühendab rasva ja lõhna filtreerimise ühes seadmes. Filter koosneb kahest elemendist, mis paiknevad filtri korpuse vasakul ja paremal küljel. Iga element koosneb rasvafiltrist ja pika elueaga söefiltrist. Rasvafilter kogub rasva, õli ja toidujäägid ning takistab nende sattumist õhupuhasti süsteemi. Aktiivsöö vahtu sisaldav pika elueaga söefilter neutraliseerib suitsu ja toiduvalmistamise lõhna. Puhastage filtrit regulaarselt ja regenereerige seda perioodiliselt:

- Puhastage filtrit kohe, kui kogunenud rasv on muutunud nähtavaks. Puhastussagedus sõltub toiduvalmistamisel kasutatud rasva ja õli hulgast. Filtrit on soovitatav puhastada iga 10-20 töötunni järel või vajadusel sagedamini.

- Regeneerege filtrit ainult siis, kui märguanne  põleb. Regeneerimistsükliite maksimaalne arv on 7. Pärast seda tuleb filter asendada uue vastu. Pliidil on sisseehitatud loendur, mis tuletab märguandega meelde filtri regeneerimise vajadust. Märguandega loendur käivitub automaatselt pärast seda, kui lülitate õhupuhasti esimest korda sisse. Pärast 100-tunnist kasutamist hakkab filtri indikaator  vilkuma, mis näitab, et on aeg filtrit regeneerida. Pärast õhupuhasti ja pliidi väljalülitamist jääb teavitus sisselülitatuks 30 sekundiks. Teavitus ei blokeeri pliidi kasutamist.

HOIATUS!

Üleküllastunud filter võib põhjustada tulekahju.

Filtri lahtivõtmine / kokkupanek

Filter ja filtri korpus asuvad otse võre all pliidi keskel. Eemaldage need ettevaatlikult, kuna need võivad kogunenud rasva tõttu olla libedad.

1. Eemaldage võre.

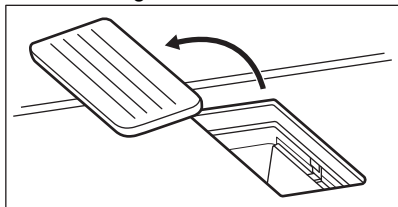

2. Võtke filtri korpus välja.

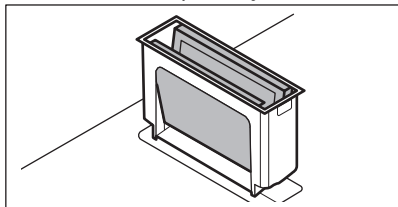

3. Lükake kaks elementi õrnalt väljastpoolt sisse ja voltige need kokku. Seejärel võtke filter filtri korpusest välja.

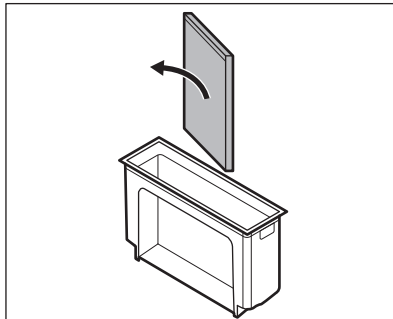
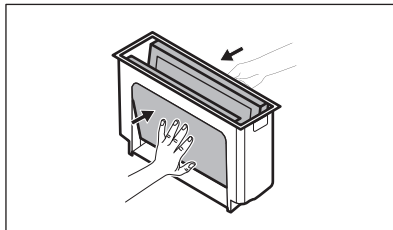

4. Pärast puhastamist pange filtriüksus uuesti kokku:

- Libistage filtrielemente filtri korpuse sees piki sisseehitatud suunajaid. Veenduge, et mustad küljed oleksid suunatud sissepoole ja hõbedased küljed väljapoole. Pärast kokkupanekut peaksite süvendis nägema musta külge.
- Asetage filtri korpus tagasi õhupuhasti süvendisse.

Filtri korpuse puhastamine

Peske filtri korpust käsitsi, kasutades pehmet pesuainet ja pehmet lappi. Seda saab pesta ka nõudepesumasinas.

Filtri puhastamine

1. Peske filtrit soojas vees ilma puhastusvahenditeta. Pesuained võivad kahjustada lõhnafiltrit. Vajadusel võite toidujääkide eemaldamiseks kasutada pehmet käsna, pehmet lappi või mitteabrasivset puhastusharja. Filtrit saab pesta ka nõudepesumasinas temperatuuril 65-70°C (kasutades programmi, mis on pikem kui 90 min),

- ilma pesuaineteta ja ilma pestavate nõudeta.
- Kuivatage filtrit ahjus 20–30 min temperatuuril 70 °C. Asetage filter keskmisele traatrestile. Kasutage kindlasti ventilaatorita funktsiooni. Teise võimalusena võite jätta filtri üleöö toatemperatuuril kuivama. Enne uuesti kokkupanemist tuleb filter täielikult kuivatada.
 - Pange filtriüksus uuesti kokku ja asetage see tagasi õhupuhasti süvendisse.

Filtri regenereerimine

- Puhastage kõigepealt filter, nagu kirjeldatud 1 sammu juures.

- Pange filter 60 min ahju temperatuuril 80–110 °C. Asetage filter keskmisele traatrestile. Kasutage ventilaatorita funktsiooni.
- Pange filtriüksus uuesti kokku ja asetage see tagasi õhupuhasti süvendisse.
- Loenduri lähtestamiseks vajutage korraks nuppu . Loendur käivitub uuesti.

10. VEAOTSING





HOIATUS!

Vt ohutust käsitlevaid peatükke.

10.1 Mida teha, kui...

Probleem	Võimalik põhjus	Kõrvaldamise abinõu
Pliidiplaati ei saa käivitada või kasutada.	Pliidiplaati ei ole elektrivõrku ühendatud või ühendus ei ole korralik.	Kontrollige, kas pliidiplaati on õigesti elektrivõrku ühendatud.
	Kaitse on vallandunud.	Veenduge, et tõrke põhjuseks on kaitse. Kui kaitse korduvalt uuesti vallandub, võtke ühendust elektrikuga.
	Te ei ole 60 sekundi jooksul kuumusastet valinud.	Käivitage pliit uuesti ja seadke kuumusaste vähemalt 60 sekundi jooksul.
	Puudutasite samaaegselt 2 või enamat puuteala.	Puudutage ainult ühte puuteala.
	Paus on sees.	Vt jaotist "Paus".
	Juhtpaneelil on vesi või rasvaplekid.	Puhastage juhtpaneel.
Võite kuulda pidevat helisignaali.	Elektriühendus ei ole nõuetekohane.	Eemaldage pliidiplaati vooluvõrgust. Laske kvalifitseeritud elektrikul ühendused üle kontrollida.
Ühe keeduvälja maksimaalset soojusastet ei saa valida.	Teised keeduväljad tarbivad maksimaalset saadavalolevat võimsust. Teie pliidiplaati töötab õigesti.	Vähendage samasse faasi ühendatud teiste keedualade võimsust. Vt jaotist "Toitehaldus".
Kostab helisignaali ja pliidiplaati lülitub välja. Pliidiplaadi välja lülitumisel kostab helisignaali.	Olete asetanud midagi ühele või enamale andurialale.	Eemaldage andurialadelt mistahes esemed.

Probleem	Võimalik põhjus	Kõrvaldamise abinõu
Pliidiplaat lülitub välja.	Olete asetanud midagi andurialale ①.	Eemaldage andurialalt mistahes esemed.
Jääkuumuse indikaator ei lülitu sisse.	Ala ei ole kuum, sest see töötas vaid lühikest aega või andur on kahjustunud.	Kui ala kuumutamiseks kulub liiga palju aega, siis pöörduge volitatud teeninduskeskusesse.
Juhtpaneeli on kuum puudutada.	Kööginõu on liiga suur või on paigutatud juhtpaneelile liiga lähedale.	Võimalusel asetage suured nõud tagumistele väljadele.
Kui puudutate paneeli andurialasid, puudub heli.	Helid on välja lülitatud.	Lülitage heli sisse. Vt jaotist "Igapäevane kasutamine".
Sümboli  kohal asuv indikaator süttib.	Lapselukk või Lukk on sees.	Vt jaotist "Lapselukk" ja "Lukk".
Juhtriba vilgub.	Keedualal pole keedunõud või ala pole täielikult kaetud.	Asetage keedunõu keedualale nii, et see kataks keeduala täielikult.
	Kasutate ebasobivat nõud.	Kasutage ainult induktioonpliidile sobivaid nõusid. Vt jaotist "Vihjeid ja näpunäiteid".
	Nõu põhja läbimõõt on liiga väike.	Kasutage sobivate mõõtudega keedunõusid. Vt jaotist "Tehnilised andmed".
Kuumutamine võtab kaua aega.	Kööginõu on liiga väike ja kasutab keeduvälja saadaolevat võimsust ainult osaliselt.	Optimaalseks soojusülekandeks kasutage keedunõusid, mille põhja läbimõõt on sarnane keeduvälja suurussega (st keedunõu maksimaalse läbimõõdu väärtusega jaotises "Tehnilised andmed" > "Keeduvälja spetsifikatsioon").
Õhupuhasti juhtriba vilgub ja õhupuhasti ei lülitu sisse või lülitub välja.	Ventilaator võib teatud tingimustel ise välja lülituda, nt kui ruum pole korralikult ventileeritud.	Avage aken. Võimalik, et peate paigaldama aknalüliti. Vaadake jaotist "Kokkupanek". Kui aknalüliti on juba olemas, veenduge, et see on õigesti paigaldatud. Vaadake paigaldusjuhendit. Vajutage mõnda sümbolit. Õhupuhasti töötab jälle.
Õhupuhasti ventilaator ei tööta nõuetekohaselt, kui õhupuhasti funktsioonid on aktiveeritud.	Õhupuhastit ümbritseva õhu temperatuur on liiga kõrge. Õhuringlus õhupuhasti sees ja selle ümber on ebapiisav.	Lülitage pliit välja ja lahutage see toitevõrgust. Oodake vähemalt 10 sekundit, seejärel ühendage uuesti. Muud soovitused: Üritage vähendada ümbritseva ala temperatuuri. Võtke õhupuhasti filter välja ja eemaldage õhupuhastist jääniiskus. Vt jaotist "Hooldus ja puhastamine". Laske õhupuhasti süsteemil ühe päeva jooksul kuivada, seejärel lülitage õhupuhasti uuesti sisse.

Probleem	Võimalik põhjus	Kõrvaldamise abinõu
Õhupuhasti ei suuda kogu toiduvalmistamisel tekkivat auru ära tõmmata.	Kööginõu kaas ei ole õigesti peal.	Kui teie kööginõudel ei ole õhuavade- ga kaant, kallutage kaas selliselt, et vabanev aur oleks suunatud õhupu- hasti poole. Teavet sisseehitatud õhupuhastiga ka- sutamiseks soovitatavate spetsiaalsete auruavadega kaante kohta vt „Nõuan- ded ja soovitusel“.
	Õhupuhasti filter on küllastunud.	Regeneereerige õhupuhasti filter ja läh- testage teavitus. Vt jaotist "Hooldus ja puhastamine".
 ja number lülitub sisse.	Pliidiplaadil on tõrge. Lisateabe saa- miseks minge rakendusse.	Lülitage pliidiplaat välja ja käivitage uuesti 30 sekundi möödudes. Kui  süttib uuesti, eemaldage pliit vooluvõr- gust. Lülitage pliidiplaat vooluvõrku ta- gasi 30 sekundi pärast. Kui probleem püsib, pöörduge volitatud teenindus- keskusse.
 vilgub.	Traadita ühendus on kadunud.	Taastage traadida ühendus. Kontrolli- ge oma koduvõrku. Lülitage Wi-Fi välja ja sisse. Probleemi püsimisel vaadake jaotist „Enne esimest kasutamist“ > "Võrgu muutmine".
Ühenduvus ei toimi.	Traadita ühendus on kadunud.	Taaskäivitage oma seadme ühendus, lülitades Wi-Fi välja ja sisse. Vaadake jaotist „Menüü struktuur“ (funktsioon C1).

10.2 Kui te ei leia lahendust ...

Kui te ei suuda probleemile ise lahendust leida, siis võtke ühendust edasimüüja või teeninduskeskusega. Esitage andmed andmesildilt. Veenduge, et kasutasite

pliidiplaati õigesti. Vastasel juhul on hooldustehniku või edasimüüja poolt teostatav hooldus tasuta ka garantiiaja jooksul. Teavet garantiiperioodi ja volitatud hoolduskeskuste kohta leiate garantiivihikust.

11. TEHNILISED ANDMED

11.1 Andmesilt

Mudel KCC84453CK
Tüüp 66 D4A 01 AA
Induktsioon 7.2 kW
Seerianr
ELECTROLUX

Tootekood (PNC) 949 599 233 01
220 - 240 V / 400 V 2N, 50 Hz
Valmistatud: Saksamaa
7.2 kW



11.2 Keeduväljade tehnilised näitajad

Keeduväli	Nimivõimsus (mx soojusaste) [W]	PowerBoost [W]	PowerBoost maksimumkestus [min]	Kööginõu läbimõõt [mm]
Vasak eesmine	2300	3200	10	125 - 210
Vasak tagumine	2300	3200	10	125 - 210
Parem eesmine	2300	3200	10	125 - 210
Parem tagumine	2300	3200	10	125 - 210

Keeduväljade võimsus võib tabelis toodud andmetest veidi erineda. See muutub olenevalt keedunõude matrejalist ja mõõtmetest.

Optimaalse soojusülekanne tagamiseks kasutage kööginõusid, mille põhja läbimõõt

on sarnane keeduvälja suurusega (st max kööginõu läbimõõdu väärtusega tabelis). Ärge kasutage kööginõusid, mille läbimõõt on suurem keeduvälja läbimõõdust.

11.3 Peamine ühenduvusteave

Sagedus/protokoll	Wi-Fi	2.4 GHz / 802.11 bgn
	Wi-Fi	5 GHz / 802.11 a-n (ainult siseruumides kasutamiseks)
	Bluetooth Low Energy 5.0	2.4 GHz / DSSS
Maksimaalne võimsus	Wi-Fi	2.4 GHz: <20 dBm
	Wi-Fi	5 GHz: <23 dBm
	Bluetooth Low Energy 5.0	<20 dBm
Krüptimine	WPA, WPA2	

Juhend RED (Direktiiv 2014/53/EU) artikli 10 (10) kohta alates 5. novembrist 2020. Riikide loetelu: Belgia, Bulgaaria, Tšehhi Vabariik, Taani, Saksamaa, Eesti, Iirimaa, Kreeka, Hispaania, Prantsusmaa, Horvaatia, Itaalia, Küpros, Läti, Leedu, Luksemburg, Ungari, Malta, Holland, Põhja-Iirimaa, Austria, Poola, Portugal, Rumeenia, Sloveenia, Slovakkia, Soome, Rootsi, Norra, Island, Liechtenstein, Šveits, Türgi ja Põhja-Iirimaa.

12. ENERGIATÕHUSUS

12.1 Tooteteave vastavalt ELi ökodisaini määrustele pliidi kohta

Mudeli tunnus	KCC84453CK
Pliidi tüüp	Sisseehitatud pliit
Toidukuumtöötlemisvõõndite arv	4
Kuumutustehnoloogia	Induktsioon

Mitte-ringikujulise toidukuumtöötlemisvööndi pikkus (P) ja laius (L)	Vasak eesmine	P 22.0 cm L 22.0 cm
Mitte-ringikujulise toidukuumtöötlemisvööndi pikkus (P) ja laius (L)	Vasak tagumine	P 22.0 cm L 22.0 cm
Mitte-ringikujulise toidukuumtöötlemisvööndi pikkus (P) ja laius (L)	Parem eesmine	P 22.0 cm L 22.0 cm
Mitte-ringikujulise toidukuumtöötlemisvööndi pikkus (P) ja laius (L)	Parem tagumine	P 22.0 cm L 22.0 cm
Toidukuumtöötlemisvööndi energiatarbimine (EC electric cooking)	Vasak eesmine Vasak tagumine Parem eesmine Parem tagumine	179.6 Wh/kg 189.1 Wh/kg 187.3 Wh/kg 189.1 Wh/kg
Pliidi energiatarbimine (EC electric hob)		186.3 Wh/kg

IEC / EN 60350-2 – Kodumajapidamises kasutatavad elektrilised toiduvalmistusseadmed – 2. osa: Pliidiplaadid – Toimivuse mõõtemetodid.

Toidukuumtöötlemisala puudutavad energianäidud on märgitud vastavate toidukuumtöötlemisvööndite tähistega.

12.2 Pliidiplaat – Energiasäästlik

Alljärgnevate soovitude järgimisel saate igapäevase toiduvalmistamise ajal energiat säästa.

- Kui kuumutate vett, kasutage ainult vajalikku kogust.
- Võimalusel pange nõule alati kaas peale.
- Pange nõu otse keeduala keskele.
- Toidu soojashoidmiseks või sulatamiseks kasutage jääkkuumust.

12.3 Tooteteave energiatarbimise ja kohaldatava vähese energiatarbega režiimini jõudmiseks kuluva maksimaalse aja kohta

Väljalülitatud režiimis tarbitav võimsus	0.3 W
Võimsustarve võrgu-ooterežiimis	2.0 W
Maksimaalne aeg, mis kulub seadmel automaatselt kohaldatavale väikese energia- tarbega režiimini jõudmiseks	2 min

Juhtmeta võrguühenduse aktiveerimise ja deaktiveerimise juhiste saamiseks vaadake peatükki "Enne esmakordset kasutamist".

12.4 Õhupuhasti tooteinfo ja toote infoleht vastavalt EL ökodisaini ja energiamärgistuse reeglitele

Toote teabeleht vastavalt (EÜ) nr 65/2014		
Tarnija nimi või kaubamärk	ELECTROLUX	
Mudelitähis	KCC84453CK	
Aastane energiatarbimine - AEChood	28.8	kWh/a

Energiatõhususe klass	A +	
Äratõmbetõhusus - FDEhood	32.4	
Äratõmbetõhususe klass	A	
Pindalaühiku valgusvilkjaks - LEhood	-	lux/W
Pindalaühiku valgusvilkjuse klass	-	
Rasva eraldamise tõhusus - GFEhood	85.1	%
Rasva eraldamise tõhususe klass	B	
Minimaalne õhuvool tavapärasel kasutamisel	270.0	m ³ /h
Maksimaalne õhuvool tavapärasel kasutamisel	500.0	m ³ /h
Õhuvool intensiivsel seadistusel	630.0	m ³ /h
A-kaalutud helivõimsuse emissioon miinimumkiirusel	49	db(A), 1 pW võrdlustase
A-kaalutud helivõimsuse emissioon maksimumkiirusel	64	db(A), 1 pW võrdlustase
A-kaalutud helivõimsuse emissioon intensiivsel kiirusel	70	db(A), 1 pW võrdlustase
Väljalülitatud seisundis mõõdetud tarbitav võimsus - Po	0.49	W
Ooteseisundis mõõdetud tarbitav võimsus - Ps	-	W
Täiendav teave vastavalt (EÜ) nr 66/2014		
Ajaline kasvutegur - f	0.8	
Energiatõhususindeks - EEIhood	41.4	
Mõõdetud õhuvooluhulk suurima tõhususega tööolukorras - QBEP	259.2	m ³ /h
Mõõdetud õhurõhk suurima tõhususega tööolukorras - PBEP	444	Pa
Suurim õhuvooluhulk - Qmax	630.0	m ³ /h
Suurima tõhususega tööolukorras mõõdetud tarbitav sisendvõimsus - WBEP	98.8	W
Valgusallika nimivõimsus - WL	-	W
Valgusallika tekitatud keskmine valgustatus toiduvalmistamispiinal - Emiddle	-	lux

Seadet on testitud vastavalt: IEC / EN 61591, IEC / EN 60704-1, IEC / EN 60704-2-13, IEC / EN 50564.

Ülaltoodud tabelis olevad andmed viitavad väljatõmberežiimis olevatele seadmetele. Retsirkulatsioonirežiimil olevaid seadmeid saab muuta väljatõmberežiimi kasutatavateks seadmeteks, järgides käsiraamatu paigaldusjuhiseid ja kasutades selleks spetsiaalset filtrit, mis on saadaval meie

ametlikes kauplustes. Lisateabe saamiseks külastage meie veebisaiti.

12.5 Õhupuhasti - Energiasääst

Alljärgnevat soovitud järgimisel saate igapäevase toiduvalmistamise ajal energiat säästa.

- Toiduvalmistamise alguses seadke õhupuhasti ventilaator madalale kiirusele. Pärast toiduvalmistamise lõppu laske õhupuhastil mõni minut töötada.

- Suurendage ventilaatori kiirust ainult selleks, et vabaneda suurest kogusest aurust või suitsust. Boost funktsiooni on soovitatav kasutada ainult äärmuslikes olukordades.
- Õhupuhasti filtri tõhususe tagamiseks puhastage õhupuhasti filtrit regulaarselt ja asendage see vajadusel.
- Tõhususe optimeerimiseks ja müra vähendamiseks kasutage maksimaalse läbimõõduga õhutorude süsteemi.

13. JÄÄTMEKÄITLUS

Sümboliga  tähistatud materjalid võib ringlusse suunata. Selleks viige pakendid vastavatesse konteineritesse. Aidake hoida keskkonda ja inimeste tervist ja suunake elektri- ja elektroonilised jäätmed ringlusse.

Ärge visake sümboliga  tähistatud

seadmeid muude majapidamisjäätmete hulka. Viige seade kohaliku ringluspunkti või pöörduge abi saamiseks kohalikku omavalitsusse.

Witamy w świecie marki Electrolux! Dziękujemy za wybór naszego urządzenia.



Wskazówki dotyczące użytkowania, broszury, pomoc w rozwiązywaniu problemów oraz informacje dotyczące serwisu i napraw:
www.electrolux.com/support

Producent zastrzega sobie możliwość wprowadzenia zmian bez wcześniejszego powiadomienia.

SPIS TREŚCI

1. INFORMACJE DOTYCZĄCE BEZPIECZEŃSTWA.....	32
2. WSKAZÓWKI DOTYCZĄCE BEZPIECZEŃSTWA.....	35
3. INSTALACJA.....	38
4. OPIS URZĄDZENIA.....	41
5. PRZED PIERWSZYM UŻYCIEM.....	43
6. CODZIENNE UŻYTKOWANIE.....	44
7. DODATKOWE FUNKCJE.....	50
8. WSKAZÓWKI I PORADY.....	51
9. KONSERWACJA I CZYSZCZENIE.....	53
10. ROZWIĄZANIE PROBLEMÓW.....	56
11. DANE TECHNICZNE.....	59
12. EFEKTYWNOŚĆ ENERGETYCZNA.....	60
13. OCHRONA ŚRODOWISKA.....	62

1. INFORMACJE DOTYCZĄCE BEZPIECZEŃSTWA

Przed przystąpieniem do instalacji i rozpoczęciem eksploatacji urządzenia należy uważnie zapoznać się z dołączoną instrukcją obsługi. Producent nie odpowiada za obrażenia ciała ani szkody spowodowane nieprawidłową instalacją lub eksploatacją urządzenia. Należy zachować instrukcję obsługi w bezpiecznym i łatwo dostępnym miejscu w celu wykorzystania w przyszłości.

1.1 Bezpieczeństwo dzieci i osób o ograniczonych zdolnościach ruchowych

- Urządzenie mogą obsługiwać dzieci po ukończeniu ósmego roku życia oraz osoby o ograniczonych zdolnościach fizycznych, sensorycznych lub umysłowych, a także nieposiadające odpowiedniej wiedzy lub doświadczenia,

jeśli będą one nadzorowane lub zostaną poinstruowane w zakresie bezpiecznego korzystania z urządzenia i będą świadome związanych z tym zagrożeń. Dzieci w wieku poniżej 8 lat i osoby o znacznym stopniu niepełnosprawności nie powinny zbliżać się urządzenia, jeśli nie znajdują się pod stałym nadzorem.

- Należy dopilnować, aby dzieci nie bawiły się urządzeniem ani smartfonem z aplikacją.
- Przechowywać opakowanie w miejscu niedostępnym dla dzieci lub zutylizować je w odpowiedni sposób.
- **OSTRZEŻENIE:** Podczas działania urządzenia jego nieosłonięte elementy nagrzewają się do wysokiej temperatury. Dzieci i zwierzęta domowe nie powinny się zbliżać do pracującego lub stygnącego urządzenia.
- Jeśli urządzenie wyposażono w blokadę uruchomienia, zaleca się jej włączenie.
- Dzieci nie powinny zajmować się czyszczeniem ani konserwacją urządzenia bez odpowiedniego nadzoru.

1.2 Ogólne zasady bezpieczeństwa

- Urządzenie jest przeznaczone wyłącznie do stosowania w kuchni.
- Urządzenie przeznaczone jest do użytku domowego w pomieszczeniach zamkniętych.
- Urządzenie można użytkować w biurach, pokojach hotelowych, pokojach w pensjonatach, domach dla gości w gospodarstwach rolnych i innych podobnych miejscach, gdzie użytkowanie nie przekracza średniego poziomu użytkowania w gospodarstwie domowym.
- **OSTRZEŻENIE:** Podczas działania urządzenia jego nieosłonięte elementy nagrzewają się do wysokiej temperatury. Należy zachować ostrożność, aby nie dotknąć elementów grzejnych.
- **OSTRZEŻENIE:** Pozostawienie bez nadzoru potraw zawierających tłuszcz lub olej na włączonej płycie grzejnej może być przyczyną pożaru.

- Dym wskazuje na przegrzanie. Nigdy nie używać wody do gaszenia pożaru przygotowywanej żywności. Wyłączyć urządzenie i przykryć płomień np. kocem przeciwpożarowym lub pokrywą.
- **OSTRZEŻENIE:** Urządzenia nie wolno zasilać przez zewnętrzny wyłącznik, np. programator czasowy, ani ze źródła zasilania często wyłączanego przez zakład energetyczny.
- **PRZESTROGA:** Proces gotowania musi być nadzorowany. Należy zapewnić stały nadzór nad krótkim gotowaniem.
- **OSTRZEŻENIE:** Zagrożenie pożarem: Nie przechowywać przedmiotów na powierzchni gotowania.
- Na powierzchni płyty grzejnej nie wolno kłaść przedmiotów metalowych, jak sztućce lub pokrywki do garnków, ponieważ mogą one bardzo się rozgrzać.
- Nie uruchamiać urządzenia przed zainstalowaniem go w zabudowie.
- Urządzenia nie wolno czyścić myjką parową ani wodą pod ciśnieniem.
- Po zakończeniu gotowania należy wyłączyć pole grzejne za pomocą elementu sterującego. Nie polegać na działaniu układu wykrywania obecności naczyń.
- **OSTRZEŻENIE:** Jeśli na powierzchni pojawią się pęknięcia, należy wyłączyć urządzenie, aby uniknąć zagrożenia porażeniem prądem elektrycznym. Jeśli urządzenie podłączono bezpośrednio do skrzynki przyłączonej, należy wyłączyć bezpiecznik, aby odłączyć zasilanie urządzenia. W obu przypadkach należy skontaktować się z autoryzowanym centrum serwisowym.
- Upewnić się, że w miejscu instalacji urządzenia jest zapewniona odpowiednia wentylacja, aby zapobiec cofaniu się do pomieszczenia spalin z urządzeń zasilanych opalem lub z kominka.
- Upewnić się, że otwory wentylacyjne nie są zablokowane i powietrze pobierane przez urządzenie nie jest kierowane do kanału służącego do odprowadzania dymu i pary z innych

urządzeń (systemów centralnego ogrzewania, instalacji termosyfonowych, podgrzewaczy wody itp.).

- Jeśli urządzenie działa jednocześnie z innymi urządzeniami maksymalne podciśnienie wytwarzane w pomieszczeniu nie powinno przekraczać wartości 0,04 mbar.
- Regularnie czyść filtr okapu i usuwaj osady tłuszczu z urządzenia, aby zapobiec niebezpieczeństwu pożaru.
- Jeśli przewód zasilający uległ uszkodzeniu, należy zlecić jego wymianę producentowi urządzenia, autoryzowanemu centrum serwisowemu lub też innej kompetentnej osobie, aby uniknąć niebezpieczeństwa.
- Jeśli urządzenie jest podłączane bezpośrednio do zasilania, w instalacji elektrycznej należy zastosować wyłącznik obwodu umożliwiający odłączenie urządzenia od zasilania na wszystkich biegunach. Pełne odłączenie musi być zgodne z wymaganiami kategorii III ochrony przeciwprzepięciowej. Możliwość odłączenia musi być dostępna w stałych przewodach zgodnie z obowiązującymi przepisami.
- **OSTRZEŻENIE:** Używać wyłącznie osłon do płyty grzejnej wyprodukowanych przez producenta urządzenia lub wskazanych jako odpowiednie przez producenta urządzenia w instrukcji obsługi, lub dostarczonych razem z urządzeniem. Użycie nieodpowiednich osłon może skutkować wypadkiem.

2. WSKAZÓWKI DOTYCZĄCE BEZPIECZEŃSTWA

2.1 Instalacja

OSTRZEŻENIE!

Urządzenie może zainstalować i podłączyć wyłącznie wykwalifikowana osoba.

OSTRZEŻENIE!

Występuje zagrożenie odniesieniem obrażeń lub uszkodzeniem urządzenia.

- Usunąć wszystkie elementy opakowania.
- Nie instalować ani nie używać uszkodzonego urządzenia.
- Należy postępować zgodnie z instrukcją instalacji dołączoną do urządzenia.
- Zachować minimalne odstępny od innych urządzeń i mebli.
- Zachować ostrożność podczas przenoszenia urządzenia, ponieważ jest ono ciężkie. Należy zawsze stosować rękawice ochronne i mieć na stopach pełne obuwie.

- Po przycięciu zabezpieczyć krawędzie szafki przed pęcznieniem od wilgoci za pomocą odpowiedniego uszczelniacza.
- Zabezpieczyć spód urządzenia przed dostępem pary i wilgoci.
- Nie instalować urządzenia przy drzwiach ani pod oknem. Zapobiegnie to możliwości strącenia gorącego naczynia z urządzenia przy otwieraniu okna lub drzwi.
- Nie należy instalować wyciągu tak, aby wywiewał powietrze do wnęki ściennej, jeśli nie jest do tego przeznaczona.
- Przy instalacji bezkanałowej wylot wentylatora musi być umieszczony bezpośrednio przy ścianie lub oddzielony dodatkową ścianą szafy, aby zapobiec dostępowi do łopatek wentylatora.
- W dolnej części każdego urządzenia znajdują się wentylatory chłodzące.
- Jeśli urządzenie zainstalowano nad szufladą:
 - Nie przechowywać drobnych elementów ani arkuszy papieru, które mogłyby zostać wciągnięte, uszkadzając wentylatory chłodzące lub obniżając wydajność układu chłodzenia.
 - Zachować odstęp co najmniej 2 cm między dolną częścią urządzenia a elementami przechowywanymi w szufladzie.
- Usunąć wszystkie przegrody zamontowane w szafce pod urządzeniem.

2.2 Podłączenie elektryczne



OSTRZEŻENIE!

Występuje zagrożenie pożarem i porażeniem prądem elektrycznym.

- Wszystkie połączenia elektryczne powinny być wykonane przez wykwalifikowanego elektryka zgodnie ze schematem połączeń lub instrukcją instalacji.
- W przypadku instalacji wydechowej oraz gdy akcesoria są obecne lub obowiązkowe (zawór ścienny, przełącznik okienny i/lub otwieracz okien) połączenia elektryczne powinny być wykonane przez wykwalifikowanego elektryka, zgodnie ze schematem połączeń lub instrukcją instalacji.
- Urządzenie należy uziemić .
- Przed wykonaniem jakiegokolwiek czynności upewnić się, że urządzenie jest odłączone od zasilania.
- Upewnić się, że parametry na tabliczce znamionowej odpowiadają parametrom znamionowym źródła zasilania.
- Upewnić się, że urządzenie jest prawidłowo zainstalowane. Luźny lub niewłaściwy przewód zasilający bądź wtyczka (jeśli dotyczy) może być przyczyną przegrzania się styków.
- Użyć odpowiedniego przewodu zasilającego.
- Nie dopuszczać do splątania się przewodu zasilającego.
- Upewnić się, że zainstalowano zabezpieczenie przed porażeniem prądem.
- Użyć zacisku odciążającego na przewodzie.
- Podczas podłączania urządzenia do gniazda sieciowego upewnić się, że przewód zasilający lub jego wtyczka (jeśli dotyczy) nie będzie dotykał rozgrzanych elementów urządzenia lub naczyń.
- Nie stosować rozgałęźników ani przedłużaczy.
- Należy uważać, aby nie uszkodzić wtyczki (jeśli dotyczy) ani przewodu zasilającego. Wymianę uszkodzonego przewodu zasilającego należy zlecić autoryzowanemu centrum serwisowemu lub wykwalifikowanemu elektrykowi.
- Zarówno dla elementów znajdujących się pod napięciem, jak i zaizolowanych części, zabezpieczenie przed porażeniem prądem należy zamocować w taki sposób, aby nie można go było odłączyć bez użycia narzędzi.
- Podłączyć wtyczkę do gniazda elektrycznego dopiero po zakończeniu instalacji. Należy zadbać o to, aby po zakończeniu instalacji urządzenia wtyczka przewodu zasilającego była łatwo dostępna.
- Jeśli gniazdo elektryczne jest obluźwane, nie wolno podłączać do niego wtyczki.
- Odłączając urządzenie, nie należy ciągnąć za przewód zasilający. Należy zawsze ciągnąć za wtyczkę sieciową.
- Konieczne jest zastosowanie odpowiednich wyłączników obwodu zasilania: wyłączników automatycznych, bezpieczników topikowych (typu

wykręcanych – wyjmowanych z oprawki), wyłączników różnicowoprądowych oraz styczników.

- W instalacji elektrycznej należy zastosować wyłącznik obwodu umożliwiający odłączenie urządzenia od zasilania na wszystkich biegunach. Wyłącznik obwodu musi mieć rozwarcie styków wynoszące minimum 3 mm.

2.3 Sposób użytkowania

OSTRZEŻENIE!

Występuje zagrożenie odniesieniem obrażeń, oparzeniem i porażeniem prądem elektrycznym.

- Nie zmieniać parametrów technicznych urządzenia.
- Przed pierwszym użyciem należy usunąć wszystkie opakowania, etykiety i folię ochronną (jeśli dotyczy).
- Upewnić się, że otwory wentylacyjne są drożne. Wykwalifikowana osoba musi okresowo sprawdzać wentylację.
- Nie pozostawiać urządzenia bez nadzoru podczas pracy.
- Po każdym użyciu wyłączyć pole grzejne.
- Nie kłaść sztućców ani pokrywek naczyń na polach grzejnych. Mogą one się mocno rozgrzać.
- Nie wolno obsługiwać urządzenia mokrymi rękami lub gdy ma ono kontakt z wodą.
- Nie używać urządzenia jako powierzchni roboczej ani miejsca do przechowywania.
- Jeśli powierzchnia urządzenia jest pęknięta, należy natychmiast odłączyć urządzenie od źródła zasilania. Ma to zapobiec porażeniu prądem elektrycznym.
- Gdy urządzenie jest włączone, użytkownicy z wszczepionym rozrusznikiem serca nie powinni zbliżyć się do indukcyjnych pól grzejnych na odległość mniejszą niż 30 cm.
- Gorący olej może przyskać podczas wkładania do niego żywności.
- Nigdy nie używać otwartego ognia, gdy działa zintegrowany okap.
- Nie używać folii aluminiowej ani innych materiałów między powierzchnią gotowania a naczyniami, chyba że producent urządzenia określił inaczej.

- Należy stosować wyłącznie akcesoria zalecane do tego urządzenia przez producenta.

OSTRZEŻENIE!

Ryzyko pożaru i wybuchu.

- Pod wpływem wysokiej temperatury tłuszcz i olej mogą uwalniać łatwopalne opary. Nie zbliżać płomienia ani rozgrzanych przedmiotów do tłuszczu i oleju podczas gotowania.
- Może dojść do samozapłonu oparów wydzielanych z bardzo gorącego oleju.
- Zużyty olej z resztkami żywności może zapalić się w niższej temperaturze niż świeży olej.
- Nie umieszczać produktów łatwopalnych ani przedmiotów nasączonych łatwopalnymi produktami w pobliżu lub na urządzeniu.

OSTRZEŻENIE!

Zagrożenie uszkodzeniem urządzenia.

- Aby uniknąć poparzenia, nie należy stawiać gorących naczyń na panelu sterowania.
- Nie kłaść gorących pokrywek na szklanej powierzchni płyty grzejnej.
- Nie dopuszczać do wygotowania się potrawy.
- Uważać, aby nie upuścić przedmiotów lub naczyń na urządzenie. Powierzchnia może ulec uszkodzeniu.
- Nie włączać pól grzejnych z pustym naczyniem lub bez naczynia.
- Nigdy nie wyjmować kratki ani filtra okapu podczas pracy okapu lub urządzenia.
- Nigdy nie używać zintegrowanej osłony przeciwsłonecznej bez filtra.
- Nie zakrywać otworu wlotowego zintegrowanego okapu naczyniami.
- Nie otwierać pokrywy dolnej podczas pracy zintegrowanego okapu lub urządzenia.
- Nie umieszczać małych lub lekkich przedmiotów w pobliżu zintegrowanej osłony przeciwsłonecznej, aby uniknąć ryzyka uwięzienia.
- Naczynia z żeliwa lub z uszkodzonym dnem mogą zarysować powierzchnie szklane/ceramiczne. Należy zawsze

podnosić te przedmioty, gdy trzeba je przesunąć na powierzchnię gotowania.

2.4 Pielęgnacja i czyszczenie

- Aby zapobiec uszkodzeniu powierzchni urządzenia, należy regularnie ją czyścić.
- Przed rozpoczęciem czyszczenia urządzenia należy je wyłączyć i zaczekać, aż ostygnie.
- Wyczyścić urządzenie ciepłą wodą i wilgotną, miękką ściereczką. Stosować wyłącznie obojętne detergenty. Nie używać produktów ściernych, myjek do szorowania, rozpuszczalników ani metalowych przedmiotów, chyba że określono inaczej.

2.5 Usługi

- Aby naprawić urządzenie, należy skontaktować się z autoryzowanym centrum serwisowym. Należy stosować wyłącznie oryginalne części zamienne.
- Informacja dotycząca oświetlenia w urządzeniu i elementów oświetleniowych sprzedawanych osobno jako części

zamienne: Zastosowane elementy oświetleniowe są przystosowane do pracy w wymagających warunkach fizycznych (temperatura, drgania, wilgotność) w urządzeniach domowych lub są przeznaczone do sygnalizacji stanu działania urządzenia. Nie są one przeznaczone do innych zastosowań i nie nadają się do oświetlania pomieszczeń domowych.

2.6 Utylizacja

⚠ OSTRZEŻENIE!

Zagrożenie odniesieniem obrażeń lub uduszeniem.

- Aby uzyskać informacje dotyczące prawidłowej utylizacji tego produktu, należy skontaktować się z lokalnymi władzami.
- Odłączyć urządzenie od zasilania.
- Odciąć przewód zasilający blisko urządzenia i oddać do utylizacji.

3. INSTALACJA

⚠ OSTRZEŻENIE!

Patrz rozdział dotyczący bezpieczeństwa.

3.1 Przed instalacją

Przed przystąpieniem do instalacji płyty grzejnej należy zapisać poniższe informacje umieszczone na tabliczce znamionowej. Tabliczka znamionowa znajduje się w dolnej części płyty grzejnej.

Numer seryjny

3.2 Płyty grzejne do zabudowy

Płyt grzejnych do zabudowy wolno używać dopiero po ich zamontowaniu w odpowiednich szafkach lub blatach roboczych spełniających wymogi stosownych norm.

3.3 Mocowanie uszczelki

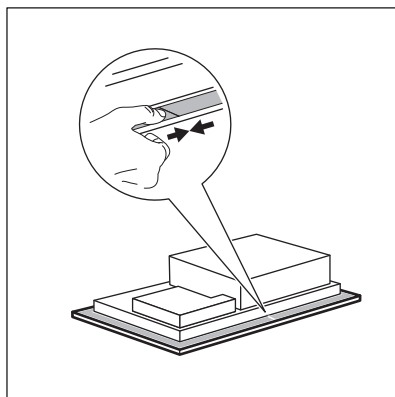

Instalacja na blacie

1. Oczyszczyć blat roboczy wokół wycięcia.

- Przykleić dołączoną w komplecie 2x6 mm taśmę uszczelniającą wokół dolnej krawędzi płyty grzejnej, wzdłuż zewnętrznej krawędzi ramki ze . Nie naciągać taśmy. Styk końców taśmy uszczelniającej powinien znaleźć się pośrodku jednego z boków płyty grzejnej.
- Przycinając taśmę uszczelniającą na długość, należy dodać kilka milimetrów.
- Połączyć ze sobą oba końce taśmy uszczelniającej.

Instalacja na równi z blatem

- Wyczyścić rowki w blacie roboczym.
- Pociąć dostarczoną taśmę 3x10 mm uszczelniającą na cztery paski. Paski muszą mieć taką samą długość, jak rowki.
- Końcówki pasków należy przycinać pod kątem 45°. Powinny one dokładnie mieścić się w rogach rowków.
- Przykleić paski do rowków. Nie rozciągać pasków taśmy. Końce pasków taśmy nie mogą zachodzić na siebie.

Po osadzeniu płyty grzejnej wypełnić silikonem szczelinę między szkłem ceramicznym a blatem. Upewnić się, że silikon nie przedostaje się pod szkło ceramiczne.

3.4 Montaż

Szczegółowe informacje na temat montażu płyty grzejnej można znaleźć w instrukcji instalacji.

Należy postępować zgodnie ze schematem połączeń płyty grzejnej i schematem połączeń przełącznika okna (jeśli dotyczy tej sytuacji) przedstawionymi w instrukcji instalacji i/lub na etykietach pod płytą grzejną.



Tylko dla wybranych krajów

Przy instalacji wyciągowej może być wymagany przełącznik okienny (należy skonsultować się z autoryzowanym technikiem). Należy go zakupić oddzielnie, ponieważ nie jest dostarczany z płytą grzejną. Przełącznik okienny musi być zainstalowany przez upoważnionego technika. Patrz broszura instalacji.

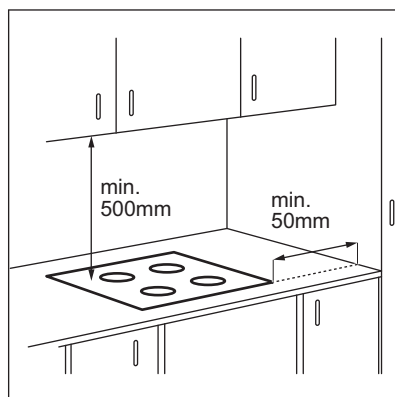

Jeśli urządzenie jest zainstalowane nad szufladą, to podczas gotowania wentylator płyty grzejnej może nagrzewać przedmioty w szufladzie.

INSTALACJA NA BLACIE

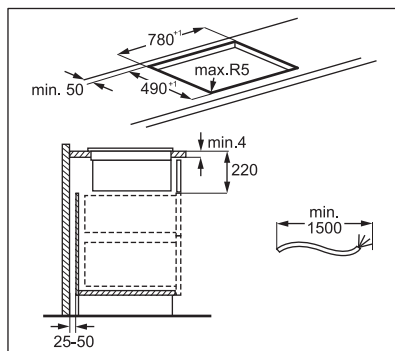
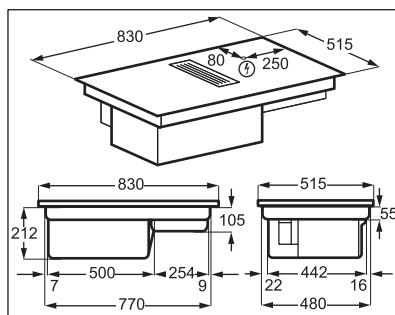

INSTALACJA NA RÓWNI Z BLATEM

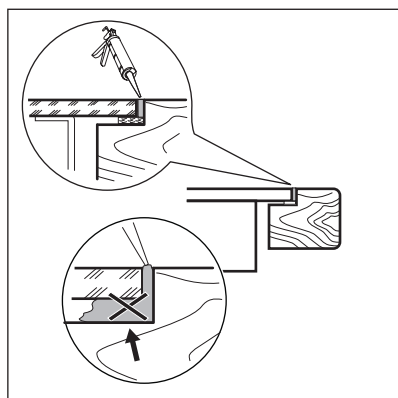
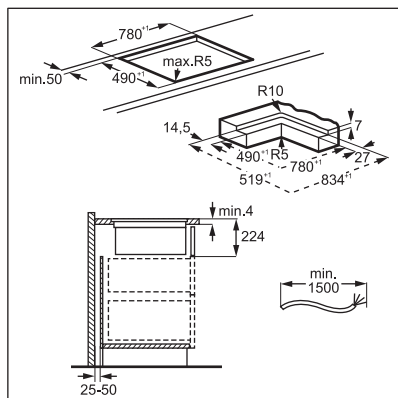
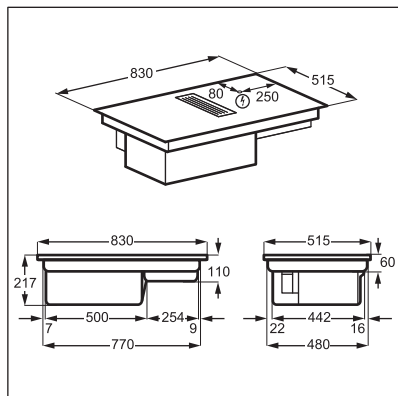

Odnaleźć film instruktażowy „Instalacja płyty grzejnej Electrolux z wycięciem,” wpisując

pełną nazwę przedstawioną na poniższym rysunku.



How to install your Electrolux
Extractor Hob



Zespół obudowy filtra

Urządzenie należy używać cały czas, a wszystkie filtry wchodzą w skład dostawy.

Przed pierwszym użyciem należy upewnić się, że filtr znajduje się wewnątrz obudowy, czarne boki są skierowane do wewnątrz, a srebrne – na zewnątrz. Patrz „Czyszczenie filtra okapu.” Po zmontowaniu obudowy filtra umieścić ją w systemie okapu i umieścić kratkę na okapie.

3.5 Przewód zasilający

- Płyta grzejna jest wyposażona w przewód zasilający.
- W celu wymiany uszkodzonego przewodu należy użyć przewodu zasilającego następującego typu: H05V2V2-F który wytrzyma temperaturę co najmniej 90°C. Pojedynczy przewód musi mieć przekrój co najmniej 1,5 mm². Skontaktować się z miejscowym punktem serwisowym. Przewód zasilający może wymienić wyłącznie wykwalifikowany elektryk.

⚠ OSTRZEŻENIE!

Wszystkie połączenia elektryczne musi wykonać wykwalifikowany elektryk.

⚠ UWAGA!

Połączenia za pomocą wtyczek stykowych są zabronione.

⚠ UWAGA!

Nie wiercić ani nie lutować końcówek. Jest to zabronione.

⚠ UWAGA!

Nie podłączać przewodu bez tulei przewodu.

Połączenie jednofazowe

1. Zdjąć końcówkę z czarnego i brązowego przewodu.
2. Usunąć izolację końcówek brązowego i czarnego przewodu.
3. Połączyć końcówki kabli w kolorze czarnym i brązowym.

4. Założyć nową tuleję o przekroju na wspólną końcówkę przewodu (wymagane specjalne narzędzie).

Przekrój przewodu 2 x 1,5 mm²

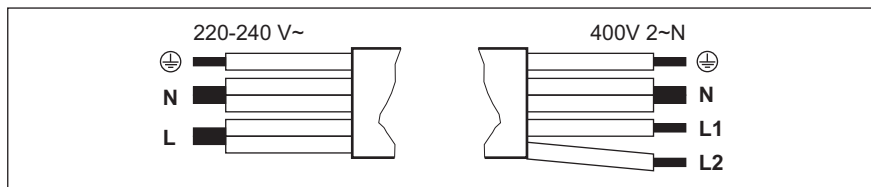

Podłączenie jednofazowe – 220 - 240 V~		Połączenie dwufazowe – 400 V 2 ~ N	
⊕	Zielony – żółty	Zielony – żółty	⊕
N	Niebieski i niebieski	Niebieski i niebieski	N
L	Czarny i brązowy	Czarny	L1
		Brązowy	L2

4. OPIS URZĄDZENIA

4.1 Przegląd produktu

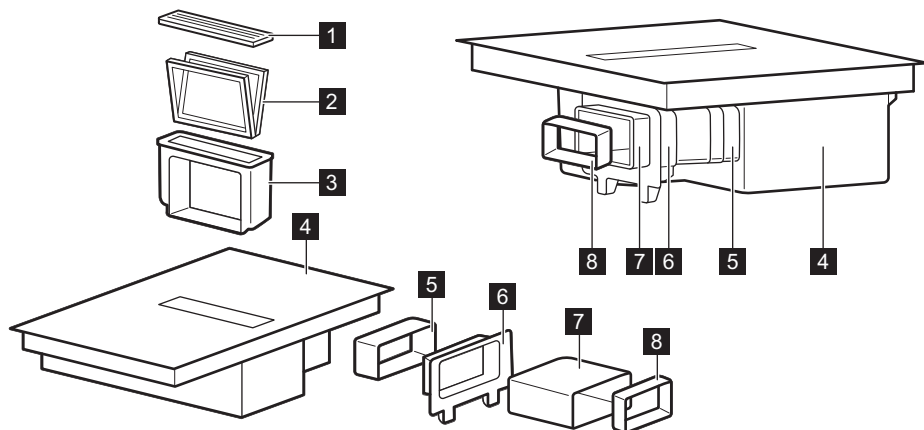

- 1 Kratka
- 2 Filtr
- 3 Obudowa filtra

- 4 Płyta grzejna
- 5 Złącze

6 Element do montażu na tylnej ścianie szafki

7 Rura

8 Przejściówka

4.2 Układ powierzchni gotowania

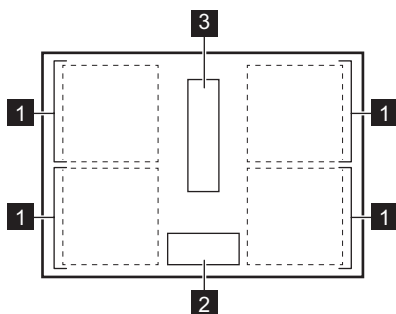

1 Indukcyjne pole grzejne

2 Panel sterowania



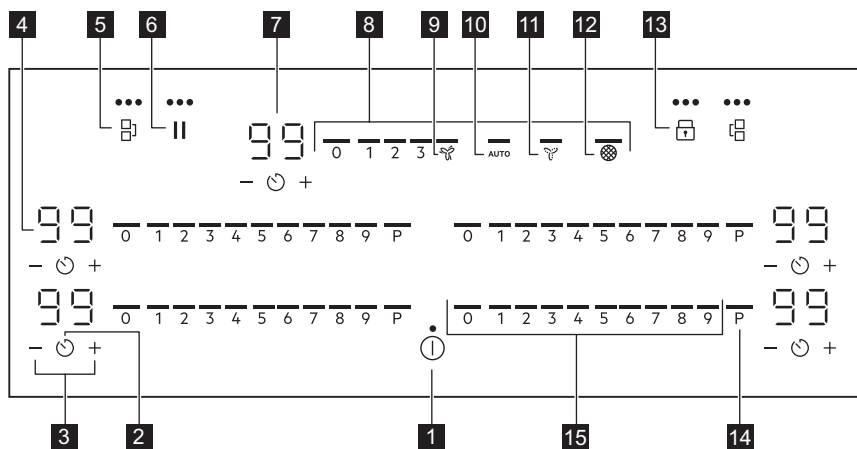

3 Okap kuchenny

4.3 Układ panelu sterowania







Urządzenie obsługuje się, dotykając pól czujników. Wyświetlacz, wskaźniki i sygnały dźwiękowe informują użytkownika o włączonych funkcjach.

Pole czujnika	Funkcja	Opis
1 ①	Wł. / Wył.	Włączanie i wyłączanie urządzenia.
2 ⌚	Zegar	Aby ustawić funkcję.

Pole czujnika	Funkcja	Opis	
3	+ / -	Przedłużanie lub skracanie czasu.	
4	-	Wyświetlacz zegara	Pokazuje czas w minutach.
5		Bridge	Włączanie i wyłączanie funkcji.
6		Pauza	Włączanie i wyłączanie funkcji.
7	-	Wyświetlacz timera okapu	Pokazuje czas w minutach.
8	-	Pasek sterowania okapem	Ustawianie biegu wentylatora.
9		Boost	Włączanie i wyłączanie funkcji.
10	AUTO	Tryb automatyczny okapu	Włączanie i wyłączanie funkcji.
11		Breeze	Włączanie i wyłączanie funkcji.
12		Wskaźnik filtra okapu	Wskazuje i przypomina, że filtr okapu wymaga regeneracji.
13		Blokada / Blokada uruchomienia	Blokowanie/odblokowanie panelu sterowania.
14	P	PowerBoost	Włączanie funkcji.
15	-	Pasek sterowania płyty grzejnej	Ustawianie mocy grzania.

4.4 Wskaźniki na wyświetlaczu

Wskaźnik	Opis
 + cyfra	Wystąpiła usterka.
	OptiHeat Control (3-stopniowy wskaźnik ciepła resztkowego): kontynuacja gotowania / podtrzymywanie temperatury / ciepło resztkowe.
	Wi-Fi jest w trakcie nawiązywania połączenia.
	Nawiązywane jest połączenie Bluetooth.

5. PRZED PIERWSZYM UŻYCIEM

OSTRZEŻENIE!







Patrz rozdział dotyczący bezpieczeństwa.

5.1 Ograniczenie mocy

Ograniczenie mocy określa całkowitą energię elektryczną zużywaną przez płytę grzejną w granicach zabezpieczeń instalacji domowej.

Płyta grzejna jest domyślnie ustawiona na najwyższą możliwą moc.

Aby zmniejszyć lub zwiększyć moc grzania:

1. Wejść do menu: nacisnąć i przytrzymać  przez 3 sekundy. Następnie nacisnąć i przytrzymać .
2. Naciskać przycisk  na przednim zegarze, aż pojawi się .
3. Naciskać  /  na przednim zegarze, aby ustawić poziom mocy.
4. Aby wyjść, należy nacisnąć przycisk .

Poziomy mocy

Patrz rozdział „Dane techniczne”.

UWAGA!

Należy upewnić się, że wybrana moc nie powoduje przekroczenia wartości prądu znamionowego bezpieczników w instalacji domowej.

- P72 — 7200 W
- P15 — 1500 W
- P20 — 2000 W
- P25 — 2500 W
- P30 — 3000 W
- P35 — 3500 W
- P40 — 4000 W
- P45 — 4500 W
- P50 — 5000 W
- P60 — 6000 W

5.2 Włączanie/wyłączanie połączenia sieciowego

Aby włączyć lub wyłączyć połączenie sieciowe, w menu wybrać odpowiednią opcję: Wł. / Wył..

1. Przejdź do Menu > Ustawienia użytkownika > Wi-Fi.





Patrz „Struktura menu.”

2. Zmień to ustawienie na Wł. / Wył..

5.3 Połączenie bezprzewodowe z aplikacją

Aby korzystać z aplikacji, płyta grzejna musi być skonfigurowana.

1. Aby pobrać the app należy zeskanować kod QR na tylnej okładce tej instrukcji obsługi. Aplikację można również pobrać bezpośrednio ze sklepu z aplikacjami.
2. Otworzyć aplikację i zarejestrować się, aby założyć konto.
3. Dodać nowe urządzenie.
4. Nacisnąć przycisk  i przytrzymać, aż zacznie migać wskaźnik .
5. Aby zakończyć proces konfiguracji, postępować zgodnie z instrukcją w aplikacji.

Po zakończeniu konfiguracji wskaźnik  przestanie migać.

Zmiana sieci

Aby zmienić sieć, należy odłączyć bieżącą sieć i ponownie rozpocząć proces konfiguracji.

1. Wybrać Menu > Ustawienia użytkownika > Wdrażanie i zmienić ustawienie z Wł. na Wył.



Patrz „Struktura menu”.

Sieć została odłączona.

2. Otworzyć aplikację i ponownie rozpocząć proces konfiguracji.



Patrz „Połączenie bezprzewodowe / aplikacja”.

6. CODZIENNE UŻYTKOWANIE

OSTRZEŻENIE!

Patrz rozdział dotyczący bezpieczeństwa.

6.1 Włączanie i wyłączanie

Nacisnąć i przytrzymać przycisk , aby włączyć lub wyłączyć płytę grzejną.

6.2 Wykrywanie naczyń

Ta funkcja wskazuje obecność naczynia na płycie grzejnej i wyłącza pola grzejne, jeśli podczas gotowania nie zostanie wykryte żadne naczynie.

Jeśli naczynie zostanie ustawione na polu grzejnym przed wybraniem ustawienia mocy grzania, na panelu sterowania pojawi się wskaźnik powyżej symbolu 0.

Jeśli naczynie zostanie tymczasowo zdjęte z włączonego pola grzejnego i odstawione na bok, wskaźniki nad odpowiednim panelem sterowania zaczną migać. Jeśli w ciągu 120 sekund na włączonym polu grzejnym nie postawi się z powrotem garnka, pole to wyłączy się automatycznie.

Aby wznowić gotowanie, należy pamiętać, aby postawić naczynie z powrotem na polach grzejnych we wskazanym czasie.

6.3 Używanie pola grzejnego

Naczynia należy stawiać na środku pola grzejnego. Indukcyjne pola grzejne dostosowują się automatycznie do wielkości dna naczyń.



Aby zapewnić optymalne przenoszenia ciepła, stosować naczynia o średnicy dna zbliżonej do wielkości pola grzejnego (tj. maksymalnej średnicy naczynia w „Dane techniczne” > „Specyfikacja pól grzejnych”). Upewnić się, że naczynie jest odpowiednie do płyt indukcyjnych. Więcej informacji na temat rodzajów naczyń – patrz „Wskazówki i porady”.

Gdy używa się funkcji Bridge można stosować duże naczynia ustawiając je jednocześnie na dwóch polach grzejnych. Naczynie musi zakrywać środki obu pól grzejnych, ale nie może wystawać poza oznaczenie obszaru pola grzejnego. Jeśli naczynie będzie stać między dwoma środkami, funkcja Bridge nie włączy się.

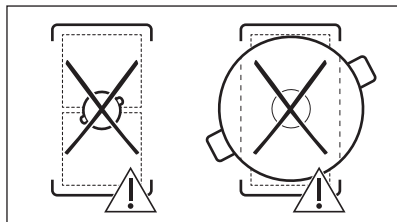
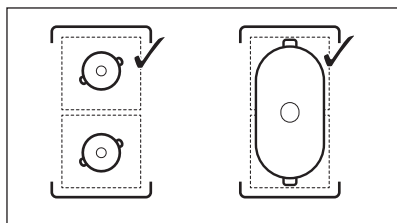

6.4 Ustawienie mocy grzania

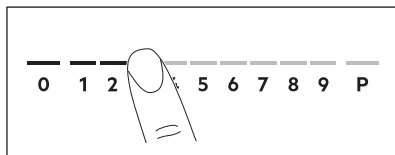

1. Nacisnąć żądane ustawienie mocy grzania na pasku regulacji. Wskaźniki nad panelem regulacji są wyświetlane do wybranego poziomu mocy grzania.
2. Aby wyłączyć pole grzejne, należy nacisnąć 0.

6.5 PowerBoost

Funkcja ta zapewnia indukcyjnym polom grzejnym dodatkową moc. Funkcję tę można włączyć dla indukcyjnego pola grzejnego tylko przez ograniczony czas. Po upływie tego czasu indukcyjne pole grzejne automatycznie przełącza się na maksymalną moc grzania.



Patrz rozdział „Dane techniczne”.

Aby włączyć funkcję dla pola grzejnego: dotknąć **P**.

Aby wyłączyć funkcję: zmienić ustawienie mocy grzania.

6.6 OptiHeat Control (3-stopniowy wskaźnik ciepła resztkowego)

OSTRZEŻENIE!

 Gdy świeci się wskaźnik, występuje zagrożenie poparzeniem ciepłem resztkowym.

Indukcyjne pola grzejne wytwarzają ciepło potrzebne do gotowania potraw bezpośrednio w dnie naczyń. Ciepło z naczynia podgrzewa płytę ceramiczną.

Wskaźniki te pojawią się, gdy pole grzejne jest gorące. Pokazują one ciepło resztkowe aktualnie używanych pól grzejnych:

 - dalsze gotowanie,

 - podtrzymywanie temp,

 - ciepło resztkowe.

Może również pojawić się wskaźnik:

- dla sąsiadujących pól grzejnych, nawet jeśli nie są używane,
- gdy gorące naczynie zostanie umieszczone na zimnym polu grzejnym,
- gdy płyta grzejna jest wyłączona, ale pole grzejne jest nadal gorące.





Wskaźnik zniknie po ostygnięciu pola grzejnego.



6.7 Zegar



Wyłącznik czasowy

Funkcja ta służy do określenia czasu pracy pola grzejnego podczas danego cyklu gotowania. Funkcję okapu można ustawić oddzielnie. Patrz „Funkcje okapu”.

Ustaw moc grzania dla wybranego pola grzejnego, a następnie ustaw funkcję.

1. Nacisnąć przycisk . Na wyświetlaczu timera pojawi się 00.
2. Nacisnąć przycisk  lub , aby ustawić czas (00-99 minut).
3. Nacisnąć przycisk , aby uruchomić timer lub odczekać 3 sekundy. Zegar zaczyna odliczać czas.

Aby zmienić czas: wybrać pole grzejne za pomocą  i nacisnąć przycisk  lub .



Aby wyłączyć funkcję: wybierz pole grzejne za pomocą  i naciśnij przycisk . Pozostały czas powróci do wartości 00.



Zegar kończy odliczanie czasu, rozlega się sygnał dźwiękowy i miga wskazanie 00. Pole grzejne wyłączy się. Nacisnąć dowolny symbol, aby wyłączyć sygnał i zatrzymać miganie.

Minutnik

Funkcji tej można używać, gdy płyta grzejna jest włączona, ale nie pracują pola grzejne. Ustawienie mocy grzania pokazuje 00.

1. Nacisnąć .

2. Nacisnąć  lub , aby ustawić czas. Zegar kończy odliczanie czasu, rozlega się sygnał dźwiękowy i miga wskazanie 00. Nacisnąć dowolny symbol, aby wyłączyć sygnał i zatrzymać miganie.

Aby wyłączyć funkcję: nacisnąć przycisk , a następnie . Pozostały czas powróci do wartości 00.

6.8 Zarządzanie energią

Jeśli włączone jest kilka pól grzejnych, a pobór mocy przekracza ograniczenia zasilania, funkcja ta dzieli dostępną moc pomiędzy wszystkie pola grzejne (zasilane z tej samej fazy). Płyta grzejna steruje ustawieniami mocy grzania, aby chronić bezpieczniki instalacji domowej.

- Pola grzejne są pogrupowane zgodnie z umiejscowieniem i liczbą faz podłączonych do płyty grzejnej. Maksymalne obciążenie każdej fazy. Jeśli płyta grzejna osiągnie maksymalną dostępną moc jednej fazy, moc pól grzejnych zostanie automatycznie zmniejszona.
- Ustawienie mocy grzania wybranego pola grzejnego jest zawsze priorytetem. Pozostała moc zostanie rozdzielona między poprzednio włączone pola grzejne w kolejności ich wyboru.

- W strefach grzejnych o zmniejszonej mocy pasek sterowania miga i pokazuje maksymalne możliwe ustawienie grzania.
- Odczekać, aż wyświetlacz przestanie migać lub zmniejszyć moc grzania ostatnio wybranego pola grzejnego. Pola grzejne będą kontynuować pracę przy zmniejszonej mocy grzania. W razie potrzeby zmienić ustawienia mocy grzania pól grzejnych ręcznie.
- Wyciąg okapu jest zawsze dostępny jako odbiornik energii elektrycznej.

Informacje dotyczące możliwych kombinacji mocy grzania można znaleźć na ilustracji.

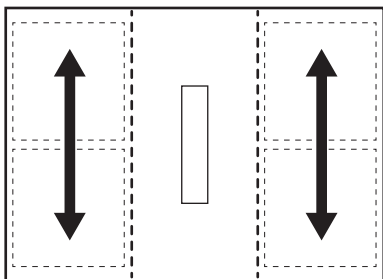

6.9 Funkcje okapu

⚠ OSTRZEŻENIE!

Patrz rozdział dotyczący bezpieczeństwa.

Włączanie i wyłączenie okapu

Okap może działać razem z płytą grzejną podczas gotowania, a także gdy płyta jest wyłączona.

1. Aby włączyć okap, należy nacisnąć przycisk jednego z biegów wentylatora (1-3) na panelu regulacji okapu.

Rozlegnie się sygnał dźwiękowy i nad panelem sterowania okapem pojawiają się wskaźniki.

2. Ustawić bieg wentylatora zgodnie z potrzebami, naciskając jeden z przycisków na panelu sterowania okapem.
3. Aby wyłączyć okap, należy nacisnąć 0 na panelu sterowania okapem.

Wskaźniki nad panelem sterowania okapem znikną.

AUTO

Funkcja automatycznie dostosowuje bieg wentylatora do wybranej mocy grzania płyty grzejnej.

Przy pierwszym użyciu płyty grzejnej funkcja ta jest zwykle domyślnie włączona.

Funkcję tę można włączyć, gdy płyta grzejna jest włączona i żadne z pól grzejnych nie jest czynne, lub w dowolnym momencie w trakcie gotowania.



Jeśli funkcja zostanie włączona przy wyłączonej płycie grzejnej, żadne pole grzejne nie będzie działać i na panelu sterowania nie będzie widoczny wskaźnik ciepła resztkowego, funkcja wyłączy się samoczynnie po kilku sekundach.

1. Nacisnąć i przytrzymać przycisk ①, aby włączyć płytę grzejną.
2. Nacisnąć AUTO, aby włączyć funkcję. Rozlegnie się sygnał dźwiękowy i nad symbolem pojawi się wskaźnik.
3. Umieścić naczynie na płycie grzejnej i wybrać poziom mocy grzania. W razie potrzeby zwiększyć lub zmniejszyć moc grzania.
4. Nacisnąć przycisk 0 na panelu sterowania płytą grzejną, aby wyłączyć pole grzejne lub ①, aby wyłączyć płytę grzejną.

Jeśli pojawi się wskaźnik ciepła resztkowego, funkcja AUTO będzie nadal regulować bieg wentylatora. Jeśli pozostała ilość ciepła jest niska, Breeze może również rozpocząć pracę.

5. Aby wyłączyć tę funkcję w trakcie gotowania i przełączyć okap na tryb ręczny, należy nacisnąć AUTO lub jakieś inne ustawienie na panelu regulacji okapu.

Rozlegnie się sygnał dźwiękowy, a wskaźnik nad symbolem zniknie.

Tryby automatyczne – biegi wentylatora

Tryb okapu	Poziom ciepła resztkowego (płyta grzejna jest wyłączona)			Poziom ciepła resztkowego (płyta grzejna jest włączona)			Gotowanie	Smażenie
0								
H1	-	-	-	-	-	-	-	1
H2	-	-	-		-	-	1	1
H3	-	-			-	1	1	2
H4	-			1	1	1	2	3



Jeśli płyta grzejna zostanie wyłączona podczas działania funkcji AUTO, funkcja zostanie zapamiętana na czas następnej sesji gotowania.

Zegar odliczający okapu kuchennego

Użyć funkcji, aby określić, jak długo ma pracować okap.

Nie można ustawić zegara okapu, gdy jest on wyłączony.

1. Nacisnąć obok paska sterowania okapu.
2. Nacisnąć lub , aby ustawić czas (00-99 minut).
3. Nacisnąć , aby uruchomić zegar.

Zegar zaczyna odliczać czas.

- Po zakończeniu odliczania czasu okap przestanie działać.
- Możliwe jest ustawienie zegara okapu, gdy AUTO jest włączony. Jeśli AUTO wyłączy okap się przed upływem ustawionego czasu, zegar zostanie wyzerowany.
- Jeśli zegar wyłączy okap przed AUTO, funkcja zostanie wyłączona. Wskaźniki powyżej 0 i AUTO znikną.
- W obu przypadkach funkcja AUTO zostanie włączona przy następnym włączeniu płyty grzejnej.

Boost

Funkcja włącza wentylator okapu na maksymalny bieg.

1. Nacisnąć , aby włączyć funkcję. Rozlegnie się sygnał dźwiękowy i nad symbolem pojawi się wskaźnik.
2. Aby w razie potrzeby wyłączyć funkcję, należy ponownie nacisnąć .

Funkcja ta może działać nieprzerwanie przez maksymalnie 10 minut. Po upływie tego czasu ustawienie biegu wentylatora automatycznie zmienia się na 3. W razie potrzeby można ponownie włączyć tę funkcję.

Breeze

Funkcja ta ustawia bardzo niski bieg wentylatora okapu. Natychmiast po włączeniu funkcji, wentylator zaczyna pracować bardzo cicho. Funkcji tej używa się po zakończeniu gotowania, aby usunąć wszelkie utrzymujące się zapachy.

Aby włączyć tę funkcję, gdy płyta grzejna jest wyłączona:

1. Nacisnąć . Rozlegnie się sygnał dźwiękowy i nad symbolem pojawi się wskaźnik. Na wyświetlaczu obok panelu sterowania okapem pojawi się timer ustawiony na 60 minut.
2. Jeśli to konieczne, nastawić timer za pomocą lub .

Po zakończeniu odliczania czasu przez timer okap wyłącza się automatycznie.

Auto Breeze

Funkcja ta służy do automatycznego utrzymania działania wentylatora okapu po zakończeniu gotowania i wyłączeniu płyty grzejnej. Wentylator działa z minimalną prędkością przez maksymalnie 20 minut. Funkcja ta usuwa wszelkie zapachy utrzymujące się po zakończeniu gotowania.

Przy pierwszym użyciu płyty grzejnej funkcja ta jest domyślnie włączona.







Gdy funkcja ta działa, nad AUTO pojawia się wskaźnik. Pozostały czas pracy widać na wyświetlaczu timera okapu. Nie można zmienić ustawionego czasu. Po zakończeniu tego cyklu wentylator wyłącza się automatycznie.

Aby wyłączyć tę funkcję w trakcie jej działania:

Nacisnąć AUTO lub 0 na panelu regulacji okapu.

Wentylator okapu wyłącza się.

Aby całkowicie wyłączyć tę funkcję:

1. Wejść do menu: nacisnąć i przytrzymać  przez 3 sekundy. Następnie nacisnąć i przytrzymać .
2. Nacisnąć  na przednim timerze, aż na wyświetlaczu pojawi się **dF**.
3. Nacisnąć przycisk  lub  na przednim timerze, aż pojawi się **Wył. (--)**.
4. Aby wyjść, należy nacisnąć przycisk .



Zaleca się, aby nie wyłączać tej funkcji i pozostawić ją czynną bez przerwy przez cały czas trwania cyklu.

6.10 Struktura menu



W tabeli przedstawiono podstawową strukturę menu.

Ustawienia użytkownika



Sym-bol	Ustawienie	Możliwe opcje
C1	Wi-Fi	Wł. / Wył. (--)
C2	Moc sygnału Wi-Fi	Trzy poziomy siły sygnału.

Sym-bol	Ustawienie	Możliwe opcje
C3	Konfiguracja	Wł. – płyta grzejna jest skonfigurowana. Wył. (--) – sieć została odłączona.
b	Dźwięk	Wł. / Wył. (--)
P	Ograniczenie mocy	15 - 72
H	Tryb okapu	1 - 4
dF	Auto Breeze	Wł. / Wył. (--)
E	Historia alarmów/błędów	Lista ostatnich alarmów/błędów.

Aby wprowadzić ustawienia użytkownika

należy nacisnąć i przytrzymać  przez 3 sekundy. Następnie nacisnąć i przytrzymać przycisk . Ustawienia pojawią się na timerze lewych pól grzejnych.

Poruszanie się po menu: menu składa się z symbolu ustawienia i wartości. Symbol pojawi się na tylnym timerze, natomiast wartość zostanie wyświetlona na przednim. Aby przechodzić między ustawieniami, należy nacisnąć przycisk  na przednim timerze.

Aby zmienić wartość ustawienia, nacisnąć  lub  na przednim timerze.

Aby wyjść z menu: nacisnąć .



Aby uzyskać więcej informacji na temat ustawień i ułatwień nawigacji po menu, należy pobrać tę aplikację.

OffSound Control

Dźwięki można włączać/wyłączać w Menu > Ustawienia użytkownika.



Patrz „Struktura menu”.

Gdy dźwięki są wyłączone, dźwięk jest nadal słyszalny, gdy:

- po dotknięciu ;
- timer znika,
- naciśnięto symbol nieaktywny.

7. DODATKOWE FUNKCJE

7.1 Samoczynne wyłączenie

Funkcja wyłącza płytę grzejną automatycznie, jeśli:

- wszystkie pola grzejne oraz okap są wyłączone,
- po włączeniu płyty grzejnej nie ustawiono żadnej mocy grzania ani biegu wentylatora,
- panel sterowania został zalany lub przez ponad 10 sekund znajduje się na nim przedmiot (naczynie, ściereczka itp.). Rozlegnie się sygnał dźwiękowy i płyta grzejna wyłączy się. Zdjąć przedmiot lub wyczyścić panel sterowania.
- płyta grzejna nagrzewa się zbyt mocno (np. gdy wygotowała się zawartość garnka). Przed ponownym użyciu płyty grzejnej odczekać, aż pole grzejne ostygnie.
- nie można wyłączyć pola grzejnego lub zmienić ustawienia mocy grzania. Po pewnym czasie płyta grzejna wyłączy się.

Zależność między ustawieniem mocy grzania / prędkości wentylatora a czasem, po którym urządzenie wyłączy się:



Ustawienie mocy grzania	Płyta grzejna wyłączy się po
1 - 2	6 godz.
3 - 4	5 godz.
5	4 godz.
6 - 9	1,5 godziny

Ustawienie biegu wentylatora	Okap wyłączy się po
	10 godz.
1 - 3	10 godz.

7.2 Pauza

Ta funkcja przestawia wszystkie włączone pola grzejne na najniższą moc grzania. Prędkość wentylatora okapu zmniejszy się do poziomu 1. Jeśli funkcję tę włączy się w trakcie pracy okapu w trybie automatycznym,

prędkość wentylatora okapu nie zmniejszy się.

Gdy funkcja jest włączona, można używać symboli  i . Wszystkie pozostałe symbole na panelach sterowania są zablokowane.

Funkcja nie blokuje funkcji zegara:

1. Aby włączyć funkcję: nacisnąć . Moc grzania zostanie zmniejszona do wartości 1. Prędkość wentylatora okapu zmniejszy się do poziomu 1.

2. Aby wyłączyć funkcję: nacisnąć . Włączy się poprzednie ustawienie mocy grzania/prędkości wentylatora.

7.3 Blokada

Podczas pracy płyty grzejnej można zablokować panel sterowania. Zapobiega to przypadkowej zmianie ustawienia mocy grzania / prędkości okapu.

Najpierw należy ustawić moc grzania / prędkość okapu.

Aby włączyć funkcję: nacisnąć przycisk .



Aby wyłączyć funkcję: nacisnąć przycisk  ponownie.



Funkcja wyłączy się po wyłączeniu płyty grzejnej.

7.4 Blokada uruchomienia

Funkcja ta zapobiega przypadkowemu włączeniu płyty grzejnej oraz okapu.

Aby włączyć funkcję: nacisnąć . Nie wprowadzać żadnego ustawienia mocy grzania / pracy okapu. Nacisnąć i przytrzymać przycisk  przez 3 sekundy, aż nad symbolem pojawi się wskaźnik. Wyłączyć płytę grzejną za pomocą .



Po wyłączeniu płyty grzejnej funkcja pozostanie aktywna. Wskaźnik powyżej jest włączony.

Aby wyłączyć funkcję: nacisnąć . Nie wprowadzać żadnego ustawienia mocy grzania / pracy okapu. Nacisnąć i przytrzymać przycisk przez 3 sekundy, aż nad symbolem zniknie wskaźnik. Wyłączyć płytę grzejną za pomocą .

Gotowanie z włączoną funkcją: nacisnąć przycisk , a następnie nacisnąć i przytrzymać przez 3 sekundy, aż zniknie wskaźnik nad symbolem. Można obsługiwać płytę grzejną. Po wyłączeniu płyty grzejnej za pomocą funkcja zostanie ponownie uruchomiona.

7.5 Bridge



Funkcja działa, gdy naczynie zakrywa środki obu pól grzejnych. Więcej informacji na temat prawidłowego umieszczania naczyń można znaleźć w części „Korzystanie z pól grzejnych”.

Funkcja ta łączy dwa pola grzejne, by działały jak jedno.

Najpierw należy ustawić moc grzania jednego z pól grzejnych.

Aby włączyć funkcję dla pól grzejnych po lewej / prawej stronie: dotknąć / . Aby ustawić lub zmienić poziom mocy grzania, należy dotknąć jednego z czujników sterujących po lewej lub prawej stronie.

Aby wyłączyć funkcję: dotknąć / . Pola grzejne będą działać niezależnie.

8. WSKAZÓWKI I PORADY



OSTRZEŻENIE!

Patrz rozdział dotyczący bezpieczeństwa.

8.1 Naczynia



Silne pole elektromagnetyczne z indukcyjnego pola grzejnego bardzo szybko wytwarza ciepło w naczyniu.

Na indukcyjnych polach grzejnych należy używać odpowiednich naczyń.

- Aby zapobiec przegrzaniu i poprawić działanie pól grzejnych, naczynie musi być jak najgrubsze i jak najbardziej płaskie.

- Przed ustawieniem naczynia na powierzchni płyty grzejnej należy upewnić się, że jego spód jest czysty i suchy.
- Należy zawsze uważać, aby nie przesunąć ani nie trzeć naczynia o krawędzie i narożniki szkła, ponieważ może to spowodować odprysnięcie lub uszkodzenie powierzchni szkła.

Materiał naczyń

- **prawidłowe:** żeliwo, stal, stal emaliowana, stal nierdzewna, dno wielowarstwowe (z odpowiednim oznaczeniem producenta).
- **nieprawidłowe:** aluminium, miedź, mosiądz, szkło, ceramika, porcelana.

Naczynie nadaje się do gotowania na płycie indukcyjnej, jeśli:

- możliwe jest szybkie zagotowanie wody w naczyniu postawionym na polu grzejnym ustawionym na maksymalną moc;
- magnes jest przyciągany przez dno naczynia.

Wymiary naczyń

- Indukcyjne pola grzejne dostosowują się automatycznie do wielkości dna naczyń. Prawidłowe wymiary naczyń podano w punkcie „Dane techniczne” > „Specyfikacja pól grzejnych”. Naczynia należy stawiać na środku pola grzejnego.
- Wydajność pola grzejnego zależy od średnicy naczynia. Aby zapewnić optymalny przepływ ciepła należy stosować naczynia o średnicy dna zbliżonej do wielkości pola grzejnego (tj. maksymalnej średnicy naczynia w "Dane techniczne" > "Specyfikacja pól grzejnych").
 - Naczynie o dnie mniejszym niż pole grzejne obierze tylko część emitowanej energii i naczynie nagrzewa się wolniej.
 - Ze względów bezpieczeństwa oraz by uzyskać optymalne efekty pieczenia nie należy używać naczyń większych niż podano w rozdziale „Specyfikacja pól grzejnych”. Podczas gotowania należy unikać umieszczania naczyń w pobliżu panelu sterowania. Może to mieć wpływ na działanie panelu sterowania lub spowodować przypadkowe włączenie funkcji płyty grzejnej.



Patrz „Dane techniczne”.

Pokrywy z wentylacją parową

Aby jeszcze bardziej zoptymalizować gotowanie przy okapie, można używać specjalnych pokrywek z wentylacją parową z naczyniami. Pokrywy tak zaprojektowano, aby kierować parę wytwarzaną wewnątrz naczyń w kierunku okapu, minimalizując niepożądane zapachy gotowania i nadmierną wilgotność w kuchni. Pokrywy są dostępne w kilku rozmiarach, aby pasowały do większości typowych rodzajów naczyń. Aby uzyskać więcej informacji, zapraszamy na naszą witrynę internetową.

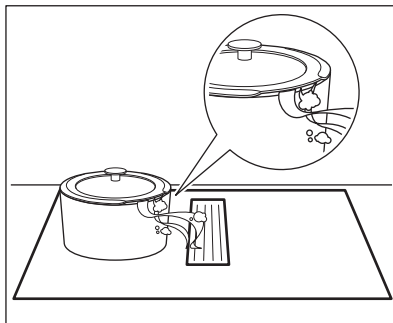

8.2 Odgłosy podczas pracy



Opisane odgłosy są normalnym zjawiskiem i nie świadczą o usterce urządzenia. Odgłosy z naczyń zależą od materiału naczynia i mocy grzania.

Odgłosy z naczyń:

- trzaski: naczynie wykonane jest z różnych materiałów (konstrukcja wielowarstwowa).
- gwizdanie: pole grzejne jest ustawione na wysoką moc grzania, a naczynie jest wykonane z różnych materiałów (konstrukcja wielowarstwowa).
- buczenie: ustawiono wysoką moc grzania.

Odgłosy z płyty grzejnej:

- klikanie: następuje przełączanie elektryczne.
- syczenie, brzęczenie: wentylator pracuje.
- rytmiczny dźwięk: wykryto naczynie.

8.3 Öko Timer (Zegar eko)

Aby oszczędzać energię, grzałka pola grzejnego wyłącza się zanim zabrmi sygnał wyłącznika czasowego. Różnica w czasie pracy urządzenia zależy od ustawionego poziomu mocy grzania oraz czasu gotowania.

8.4 Przykłady zastosowań związanych z gotowaniem

Zależność między ustawieniem mocy grzania a poborem mocy przez pole grzejne nie jest liniowa. Zwiększenie mocy grzania nie powoduje proporcjonalnego zwiększenia poboru mocy. Przy ustawieniu średniej mocy

grzania pole grzejne wykorzystuje mniej niż połowę swojej mocy.



Dane przedstawione w tabeli mają wyłącznie charakter orientacyjny.

Ustawienie mocy grzania	Zastosowanie:	Czas (min)	Wskazówki
1	Podtrzymywanie temperatury potraw.	w razie potrzeby	Umieścić pokrywkę na naczyniu.
1 - 2	Sos holenderski, roztopianie: masło, czekolada, żelatyna.	5 - 25	Zamieszać od czasu do czasu.
2	Ścinanie: puszyste omlety, smażone jajka.	10 - 40	Należy gotować z założoną pokrywką.
2 - 3	Gotowanie ryżu lub potraw mlecznych, podgrzewanie gotowych potraw.	25 - 50	Dodać co najmniej dwukrotnie więcej płynu niż ryżu. Potrawy mleczne mieszać od czasu do czasu.
3 - 4	Gulasz z warzyw, ryb, mięsa.	20 - 45	Dodać kilka łyżek wody. Sprawdzać ilość wody w trakcie tego procesu.
4 - 5	Gotowanie ziemniaków i innych warzyw na parze.	20 - 60	Nalać na dno garnka 1-2 cm wody. Sprawdzać ilość wody w trakcie tego procesu. Przykryć garnek pokrywką.
4 - 5	Gotowanie większych ilości potraw, duszenie i zupy.	60 - 150	Do 3 l wody plus składniki.
6 - 7	Delikatne smażenie: eskalopki, cordon bleu, kotlety, bryzole, kielbasa, wątróbki, zasmażki, jajka, naleśniki, pączki.	w razie potrzeby	Odwracać w razie potrzeby.
7 - 8	Intensywne smażenie, placki ziemniaczane, steki z polędwicy, steki.	5 - 15	Odwracać w razie potrzeby.
9	Gotowanie wody, gotowanie makaronu, obsmażanie mięsa (gulasz, mięso duszone w sosie własnym), smażenie frytek.		
P	Gotowanie większej ilości wody. PowerBoost jest wł.		

8.5 Wskazówki i porady dotyczące korzystania z okapu

- Kratka pokrywająca okap wykonana jest z aluminium i stali nierdzewnej oraz . Gdy okap nie pracuje, można na nim ustawić garnki. Nie spowoduje to żadnych uszkodzeń.

- Gdy tryb AUTO jest włączony, wentylator uruchamia się z niską prędkością na początku każdej sesji gotowania. Prędkość wzrasta stopniowo. Prędkość wentylatora można również regulować ręcznie.

9. KONSERWACJA I CZYSZCZENIE



OSTRZEŻENIE!

Patrz rozdział dotyczący bezpieczeństwa.

9.1 Informacje ogólne

- Czyścić płytę grzejną po każdym użyciu.
- Zawsze używać naczyń z czystym dnem.

- Zarysowania lub ciemne plamy na powierzchni nie mają wpływu na działanie płyty grzejnej.
- Stosować odpowiednie środki przeznaczone do czyszczenia powierzchni płyty grzejnej.
- Użyć specjalnego skrobaka do szkła.

9.2 Czyszczenie płyty grzejnej

- **Wyjąć natychmiast:** stopiony plastik, folię, sól, cukier oraz zabrudzenia z potraw zawierających cukier. W przeciwnym razie zabrudzenia mogą uszkodzić płytę grzejną. Uważać, aby się nie oparzyć. Użyć specjalnego skrobaka, przykładając go pod ostrym kątem do szklanej powierzchni i przesuwać po niej ostrzem.
- **Wyjąć, gdy płyta grzejna wystarczająco ostygnie:** ślady osadu kamienia i wody, plamy tłuszczu, metaliczne odbarwienia. Przetrzeć płytę grzejną wilgotną szmatką z dodatkiem delikatnego detergentu. Po wyczyszczeniu wytrzeć płytę grzejną do sucha miękką szmatką.
- **Usunąć błyszczące metaliczne odbarwienia:** użyć wodnego roztworu octu i wyczyścić szklaną powierzchnię wilgotną szmatką.

9.3 Czyszczenie okapu

Kratka

Kratka kieruje powietrze do okapu. Ponadto chroni system okapu i zapobiega przypadkowemu wpadnięciu ciał obcych do środka. Kratkę można myć ręcznie lub w zmywarce. Przetrzeć kratkę miękką ściereczką.

Zbiornik na wodę

Pod okapem znajduje się zbiornik na wodę. Gromadzi on skropliny powstające podczas każdego procesu gotowania. Pamiętaj, aby regularnie opróżniać zbiornik na wodę.

Przed otwarciem zbiornika na wodę należy umieścić pod nim pojemnik lub tacę, aby zebrać wodę. Aby otworzyć zbiornik na wodę, należy wysunąć zatrzaski i otwierać je

pojedynczo.

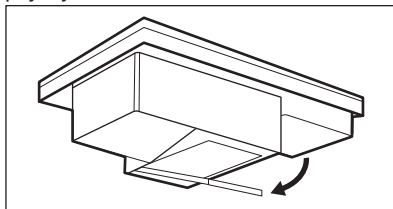

⚠ OSTRZEŻENIE!

Należy uważać, aby woda nie dostała się do wnętrza okapu.



W przypadku rozlania wody lub innych płynów wewnątrz systemu okapu:

- najpierw wyłączyć okap;
- unieść kratkę i ostrożnie wyczyścić obszar okapu wilgotną ściereczką lub gąbką z łagodnym środkiem czyszczącym;
- wytrzeć nadmiar płynu nagromadzonego na dnie komory okapu gąbką lub suchą ściereczką;
- w razie potrzeby wyczyścić filtr (patrz „Czyszczenie filtra okapu”),
- włączyć okap, ustawić prędkość wentylatora na 2 lub wyższą i pozostawić na pewien czas, aby usunąć pozostałą wilgoć.

9.4 Czyszczenie filtra okapu

Filtr węglowy 2 w 1 o długiej żywotności łączy filtrację tłuszczu i zapachu w jednym urządzeniu. Filtr składa się z dwóch wkładów umieszczonych po lewej i prawej stronie jego obudowy. Każdy wkład składa się z filtra przeciwtłuszczowego i trwałego filtra węglowego. Filtr przeciwtłuszczowy zbiera pozostałości tłuszczu, oleju i żywności i zapobiega ich przedostaniu się do systemu okapu. Trwały filtr węglowy, zawierający piankę z węglem aktywnym, neutralizuje dym i zapachy powstające podczas gotowania. Filtr należy regularnie czyścić i co jakiś czas regenerować:

- Oczyszczyć filtr, gdy tylko widoczny będzie nagromadzony tłuszcz. Częstotliwość czyszczenia zależy od ilości tłuszczu i oleju użytego do gotowania. Zaleca się czyszczenie filtra co 10–20 godzin lub częściej, jeśli jest to konieczne.

- Filtr regeneruje się tylko wtedy, gdy włączy się powiadomienie . Maksymalna liczba cykli regeneracji wynosi 7. Po upływie tego czasu filtr należy wymienić na nowy. O regeneracji filtra przypomina wbudowany w płytę grzejną licznik. Licznik uruchomi się automatycznie przy pierwszym włączeniu okapu. Po 100 godzinach pracy wskaźnik filtra  zacznie migać, sygnalizując, że należy zregenerować filtr. Po wyłączeniu okapu i płyty grzejnej powiadomienie pozostanie włączone przez 30 sekund. Powiadomienie nie blokuje możliwości korzystania z płyty grzejnej.

OSTRZEŻENIE!

Przesycony filtr może stwarzać ryzyko pożaru.

Demontaż/ponowny montaż filtra

Filtr i obudowa filtra znajdują się tuż pod kratką na środku płyty grzejnej. Należy wyjmować je ostrożnie, mogą być śliskie od nagromadzonego tłuszczu.

1. Zdjąć kratkę.

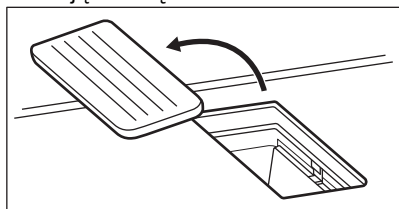

2. Wyjąć obudowę filtra.

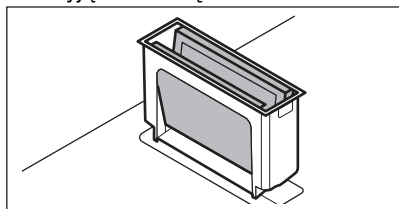

3. Delikatnie wepchnąć dwa wkłady od zewnątrz i złożyć je razem. Następnie wyjąć filtr z obudowy.

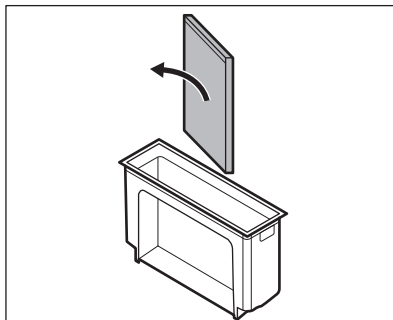
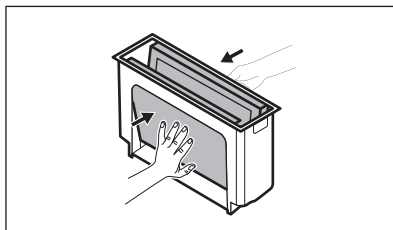

4. Po czyszczeniu ponownie zmontować filtr:
 - a. Wsunąć elementy filtra wewnątrz obudowy filtra wzdłuż wbudowanych przewodnic. Upewnić się, że czarne boki są skierowane do wewnątrz, a srebrne na zewnątrz. Po ponownym montażu wewnątrz komory powinien być widoczna czarna boki.
 - b. Umieścić obudowę filtra z powrotem w komorze okapu.

Czyszczenie obudowy filtra

Umyć obudowę filtra ręcznie łagodnym detergentem i miękką ściereczką. Można ją również umyć w zmywarce.

Czyszczenie filtra

1. Umyć filtr w ciepłej wodzie bez żadnych środków czyszczących. Detergenty mogą zaszkodzić filtracji zapachów. W razie potrzeby aby usunąć resztki żywności można użyć miękkiej gąbki, miękkiej ściereczki lub nieściernej szczoteczki do czyszczenia. Filtr można również umyć w zmywarce w temperaturze 65–70°C (stosując program dłuższy niż 90min), bez

detergentów i bez naczyń w tym samym ładunku.

2. Osuszyć filtr w piekarniku przez 20-30 min w temperaturze 70 °C. Umieścić filtr na środkowej półce drucianej. Użyć funkcji piekarnika bez wentylatora. Albo można pozostawić filtr do wyschnięcia przez noc w temperaturze pokojowej. Przed ponownym montażem filtr trzeba dobrze wysuszyć.
3. Z powrotem złożyć filtr i umieścić go w komorze okapu.

Regeneracja filtra

1. Najpierw wyczyścić filtr, jak opisano powyżej w kroku 1.

2. Umieścić filtr w piekarniku na 60 min w temperaturze 80–110 °C. Umieścić filtr na środkowej półce drucianej. Użyć funkcji piekarnika bez wentylatora.
 3. Z powrotem złożyć filtr i umieścić go w komorze okapu.
 4. Nacisnąć  krótko, aby wyzerować licznik.
- Licznik zostanie uruchomiony ponownie.

10. ROZWIĄZANIE PROBLEMÓW









OSTRZEŻENIE!

Patrz rozdział dotyczący bezpieczeństwa.

10.1 Co zrobić, gdy...

Problem	Możliwa przyczyna	Środek zaradczy
Nie można uruchomić płyty grzejnej ani nią sterować.	Płyta grzejnej nie podłączono do zasilania lub podłączono nieprawidłowo.	Sprawdzić, czy płytę grzejną podłączono prawidłowo do zasilania.
	Zadziałał bezpiecznik.	Sprawdzić, czy bezpiecznik jest przyczyną usterki. Jeżeli nadal będzie dochodzić do wyzwalania bezpiecznika, należy skontaktować się z wykwalifikowanym elektrykiem.
	W ciągu 60 sekund nie ustawiono mocy grzania.	Ponownie włączyć płytę grzejną i ustawić moc grzania w ciągu maksymalnie 60 sekund.
	Dotknięto jednocześnie 2 lub więcej pól czujników.	Dotknąć tylko jednego pola czujnika.
	Działa funkcja Pauza.	Patrz „Pauza”.
	Na panelu sterowania znajdują się plamy wody lub tłuszczu.	Wyczyścić panel sterowania.
Słychać ciągle sygnał dźwiękowy.	Nieprawidłowe podłączenie elektryczne.	Odłączyć płytę grzejną od zasilania. Zwrócić się do wykwalifikowanego elektryka, aby sprawdził instalację.

Problem	Możliwa przyczyna	Środek zaradczy
Nie można ustawić maksymalnej mocy grzania jednego z pól grzejnych.	Pozostałe pola zużywają maksymalną dostępną moc. Płyta grzejna działa prawidłowo.	Zmniejszyć moc pozostałych pól grzejnych podłączonych do tej samej fazy. Patrz „Zarządzanie energią”.
Rozlegnie się sygnał dźwiękowy i płyta grzejna wyłączy się. Gdy płyta grzejna jest wyłączona, rozlega się sygnał dźwiękowy.	Umieszczono coś w jednym lub większej liczbie pól czujników.	Usunąć przedmiot z pól czujników.
Płyta grzejna wyłączy się.	Na polu czujnika znajduje się przedmiot  .	Usunąć przedmiot z pola czujnika.
Wskaźnik ciepła resztkowego nie włącza się.	Pole grzejne nie jest gorące, ponieważ działało za krótko lub nastąpiło uszkodzenie czujnika.	Jeśli pole grzejne działało wystarczająco długo, aby było gorące, należy skontaktować się z autoryzowanym centrum serwisowym.
Panel sterowania staje się gorący w dotyku.	Naczynie jest zbyt duże lub ustawione zbyt blisko panelu sterowania.	Jeśli to możliwe, duże naczynia należy ustawiać na tylnych polach.
Brak sygnałów dźwiękowych podczas dotykania pól czujników na panelu.	Sygnały dźwiękowe są wyłączone.	Włączyć sygnały dźwiękowe. Patrz „Codzienne użytkowanie”.
Zaświeci się wskaźnik nad symbolem  .	Działa Blokada uruchomienia lub Blokada.	Patrz „Zabezpieczenie przed uruchomieniem przez dzieci” i „Blokada”.
Pasek regulacji miga.	Brak naczynia na polu grzejnym lub pole grzejne nie zostało całkowicie zakryte.	Postawić naczynie na polu grzejnym, tak aby całkowicie zakryło pole grzejne.
	Użyto nieodpowiedniego naczynia.	Stosować naczynia odpowiednie do płyt indukcyjnych. Patrz „Wskazówki i porady”.
	Średnica dna naczynia jest za mała dla wybranego pola.	Używać naczyń o odpowiednich wymiarach. Patrz „Dane techniczne”.
Nagrzewanie trwa długo.	Zbyt małe naczynie, odbiera tylko część energii z pola grzejnego.	Aby zapewnić optymalny przepływ ciepła należy stosować naczynia o średnicy dna zbliżonej do wielkości pola grzejnego (tj. maksymalnej średnicy naczynia w "Dane techniczne" > "Specyfikacja pól grzejnych").
Panel regulacji okapu miga, a okap nie włącza się lub wyłącza się.	Wentylator może wyłączyć się samoczynnie w pewnych warunkach, np. gdy pomieszczenie nie jest odpowiednio wentylowane.	Otworzyć okno. Może trzeba będzie zainstalować przełącznik okna. Patrz „Montaż”. Jeśli przełącznik okna jest już zainstalowany, należy upewnić się, że został zainstalowany prawidłowo. Patrz broszura instalacji. Nacisnąć dowolny symbol. Okap działa ponownie.

Problem	Możliwa przyczyna	Środek zaradczy
Wentylator okapu nie działa prawidłowo, gdy włączone są funkcje okapu.	Temperatura otoczenia wokół okapu jest zbyt wysoka. Niewystarczająca cyrkulacja powietrza wewnątrz i wokół okapu.	Wyłączyć płytę grzejną i odłączyć ją od głównego źródła zasilania. Odczekać co najmniej 10 sekund, a następnie podłączyć ponownie. Inne sugestie: Należy spróbować obniżyć temperaturę otoczenia. Wyjąć filtr i osuszyć wnętrze okapu. Patrz punkt „Konserwacja i czyszczenie”. Pozostawić system okapu do wyschnięcia na jeden dzień, a następnie ponownie włączyć okap.
Okap nie wchłania całej pary powstającej podczas gotowania.	Pokryvky naczyń nie są prawidłowo umieszczone.	Jeśli naczynie nie ma wentylowanych pokrywek, należy przechylić pokrywkę w taki sposób, aby para była kierowana w stronę okapu. Informacje na temat specjalnych pokrywek z odpowietrznikiem parowym zalecanych do stosowania ze zintegrowanym okapem znajdują się w części „Wskazówki i porady”.
	Filtr okapu jest przesycony.	Wygeneruj filtr okapu i zresetuj powiadomienie. Patrz „Konserwacja i czyszczenie”.
Na wyświetlaczu pojawi się  i cyfra.	Wystąpił błąd płyty grzejnej. Więcej informacji można znaleźć w aplikacji.	Wyłączyć płytę grzejną i włączyć ponownie po 30 sekundach. Jeśli ponownie wyświetli się  , należy odłączyć płytę grzejną od zasilania. Po upływie 30 sekund ponownie podłączyć płytę. Jeśli problem będzie występował nadal, należy skontaktować się z autoryzowanym centrum serwisowym.
Miga  .	Utracono połączenie bezprzewodowe.	Przywrócić połączenie bezprzewodowe. Sprawdzić sieć domową. Wyłącz i włącz Wi-Fi. Patrz „Przed pierwszym użyciem” > „Zmiana sieci”.
Łączność nie działa.	Utracono połączenie bezprzewodowe.	Ponownie włącz połączenie w swoim urządzeniu wyłączając i włączając Wi-Fi. Patrz „Struktura menu”.

10.2 Jeśli nie można znaleźć rozwiązania...

Jeżeli rozwiązanie problemu we własnym zakresie nie jest możliwe, należy skontaktować się ze sprzedawcą lub z autoryzowanym punktem serwisowym. Podać dane z tabliczki znamionowej. Upewnić się,

że płyta grzejna była prawidłowo użytkowana. Jeśli nie, naprawę wykona odpłatnie pracownik serwisu lub sprzedawca – również w okresie gwarancyjnym. Informacje na temat okresu gwarancyjnego i autoryzowanych punktów serwisowych znajdują się w broszurze gwarancyjnej.

11. DANE TECHNICZNE

11.1 Tabliczka znamionowa

Model KCC84453CK
Typ 66 D4A 01 AA
Indukcja 7.2 kW
Nr seryjny.....
ELECTROLUX

Numer produktu (PNC) 949 599 233 01
220 - 240 V / 400 V 2N, 50 Hz
Wyprodukowano w: Niemcy
7.2 kW



11.2 Parametry pól grzejnych

Pole grzejne	Moc znamionowa (maksymalna moc grzania) [W]	PowerBoost [W]	Maksymalny czas funkcji PowerBoost [min]	Średnica naczynia [mm]
Lewe przednie	2300	3200	10	125 - 210
Lewe tylne	2300	3200	10	125 - 210
Prawe przednie	2300	3200	10	125 - 210
Prawe tylne	2300	3200	10	125 - 210

Moc pól grzejnych może różnić się od wartości podanych w tabeli. Zmienia się ona w zależności od materiałów i wymiarów naczyń.

Aby zapewnić optymalny przepływ ciepła i efekty gotowania należy stosować naczynia o

średnicy dna zbliżonej do wielkości pola grzejnego (tj. maksymalnej średnicy naczynia podanej w tabeli). Nie stosować naczyń o dnie większym niż pole grzejne.

11.3 Główne informacje o łączności

Częstotliwość / protokół	Wi-Fi	2.4 GHz / 802.11 bgn
	Wi-Fi	5 GHz / 802.11 an (tylko do użytku wewnątrz pomieszczeń)
	Bluetooth Low Energy 5.0	2.4 GHz / DSSS
Maks. moc	Wi-Fi	2.4 GHz: <20 dBm
	Wi-Fi	5 GHz: <23 dBm
	Bluetooth Low Energy 5.0	<20 dBm
Szyfrowanie	WPA, WPA2	

Wytyczne na temat artykułu 10 (10) RED (Dyrektywa 2014/53/EU) z 5 listopada 2020 r. Lista krajów: Belgia, Bułgaria, Czechy, Dania, Niemcy, Estonia, Irlandia, Grecja, Hiszpania, Francja, Chorwacja, Włochy, Cypr, Łotwa, Litwa, Luksemburg, Węgry, Malta, Holandia, Irlandia Północna, Austria, Polska, Portugalia, Rumunia, Słowenia, Słowacja, Finlandia, Szwecja, Norwegia, Islandia, Liechtenstein, Szwajcaria, Turcja.

12. EFEKTYWNOŚĆ ENERGETYCZNA

12.1 Informacje o produkcji według rozporządzenia UE w sprawie ekoprojektu ekoprojektowania płyt grzejnych

Dane identyfikacyjne modelu	KCC84453CK	
Typ płyty grzejnej	Płyta grzejna do zabudowy	
Liczba pól grzejnych	4	
Technologia grzania	Płyta indukcyjna	
Długość (Dł.) i szerokość (Szer.) nieokrągłego pola grzejnego	Lewe przednie	Dł. 22.0 cm Szer. 22.0 cm
Długość (Dł.) i szerokość (Szer.) nieokrągłego pola grzejnego	Lewe tylne	Dł. 22.0 cm Szer. 22.0 cm
Długość (Dł.) i szerokość (Szer.) nieokrągłego pola grzejnego	Prawe przednie	Dł. 22.0 cm Szer. 22.0 cm
Długość (Dł.) i szerokość (Szer.) nieokrągłego pola grzejnego	Prawe tylne	Dł. 22.0 cm Szer. 22.0 cm
Zużycie energii na pole grzejne (EC electric cooking)	Lewe przednie Lewe tylne Prawe przednie Prawe tylne	179.6 Wh/kg 189.1 Wh/kg 187.3 Wh/kg 189.1 Wh/kg
Zużycie energii przez płytę grzejną (EC electric hob)	186.3 Wh/kg	

IEC / EN 60350-2 – elektryczny sprzęt do gotowania do użytku domowego – część 2: Płyty grzejne – metody pomiaru wydajności.

Parametry elektryczne powierzchni grzejnej są odpowiednio oznaczone przy poszczególnych polach grzejnych.

12.2 Płyta grzejna - Oszczędzanie energii

Postępując zgodnie z poniższymi wskazówkami, można zaoszczędzić energię podczas codziennego gotowania.

- Podczas podgrzewania wody używać tylko niezbędnej jej ilości.
- Jeśli to możliwe, zawsze zakładać pokrywki na naczynia.
- Naczynia stawiać na środku pola grzejnego.
- Wykorzystać ciepło resztkowe, aby utrzymać ciepło potrawy lub ją stopić.

12.3 Informacje o produkcji dotyczące poboru mocy i maksymalnego czasu do osiągnięcia odpowiedniego trybu niskiego poboru mocy

Zużycie energii w trybie wyłączenia	0.3 W
Zużycie energii elektrycznej w trybie czuwania przy połączeniu z siecią	2.0 W
Maksymalny czas potrzebny na automatyczne przejście urządzenia do odpowiedniego trybu niskiego poboru mocy	2 min

Wskazówki dotyczące włączania i wyłączania połączenia z siecią bezprzewodową podano w rozdziale „Przed pierwszym użyciem”.

12.4 Informacje o produkcie i karta produktu według rozporządzeń UE dotyczących oznakowania energetycznego i ekoprojektowania okapów

Karta informacyjna produktu zgodnie z (EU) Nr. 65/2014		
Nazwa lub znak towarowy dostawcy	ELECTROLUX	
Identyfikator modelu	KCC84453CK	
Roczne zużycie energii - AEC _{hood}	28.8	kWh/a
Klasa efektywności energetycznej	A +	
Wydajność przepływu dynamicznego - FDE _{hood}	32.4	
Klasa wydajności przepływu dynamicznego	A	
Sprawność oświetlenia - LE _{hood}	-	lux/W
Klasa sprawności oświetlenia	-	
Efektywność pochłaniania zanieczyszczeń - GFE _{hood}	85.1	%
Klasy efektywności pochłaniania zanieczyszczeń	B	
Przepływ powietrza przy mocy minimalnej przy użytkowaniu normalnym	270.0	m ³ /h
Przepływ powietrza przy mocy maksymalnej przy użytkowaniu normalnym	500.0	m ³ /h
Przepływ powietrza przy użytkowaniu intensywnym	630.0	m ³ /h
Poziom mocy akustycznej A przy minimalnej prędkości	49	dB(A) re 1 pW
Poziom mocy akustycznej A przy maksymalnej prędkości	64	dB(A) re 1 pW
Poziom mocy akustycznej A przy intensywnej prędkości	70	dB(A) re 1 pW
Pobór mocy mierzony w trybie wyłączenia - P _o	0.49	W
Pobór mocy mierzony w trybie czuwania - P _s	-	W
Informacje dodatkowe zgodnie z (EU) Nr. 66/2014		
Współczynnik upływu czasu - f	0.8	
Wskaźnik efektywności energetycznej - EEI _{hood}	41.4	
Natężenie przepływu powietrza mierzone w optymalnym punkcie pracy - QBEP	259.2	m ³ /h
Ciśnienie powietrza mierzone w optymalnym punkcie pracy - PBEP	444	Pa
Maksymalne natężenie przepływu powietrza - Q _{max}	630.0	m ³ /h
Pobór mocy mierzony w optymalnym punkcie pracy - WBEP	98.8	W
Moc nominalna systemu oświetlenia - WL	-	W
Średnie natężenie oświetlenia zapewnianego przez system oświetlenia na powierzchni płyty grzejnej - E _{middle}	-	lux

Urządzenie testowane zgodnie z: IEC / EN 61591, IEC / EN 60704-1, IEC / EN 60704-2-13, IEC / EN 50564.

Dane w powyższej tabeli dotyczą urządzeń w trybie wyciągu. Urządzenia w trybie recyrkulacji można przestawić na tryb wyciągu, postępując zgodnie z instrukcją instalacji w broszurze instalacji oraz używając dedykowanego filtra dostępnego w naszych oficjalnych sklepach. Aby uzyskać więcej informacji, zapraszamy na naszą witrynę internetową.

12.5 Okap - Oszczędność energii

Postępując zgodnie z poniższymi wskazówkami, można zaoszczędzić energię podczas codziennego gotowania.

- Po rozpoczęciu gotowania należy ustawić niską prędkość wentylatora okapu. Po zakończeniu gotowania należy pozostawić włączony okap na kilka minut.
- Prędkość wentylatora należy zwiększać tylko w celu usunięcia dużych ilości pary lub dymu. Zaleca się korzystanie z funkcji Boost tylko w skrajnych sytuacjach.
- Aby zachować wydajność filtra okapu, należy go regularnie czyścić i wymienić w razie potrzeby.
- Aby uzyskać maksymalną wydajność i minimalny hałas, należy zastosować rurę odprowadzającą o maksymalnej możliwej średnicy.

13. OCHRONA ŚRODOWISKA

Materiały oznaczone symbolem  należy poddać utylizacji. Opakowanie urządzenia włożyć do odpowiedniego pojemnika w celu przeprowadzenia recyklingu. Należy zadbać o ponowne przetwarzanie odpadów urządzeń elektrycznych i elektronicznych, aby chronić środowisko naturalne oraz ludzkie zdrowie.

Nie wolno wyrzucać urządzeń oznaczonych symbolem  razem z odpadami domowymi. Należy zwrócić produkt do miejscowego punktu ponownego przetwarzania lub skontaktować się z odpowiednimi władzami miejskimi.



