



EOE9P3XH

EOE9P3XT

KOEAP3XH

KOEAP3XT

LOE9P3XZ

ET Kasutusjuhend | **Ahi**

3

EL Οδηγίες Χρήσης | **Φούρνος**

24



PAIGALDAMINE / ΕΓΚΑΤΑΣΤΑΣΗ



Tere tulemast Electroluxi kasutajate hulka! Aitäh, et valisite meie seadme.



Nõuandeid, brošüüre, tõrkeotsingu, remondi- ja hooldusteavet leiate:
www.electrolux.com/support

Jäetakse õigus teha muutusi.

SISUKORD

1. OHUTUSINFO.....	3
2. OHUTUSJUHISED.....	5
3. TOOTE KIRJELDUS.....	8
4. JUHTPANEEL.....	8
5. ENNE ESIMEST KASUTAMIST.....	9
6. IGAPÄEVANE KASUTAMINE.....	10
7. LISAFUNKTSIOONID.....	13
8. KELLA FUNKTSIOONID.....	13
9. LISATARVIKUTE KASUTAMINE.....	14
10. NÕUANDED JA SOOVITUSED.....	16
11. PUHASTAMINE JA HOOLDUS.....	17
12. TÕRKEOTSING.....	20
13. ENERGIATÕHUSUS.....	21
14. JÄÄTMEKÄITLUS.....	23

1. ⚠ OHUTUSINFO

Enne seadme paigaldamist ja kasutamist lugege kaasasolev juhend tähelepanelikult läbi. Tootja ei võta endale vastutust vigastuste või varalise kahju eest, mis on tingitud paigaldusnõuete eiramisest või väärast kasutusest. Hoidke kasutusjuhend kindlas kohas alles, et saaksite seda vajadusel vaadata.

1.1 Laste ja haavatavate inimeste turvalisus

- Vähemalt 8-aastased ja vanemad lapsed ning piiratud füüsiliste, sensorsete või vaimsete võimete või väheste kogemuste ja teadmistega isikud tohivad seda seadet kasutada järelevalve all või kui neid on õpetatud seadet ohutul viisil kasutama ja mõistma kaasnevaid ohte. Lapsed vanuses kuni 8 aastat ning raske või väga keerulise

puudega isikud tuleks hoida seadmest eemal, kui neil ei saa pidevalt silma peal hoida.

- Tuleb jälgida, et lapsed ei mängiks seadmega ja rakendust sisaldavate mobiilseadmetega.
- Hoidke pakendimaterjal lastele kättesaamatus kohas ja kõrvaldage see nõuetekohaselt.
- HOIATUS: Seade ja selle juurde kuuluvad osad lähevad kasutamise ajal kuumaks. Hoidke lapsed ning lemmikloomad töötavast ja jahtuvast seadmest eemal.
- Kui seadmel on olemas laste ohutusseade, tuleks see sisse lülitada.
- Lapsed ei tohi ilma järelvalveta seadet puhastada ega hooldustoiminguid läbi viia.

1.2 Üldine ohutus

- See seade on ette nähtud ainult toidu valmistamiseks.
- See seade on ettenähtud kasutamiseks kodumajapidamise siseruumides.
- Seda seadet võib kasutada kontorites, hotellide külalistetubades, hommikusöögiga külalistetubades, talumajapidamistes ja muudes sarnastes majutusruumides, kui selline kasutamine ei ületa (keskmist) kodumajapidamise kasutuskoormust.
- Seadme paigaldamine ja toitekaablit vahetamine on lubatud ainult kvalifitseeritud elektrikule!
- Ärge kasutage seadet enne, kui see on köögimööblisse sisse ehitatud.
- Enne mis tahes hooldustöid ühendage seade vooluvõrgust lahti.
- Kui toitejuhe on kahjustatud, laske see elektriohutuse tagamiseks välja vahetada tootja, selle volitatud hoolduskeskuse või vastavat kvalifikatsiooni omava isiku poolt.
- HOIATUS: Elektrilöögi vältimiseks veenduge, et seade on enne lambi vahetamist välja lülitatud.

- **HOIATUS:** Seade ja selle juurde kuuluvad osad lähevad kasutamise ajal kuumaks. Tuleb olla ettevaatlik, et vältida kütteelementide või pinna puudutamist seadme sisemuses.
- Tarvikute või ahjunõude eemaldamiseks või sisestamiseks kasutage alati ahjukindaid.
- Kasutage ainult selle seadme jaoks soovitatud toidutermomeetrit (sisetemperatuuri andurit).
- Ahjuriili tugede eemaldamiseks tõmmake esmalt riilutoe esiots ja seejärel tagumine ots külgešina küljest lahti. Asetage ahjuresti toed tagasi vastupidises järjekorras.
- Ärge kasutage seadme puhastamiseks aurupuhastit.
- Ärge kasutage klaasikse puhastamiseks abrasiivpuhastusvahendid või teravad metallkaabitsad, sest need võivad klaasi pinda kriimustada, mille tagajärjel võib see puruneda.
- Enne pürolüütilist puhastamist eemaldage seadme sisemusest kõik tarvikud ja üleliigsed setted/väljavalgunud vedelik.

2. OHUTUSJUHISED

2.1 Paigaldamine

HOIATUS!

Seadet tohib paigaldada ainult kvalifitseeritud tehnik.

- Eemaldage kõik pakkematerjalid.
- Kahjustatud seadet ei tohi paigaldada ega kasutada.
- Järgige meie veebisaidil olevaid paigaldusjuhiseid.
- Kuna seade on raske, olge selle liigutamisel ettevaatlik. Kasutage töökindaid ja kinnisi jalanõusid.
- Ärge tõmmake seadet käepidemest.
- Paigaldage seade ohutusse ja sobivasse kohta, mis vastab paigaldusnõuetele.
- Tagage minimaalne kaugus muudest seadmetest ja mööbliesemetest.
- Enne seadme paigaldamist kontrollige, kas seadme uks avaneb takistusteta.

- Seade on varustatud elektrilise jahutussüsteemiga. See tuleb ühendada elektritoitesüsteemiga.

2.2 Elektriühendus

HOIATUS!

Tulekahju- ja elektrilöögihoht.

- Kõik elektriühendused peab teostama kvalifitseeritud elektrik.
- Seade peab olema maandatud.
- Kontrollige, kas andmeplaadil olevad elektriandmed vastavad teie kohaliku vooluvõrgu näitajatele.
- Kasutage alati nõuetekohaselt paigaldatud elektriohutut pistikupesad.
- Ärge kasutage mitmikpistikuid ega pikenduskaableid.
- Veenduge, et te ei vigastaks toitepistikut ega -juhet. Kui seadme toitekaabel tuleb välja vahetada, siis pöörduge meie hoolduskeskusse.

- Jälgige, et toitejuhe ei puutuks vastu seadme ust ega oleks uksele lähedal või seadme all olevas niisis, eriti siis, kui seade töötab või uks on kuum.
- Isoleeritud ja isoleerimata osad peavad olema kinnitatud nii, et neid ei saaks ilma tööriistadeta eemaldada.
- Ühendage toitepistik seinakontakti alles pärast paigalduse lõpuleviimist. Veenduge, et pärast paigaldamist säilib juurdepääs toitepistikule.
- Kui seinakontakt logiseb, ärge pange sinna toitepistikut.
- Seadet vooluvõrgust eemaldades ärge tõmmake toitekaablist. Võtke alati kinni pistikust.
- Kasutage ainult õigeid isolatsiooniseadiseid: kaitselüliteid, kaitsmeid (keermega kaitsmed tuleb pesast eemaldada), maalekkevoolu kaitsmeid ja kontakteid.
- Seadme ühendus vooluvõrguga tuleb varustada mitmepooluselise isolatsiooniseadisega. Isolatsiooniseadise lahutatud kontaktide vahemik peab olema vähemalt 3 mm.
- Enne toitejuhtme pistikusse sisestamist sulgege korralikult seadme uks.
- Seadmega kaasnevad toitekaabel ja toitepistik.

2.3 Kasutamine

HOIATUS!

Vigastuse, põletuse, elektrilöögi või plahvatuse oht!

- Ärge muutke seadme tehnilisi omadusi.
- Veenduge, et ventilatsiooniavad pole kinni.
- Ärge jätke töötavat seadet järelevalveta.
- Deaktiveerige seade iga kord pärast kasutamist.
- Olge seadme töötamise ajal ukse avamisega ettevaatlik. Kuum õhk võib vabaneda.
- Ärge kasutage seadet märgade kätega ega veega kokku puutudes.
- Ärge avaldage avatud uksele survet.
- Ärge kasutage seadet töö- ega hoiupinnana.

- Avage seadme uks ettevaatlikult. Koostisosade kasutamine koos alkoholiga võib tekitada alkoholi ja õhu segu.
- Ärge laske ukse avamisel sädemetel ega lahtisel leegil seadmega kokku puutuda.
- Kasutage alati toidu säilitamiseks ettenähtud klaase ja purke.
- Ärge pange tuleohtlikke või tuleohtliku ainega märgunud esemeid seadmesse, selle lähedusse ega peale.
- Ärge oma Wi-Fi parooli jagage.

HOIATUS!

Seadme kahjustamise oht.

- Emailihi kahjustamise või värvimuutuse ärahoidmiseks:
 - ärge pange ahjunõusid ega muid esemeid otse seadme põhjale.
 - ärge asetage alumiiniumfooliumit vahetult seadme sisemuse põhjale.
 - ärge pange vett vahetult kuuma seadmesse.
 - ärge hoidke pärast küpsetamise lõpetamist seadmes niiskeid nõusid ja toitu.
 - olge lisavarustuse eemaldamisel või paigaldamisel ettevaatlik.
- Emaili või roostevaba terase värvi muutumine ei mõjuta seadme tööd kuidagi.
- Mahlasemate kookide puhul kasutage sügavat vormi. Puuviljamahlad tekitavad plekke, mis võivad olla püsivad.
- Valmistage toitu alati suletud ahjuuksega.
- Kui seade paigaldatakse köögimööbli paneeli (nt ukse) taha, siis jälgige, et seadme töötamise ajal oleks uks alati lahti. Vastasel korral võib kinnise mööblipaneeli taha kogunev niiskus kahjustada nii seadet, mööblit kui ka põrandat. Ärge sulgege paneeli või ust, enne kui seade pole pärast kasutamist täielikult maha jahtunud.

2.4 Puhastamine ja hooldus

HOIATUS!

Kehavigastuse, tulekahju või seadme kahjustamise oht.

- Enne hooldustoiminguid lülitage seade välja ja lahutage toitepistik pistikupesast.

- Veenduge, et seade on külm. On oht, et klaaspaneelid võivad puruneda.
- Kui ukse klaaspaneelid on kahjustatud, vahetage need kohe välja. Pöörduge volitatud hoolduskeskusse.
- Eemaldage üks seadme küljest ettevaatlikult, üks on raske.
- Puhastage seadet regulaarselt, et vältida pinnamaterjali kahjustumist.
- Puhastage seadet pehme niiske lapiga. Kasutage ainult neutraalseid pesuaineid. Ärge kasutage abrasiivseid vahendeid, küürimiskäsnu, lahusteid ega metallesemeid.
- Ahjupihusti kasutamisel järgige pakendil olevaid ohutusjuhiseid.

2.5 Pürolüüspuhastamine

HOIATUS!

Pürolüütilise režiimiga kaasneb vigastusoht / tuleoht / keemiliste heitmete (aurud) eraldumine.

- Enne pürolüüspuhastamise ja esmase eelsoojenduse tegemist eemaldage ahju õõnsusest:
 - mis tahes toidujäätmad, õli- või rasvajäägid/-setted.
 - kõik eemaldatavad osad (sealhulgas ahjurestid, külgsiinid jm seadme juurde kuuluvad esemed), eriti aga teflonpannid, potid, plaadid, söögiriistad jne.
- Lugege hoolikalt kõiki pürolüütilise puhastamise juhiseid.
- Hoidke lapsed pürolüütilise puhastamise ajal seadmest eemal. Seade läheb väga kuumaks ja selle tagumistest jahutusavadest eraldub kuumat õhku.
- Pürolüüspuhastamine toimub kõrge temperatuuril ja selle toiminguga käigus võivad toiduvalmistamisjääkidest ja kasutatud materjalidest eralduda aurud, mistõttu on kasutajatel soovitatav teha järgmist:
 - tagage pürolüüspuhastamise ajal ja pärast seda hea ventilatsioon.
 - tagama esialgse eelkuumutuse ajal ja pärast seda hea ventilatsiooni.
- Ärge pritsige ega juhtige ahjuuksele vett pürolüütilise puhastamise ajal ja pärast

seada, et vältida klaaspaneelide kahjustamist.

- Pürolüütilistest ahjudest/ toiduvalmistamisjääkidest eralduvad aurud ei ole inimestele ohtlikud, kaasa arvatud lastele ega krooniliste haigustega isikutele.
- Pürolüüspuhastamise ja esmase eelkuumutuse ajal ja pärast seda hoidke väikesed lemmikloomad seadmest eemal. Väikesed lemmikloomad (eriti linnud ja roomajad) võivad olla temperatuuri muutuste ja eralduvate aurude suhtes väga tundlikud.
- Teflonkatttega potid, pannid, küpsetusplaadid või muud köögiriistad võivad pürolüüspuhastuse ajal kasutatava kõrge temperatuuri tõttu kahjustuda; samuti võib neist selle käigus eralduda kahjulikke aineid.

2.6 Sisevalgustus

HOIATUS!

Elektrilöögi oht.

- Teave selles seadmest olevate lampide ja eraldi müüdavate varulampide kohta: Need lambid taluvad ka koduste majapidamiseseadmete äärmuslikumaid tingimusi, näiteks temperatuuri, vibratsiooni, niiskust või on mõeldud edastama infot seadme tööoleku kohta. Need pole mõeldud kasutamiseks muudes rakendustes ega sobi ruumide valgustamiseks.
- Toode sisaldab energiatõhususe klassi G valgusallikat.
- Kasutage ainult samasuguste näitajatega lampe .

2.7 Hooldus

- Seadme parandamiseks võtke ühendust volitatud teeninduskeskusega.
- Kasutage ainult originaalvaruosi.

2.8 Kõrvaldamine

HOIATUS!

Vigastus- või lämbumisoht.

- Seadme nõuetekohase kõrvaldamise kohta saate täpsemaid juhiseid kohalikust omavalitsusest.
- Lahutage seade vooluvõrgust.

- Lõigake elektrijuhe seadme lähedalt läbi ja visake ära.

3. TOOTE KIRJELDUS

3.1 Üldine ülevaade

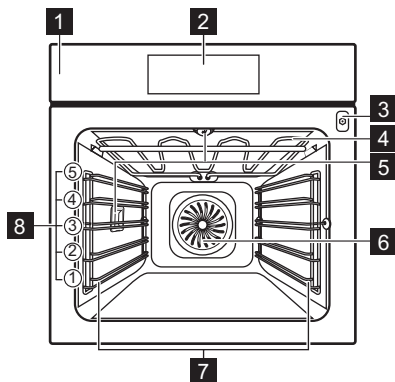

- 1 Juhtpaneel
- 2 Ekraan
- 3 Toidutermomeetri pesa
- 4 Kuumutuselement
- 5 Lamp
- 6 Ventilator
- 7 Riiulitugi, eemaldatav
- 8 Riiuli asendid

4. JUHTPANEEL

4.1 Juhtpaneeli ülevaade

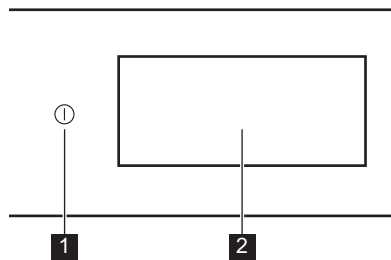





- | | | |
|---|---------------|---|
| 1 | Sees / Väljas | Vajutage ja hoidke, et seade sisse ja välja lülitada. |
| 2 | Ekraan | Näitab seadme praeguseid sätteid. |





Juhtpaneel annab juurdepääsu erinevatele küpsetusfunktsioonidele ja roogadele. Samuti kuvab see teabe oma praeguse tööoleku kohta.

4.2 Ekraan

Ekraan on täielikult interaktiivne, keritav ja jagatud määratletud osadeks. Vasakul või paremal navigeerimiseks võite libistada üle ekraani.

- | | |
|-----|--|
| OK | Valiku või seade kinnitamiseks. |
| > < | Menüüs järgmisele või eelmisele tasemele liikumiseks. |
| ^ v | Täiendavate seadete juurde pääsemiseks ja reguleerimiseks. |
| ♥ | Praeguste seadete salvestamiseks: Lemmikud. |
| ♡ | Praeguste seadete kustutamiseks: Lemmikud. |
| ⊖ ⊕ | Lambi sisse ja välja lülitamiseks. |
| ⊞ ⊞ | Funktsioonide sisse ja välja lülitamiseks. |

	Seade on lukus.
	Helisignaal on aktiveeritud.
	Helisignaal ja küpsetamise lõpp on aktiveeritud.
	Ainult hüpikaken on sisse lülitatud.
	Viitkäivitus on aktiveeritud.

	Hüpiksõnumi sulgemiseks või seadete tühistamiseks.
	Wi-Fi ühendus on sisse lülitatud.
	Wi-Fi ühendus on välja lülitatud.
	Kaugjuhtimine on sisse lülitatud.
	Funktsioon energiasäästurežiimiga.

5. ENNE ESIMEST KASUTAMIST

HOIATUS!

Vt ohutust käsitlevaid peatükke.

5.1 Esmakordne ühendamine

Pärast esmakordset ühendamist kuvab ekraan tervitussõnumi. Saate valida, kas käivitada alustamisprotsess või see vahele jätta. Seadeid saab vajaduse korral uuesti vaadata ja muuta.

Seadete kohandamine: Keel, Kellaaeg, Juhtmeta ühendus.

5.2 Juhtmevaba ühendus

Seade võimaldab Wi-Fi-võrgu ja mobiilseadme ühendamist. Selle funktsiooni abil võite saada teateid ning juhtida ja jälgida seadme tööd oma mobiilseadmetest.

Seadme ühendamiseks vajate järgmist:

- Interneti-ühendusega WiFi-võrku.
- Samasse juhtmevabasse võrku ühendatud mobiilseade.

1. Rakenduse allalaadimiseks skannige QR-kood, mis asub tagakaanel. Rakenduse saate alla laadida ka otse rakenduste poest.
2. Järgige rakenduse käivitamise juhiseid.
3. Lülitage seade sisse.
4. Menüüsse sisenemiseks vajutage  ja libistage vasakule. Valige: Seaded / Ühendused.
5. Vajutage sisse- ja väljalülitamiseks. Wi-Fi. Seadme WiFi-moodul käivitub 90 s jooksul.

Sagedus	2.4 GHz WLAN : 2400 - 2483.5 MHz
	Bluetooth : 2400 - 2483.5 MHz
Maksimaalne võimsus	2.4 GHz WLAN : EIRP < 20 dBm (100 mW)
	Bluetooth : EIRP < 20 dBm (100 mW)
Protokoll	2.4 GHz WLAN : IEEE 802.11bgn

5.3 Tarkvaralitsentsid



Selle toote tarkvara sisaldab komponente, mis põhinevad tasuta ja avatud lähtekoodiga tarkvaral. AEG tunnustab avatud tarkvara ja robotikakogukondi panuse eest arendusprojekti.

Juurdepääsu saamiseks selliste tasuta ja avatud lähtekoodiga tarkvarakomponentide lähtekoodile, mille litsentsitingimused nõuavad avaldamist ning nende täieliku autoriõiguse teabe ja kohaldatavate litsentsitingimustega tutvumiseks külastage: <http://aeg.opensoftwarerepository.com> (kaust NIU6).

5.4 Esialgne eelkuumutus ja puhastamine

Eelkuumutage tühi ahi enne esmakordset kasutamist ja kokkupuudet toiduainetega. Seade võib eraldada ebameeldivat lõhna ja suitsu. Eelkuumutamise ajal ventileerige ruumi.

1. Eemaldage seadmest kõik tarvikud ja eemaldatavad restitoided.

- Sisenege menüüsse ja valige: Funktsioonid.
- Valige funktsioon . Seadke maksimaalne temperatuur. Laske seadmel 1 minut töötada.
- Valige funktsioon . Seadke maksimaalne temperatuur. Laske seadmel 15 minut töötada.
- Lülitage seade välja ja oodake, kuni see on jahtunud.
- Puhastage seadet ja tarvikuid ainult mikrokiudlapiga, sooja vee ning pehmetoimelise pesuvahendiga.
- Pange lisatarvikud ja eemaldatavad ahjuriilutoed tagasi oma kohale.

6. IGAPÄEVANE KASUTAMINE

HOIATUS!

Vt ohutust käsitlevaid peatükke.

6.1 Menüü

Menüüsse sisenemiseks vajutage  ja libistage vasakule.

- Toidud
- Funktsioonid
- Lemmikud
- Hooldus
- Seaded

6.2 Funktsioonid

Alammenüü sisaldab küpsetusfunktsioonide loendit.

Funktsioonide loend võib olenevalt tarkvaraversioonist erineda.

- Sisenege menüüsse ja valige: Funktsioonid.
- Seadke küpsetusrežiim.
- Reguleeri seadeid.
- Vajutage START . Toidutermomeetri võite sisse lülitada igal ajal enne küpsetamist või küpsetamise käigus. Vt ptk "Lisatarvikute kasutamine, toidutermomeeter".
-  – vajutage seadete reguleerimiseks küpsetamise ajal.
- STOP – vajutage, et küpsetusrežiim välja lülitada.



Kiire Eelkuumutus on saadaval ainult mõne küpsetusrežiimiga. Lisateavet eelkuumutuse valikute kohta leiate jaotisest "Igapäevane kasutamine", Seaded, alammenüü: Eelistused.



Ülemine

Intensiivne kuumus kiireks pruunistamiseks peal.



Alumine

Pruunistage põhi ühtlaselt. Sobib pitsade või pirukate, aga ka kookide või lahtiste pirukate valmistamiseks. Eelkuumutage ahju ja kasutage madalaimat riulitasandit.



Kuum õhk

Igapäevaseks toiduvalmistamiseks mitmel tasandil. Saage ühtlaselt küpsenud road ilma maitseid segamata. Seadke madalam temperatuur kui Ülemine ja alumine puhul.



Ülemine ja alumine

Igapäevaseks toiduvalmistamiseks ühel tasandil. Sobib kõikidele toitudele, nagu vormiroad ja küpsetised.



Kuum õhk & ülalt

Röstige suuremaid lihatükke ja kondiga linnuliha õrna tulemuse ja krõbeda pealispinna saamiseks.



Kuum õhk & alt

Küpsetage tainast ühtlaselt krõbeda kooriku saamiseks. Sobib pitsade, lahtiste pirukate, korvikete või pirukate jaoks.















Kuum õhk, ülevalt ja alt

See funktsioon sobib ideaalselt valmistoitudele.



Soojussalvestiga ventilaator

Säästke energiat, kasutades toiduvalmistamiseks jääksoojust. Parim küpsetiste jaoks.

	Soojendamine See funktsioon soojendab ülejäägid uuesti üles.
	Grill Grillige või pruunistage ühtlaselt köögivilju või liha. Sobib hästi ka leiva röstimiseks.
	Taina kergitamine Optimaalne temperatuur kiireks kerkimiseks.
	Värskendamine Annab ühepäevasele leivale või küpsetisele tagasi värsket lõhna ja sisemise pehmuse.
	Sulatus Tasane sulatus enne toidu valmistamist.
	Hautamine Valmistage õrnad ja mahlased hautised, hautades kõiki koostisaineid koos.
	Praad Küpsetage liha, linnuliha või köögiviljad väljast krõbedaks ja seest pehmeks.
	Leib Kasutage seda funktsiooni siis, kui soovite professionaalset tulemust – krõbedust, kaudu värvit ja läikivat koorikut.
	Toiduvalmistamine madalal temperatuuril Aeglane toiduvalmistamine pikendab valmisusaega, kuid saate parema tulemuse. Enne liha ahju panemist niisutage seda.
	Säilitamine Valmistage madalal temperatuuril konserveeritud mahlaseid puu- ja köögivilju. Asetage kuumakindlad konservipurgid veega täidetud küpsetusplaadile.
	Nõude soojendamine Taldrikute soojendamiseks enne toidu serveerimist.
	Soojashoidmine Toitude soojas hoidmine enne serveerimist. Pange tähele, et mõned toidud võivad küpsemist jätkata ja soojas hoidmise ajal kuivada. Vajadusel katke toiduained.
	Kuivatage Kuivatage puuvilju, ürte ja köögivilju ühtlaselt madalal temperatuuril. Kuivatustulemuse parandamiseks avage uks aeg-ajalt kuivatamise ajal.



Mõnede kuumutusfunktsiooniga võib lamp alla 80 °C temperatuuri puhul automaatselt välja lülituda.

6.3 Toidud

Toidud alammenüü koosneb programmidest, mis on mõeldud vastavate roogade valmistamiseks. Iga le roale selles alammenüüs on ettenähtud sobiv seadistus. Küpsetamise ajal saate kohandada aega ja temperatuuri.

Mõnede roogade puhul saate seda valmistada ka Toidutermomeeter.

1. Sisenege menüüsse ja valige: Toidud.
2. Valige toit või toidu tüüp.
3. Kohandage seadeid vastavalt küpsetamise eelistustele. Seadke kaal. Valik on saadaval valitud roogadele. Vajutage OK.
4. Pange toit seadmesse vastavalt ekraanil olevatele juhisteile.
5. Vajutage nuppu START. Kui funktsioon lõpeb, kontrollige, kas toit on valmis. Pikendage küpsetusaega vastavalt vajadusele.

6.4 Lemmikud



See funktsioon on saadaval ainult valitud mudelitel.

Saate salvestada kuni 20 lemmikseadet, näiteks kuumutus-, nõudepesu- või puhastusfunktsiooni.

Seade salvestamiseks valige eelistatud seade ja vajutage .

Valige: Lemmikud

1. Sisenege menüüsse ja vajutage: Lemmikud salvesatud seadete kontrollimiseks.
2. Valige üks salvestatud seadetest.
3. Küpsetamise alustamiseks vajutage START.

Kustuta: Lemmikud

1. Sisenege menüüsse ja vajutage: Lemmikud salvesatud seadete kontrollimiseks.
2. Vajutage nuppu:  salvesatud seadete kustutamiseks.

6.5 Hooldus

Alammenüü sisaldab puhastusprogrammide loendit.

Pürolüüspuhastamine	See programm põletab ära seadme jääkmustuse. Saate valida erinevate puhastustasemetel vahel. Vt jaotist "Puhastamine ja hooldus", .
---------------------	---

6.6 Seaded

See alammenüü sisaldab seadete loendit.

Alammenüü: Seadistamine

Keel	Seadme keele valimine.
Kellaeg	Praeguse aja seadmine.
Ekraani heledus	Ekraani ereduse seadmine.
Nuputoonid	Puuteekraani toonide sisse ja välja lülitamine. ① puhul ei saa toone vaigistada.
Helitugevus	Nuputoonide ja signaalide helitugevuse kohandamine.
Temperatuurihik	Praeguse temperatuurihiku kuvamine.

Alammenüü: Hooldus

Demorežiim	Aktiveerimis-/deaktiveerimiskood: 2468
Tarkvaraversioon	Info tarkvaraversiooni kohta.
Taasta tehaseseaded	Lähtestab tehaseseaded.

Alammenüü: Eelistused

Sisevalgustus	Lülitab lambi sisse ja välja.
Lapselukk	Takistab seadme juhuslikku sisselülitamist.

Elkuumutamine/ Kuumutamine	Hääletu - tavaline viis seadme eelkuumutamiseks. See on vaikimisi seatud ja saadaval kõigi küpsetusfunktsioonide puhul. Eelistust saab muuta teisele eelkuumutamise tüübile. Öko - seadme eelkuumutamine väiksema energiakuluga. See on saadaval kõigi küpsetusfunktsioonide puhul. Kiire - lühendab kuumutusaega. Seda saab kasutada ainult mõnede funktsioonidega.
Puhastamise meeldetuletus	Tuletab meelde, millal seadet puhastada.
Ooterežiimi ekraani isikupärastamine	Ekraani funktsioonide ja otseteede kohandamine.

Alammenüü: Ühendused

Ühendage WiFi-ga	Seadme ühendamiseks juhtmeta võrguga.
Wi-Fi	Lubamiseks ja keelamiseks: Wi-Fi.
Võrk	Et kontrollida võrgu olekut ja signaali tugevust: Wi-Fi.
Tühista võrk	Keelab praeguse võrgu automaatselt ühendamise seadmega.
Kaugjuhtimine	Kaugjuhtimise automaatselt käivitamiseks, kui olete vajutanud nuppu START. Valik on nähtaval ainult siis, kui lülitate sisse: Wi-Fi.

6.7 Märkused: Soojussalvestiga ventilaator

Seda funktsiooni kasutati energiaklassi ja ökodisaini nõuete järgimiseks (vastavalt EU 65/2014 ja EU 66/2014). Testid vastavalt standardile: IEC/EN 60350-1.

Ahjuuks peab küpsetamise ajal olema suletud, et vältida kasutatava funktsiooni katkestamist ja tagada ahju töötamine võimalikult suure energiatõhususega.

Kasutades seda funktsiooni, lülitub lamp 30 sekundi pärast automaatselt välja.

Toiduvalmistamisjuhised leiata jaotisest „Nõuanded ja näpunäited“, Soojussalvestiga ventilaator. Üldiseid energiasäästunõuandeid

leiate jaotise „Energiatõhusus“ alajaotisest Energiasääst.

7. LISAFUNKTSIOONID



7.1 Lapselukk



See funktsioon hoiab ära pliidi juhusliku sisselülitamise. Selle saab ka hiljem paigaldada.

1. Sisenege menüüsse.
2. Valige: Seaded / Eelistused / Lapselukk. Lapselukk on sisse lülitatud. Seadme kasutamise võimaldamiseks vajutage kooditähti tähestikulises järjekorras.

7.2 Automaatne väljalülitus

Kui kuumutusfunktsioon on aktiivne ja seadeid ei muudeta, lülitub seade ohutuse huvides teatud aja möödudes automaatselt välja.

 (°C)	 (h)
30 - 115	12.5

 (°C)	 (h)
120 - 195	8.5
200 - 245	5.5
250 – maksimum	3

Kui kavatsete kuumutusfunktsiooni kasutada kauem kui automaatse väljalülitamise aeg, määrake küpsetusaeg. Vt jaotist "Kella funktsioonid".



7.3 Jahutusventilaator

Seadme töö ajal lülitub jahutusventilaator automaatselt sisse, et hoida seadme pinnal jahedana. Kui lülitate seadme välja, siis jätkab jahutusventilaator töötamist kuni seadme mahajahtumiseni.

8. KELLA FUNKTSIOONID

8.1 Kella funktsioonide kirjeldus

Funktsioon	Kirjeldus
Taimer	Küpsetusaja kestuse seadmiseks toimige järgmiselt: Maksimaalne on 23 h 59 min. Et määrata, mis juhtub, kui aeg on täis, valige eelistatud: Tegevuse lõpp. Taimerit saab kasutada iseseisvalt, isegi kui ahi ei tööta.

Funktsioon	Kirjeldus
Tegevuse lõpp	 Helisignaal Kui aeg saab otsa, kostab helisignaal. Saate seada funktsiooni igal ajal, ka siis, kui seade on välja lülitatud.
	 Helisignaal ja küpsetamise lõpp Kui aeg saab täis, kostab helisignaal ja kuumutusrežiim lülitub välja.
	 Ainult hüpikaken Kui aeg saab täis, kuvatakse ekraanile teade. See funktsioon ei mõjuta seadme tööd.
Viitkäivitus	Algusaja ja/või küpsetusaja lõpu edasilükkamiseks.
Küpsetusaja pikendus	Küpsetusaja pikendamiseks.

Funktsioon	Kirjeldus
Uptimer	Seadme tööaja kestuse näitamiseks. Maksimaalne on 23 h 59 min. See käivitub automaatselt, kui ahju protsess käivitatakse, ja peatub, kui protsess on lõppenud. See on nähtav avaakraanil juhul, kui muud taimerit pole seatud. See funktsioon ei mõjuta seadme tööd.

8.2 Taimer

1. Valige küpsetusrežiim ja seadke temperatuur.
2. Vajutage: Taimer.
3. Seadistage kestus. Eelistatud lõputoiminguks vajutage ühele sümbolitest.
4. Kinnitamiseks ja avaakraanile naasmiseks vajutage OK.

8.3 Viitkäivitus

1. Valige küpsetusrežiim ja seadke temperatuur.
2. Vajutage nuppu ***.

3. Vajutage nuppu: Viitkäivitus.
4. Kerige soovitud algusaja määramiseks ja vajutage OK.
5. Nüüd saate seada soovitud valiku Lõpp või vajutage OK, et see samm vahele jätta.
6. Avaakraanile naasmiseks vajutage OK.

8.4 Kellaaeg

1. Lülitage seade sisse.
2. Vajutage nuppu: Seaded / Seadistamine / Kellaaeg.
3. Seadke kellaaeg.
4. Vajutage nuppu OK.

8.5 Taimeri sätete muutmine

Küpsetamise ajal võite seatud aega alati muuta.

1. Vajutage ^ / Taimer.
2. Määrake uus taimeriväärtus. Vajutage nuppu OK.

9. LISATARVIKUTE KASUTAMINE

⚠ HOIATUS!

Vt ohutust käsitlevaid peatükke.

9.1 Tarvikute sisestamine

Olenevalt mudelist on saadaval lisatarvikud. Skannige QR-kood, et kontrollida, kuidas kasutada seadmega kaasasolevaid lisatarvikuid. Lisatarvikuid saate eraldi tellida. Lisateabe saamiseks pöörduge kohaliku edasimüüja poole.



Väike süvend ülaosas suurendab ohutust ja kaitseb kallutuse eest. Süvendid kujutavad endast ka libisemisvastast abinõud. Kõrge ääris ahjuplaadi ümber ei lase kööginõudel ahjuplaadilt maha libiseda.

Sisestage tarvik (traatrest/küpsetusplaat) riulilote juhtribade vahele. Veenduge, et riul puutub vastu ahju sisemuse tagakülge.

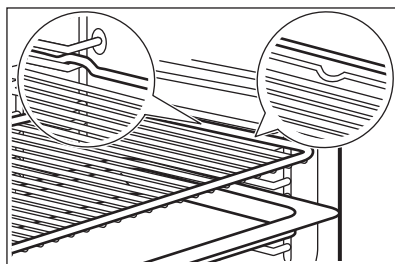

Kui teie küpsetusplaadil on kalle, paigutage see ahju sisemuse tagaosa poole.

Kui lisatarvikul on kiri, veenduge, et see oleks teie poole suunatud.

Kui kasutate küpsetusplaati, mille all on augud, asetage küpsetusplaat/pann tilkuvate vedelike kogumiseks.

9.2 Toidutermomeeter

See mõõdab toidu sisetemperatuuri.

Saadaval on kaks temperatuurisätet:

- °C – temperatuur seadme sees. See peaks olema toidu sisetemperatuurist vähemalt 25 °C kraadi kõrgem.
-  - toidu sisetemperatuur.

Soovitused:

- Toiduained peaksid olema toatemperatuuril.
- – mitte kasutada vedelate toitude puhul.
- Toiduvalmistamise ajal peab toidutermomeetri otsik olema täielikult roa sisse sisestatud.

Kasutamine koos: Toidutermomeeter

HOIATUS!

Põletusohu, kuna toidutermomeeter ja traatrestid toed võivad olla väga kuumad. Ärge puudutage toidutermomeetri käepidet paljaste kätega. Kasutage alati ahjukindaid.

1. Valige menüüst kuumutusfunktsioon: Funktsioonid või roog menüüst: Toidud.
2. Vajadusel seadke ahju temperatuur ja küpsetusaeg.
3. Vajutage nuppu OK.
4. Vajutage nuppu START.
5. Sisestage toidutermomeeter roa sisse: **Liha, linnuliha ja kala**
Sisestage toidutermomeetri ots liha- või kalatüki kõige paksemasse ossa.

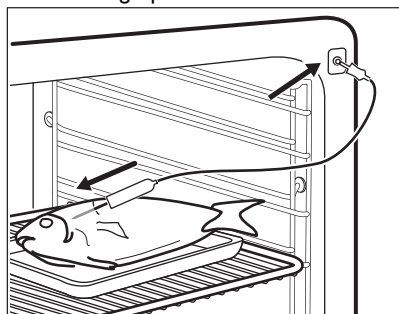

Vormiroog

Suruge toidutermomeeter täpselt vormiroa keskossa. Küpsemise ajal peaks toidutermomeeter püsima ühes kohas paigal. Kasutage selleks mõnda tahkemat koostisainet. Toidutermomeetri silikoonist käepide peaks toetuma küpsetusnõu servale. Toidutermomeetri ots ei tohiks puutuda vastu küpsetusvormi põhja.

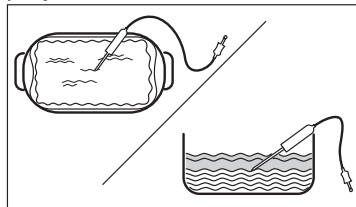

6. Sisestage toidutermomeetri anduri pistik seadme külgeinal olevasse pistikupessa. Vt peatükki "Toote kirjeldus".
Ekraanile kuvatakse toiduanduri sümbol ja pragune temperatuur.
7. ^ - vajutage seadete kohandamiseks.
8. Valige Toidutermomeeter kaart, et seada anduri sisetemperatuur või valige sobiv valik:
 - Helisignaal – kui toit saavutab sisetemperatuuri, kõlab signaal.
 - Helisignaal ja küpsetamise lõpp – kui toit saavutab sisetemperatuuri, kõlab signaal ja küpsetamine peatub.
 - Ainult hüppikaken - kui toit saavutab sisetemperatuuri, kuvatakse ekraanile teade.
9. Vajutage nuppu OK.
10. Kui toit saavutab seatud temperatuuri, kostab helisignaal. Kontrollige kas toit on valmis. Pikendage küpsetusaega vastavalt vajadusele.
11. STOP – vajutage, et küpsetusrežiim välja lülitada.
12. Eemaldage toidutermomeetri pistik pistikupesast ja tõstke toit ahjust välja.

10. NÕUANDED JA SOOVITUSED

10.1 Soovitused söögivalmistamiseks

Tabelites esitatud temperatuurid ja küpsetusajad on ainult soovituslikud. Need sõltuvad retseptist ning kasutatava tooraine kvaliteedist ja kogusest.



Teie seade võib küpsetada või röstida teistmoodi, kui teie eelmine seade. Alltoodud tabelitest leiate igat tüüpi toitude temperatuuri ja valmistamisaja soovitatavad sätted ja asukohad plaatidel.



Ahjutasandeid loetakse altpoolt üles.

Kui te ei leia mõne retsepti jaoks täpseid seadeid, kasutage sarnaste toitude omi.

Energiasäästunõuandeid vt peatükist „Energiaohutus“.

Tabelites kasutatud sümbolid:

	Toiduaine tüüp
	Küpsetusrežiim
	Temperatuur

	Lisatarvik
	Riikli asend
	Küpsetusaeg (min)





10.2 Soojussalvestiga ventilaator – soovitatavad lisatarvikud

Kasutage tumedaid ja mittepeegeldava pinnaga kööginõusid ja mahuteid. Neil on parem soojuse neeldumine kui heledat värvi ja peegeldavatel kööginõudel.

- **Pitsaplaat** - tume, mittepeegeldav, läbimõõt 28cm
- **Küpsetusvorm** - tume, mittepeegeldav, läbimõõt 26cm
- **Portsjonivormid** - keraamilised, läbimõõt 8cm, kõrgus 5 cm
- **Pirukavorm** - tume, mittepeegeldav, läbimõõt 28cm

10.3 Soojussalvestiga ventilaator





Parimate tulemuste saamiseks järgige alltoodud tabelis olevaid soovitusi.

		°C		
Magusad rullid, 16 tükki	küpsetusplaat või rasvapann	180	2	25 - 35
Rullbiskviit	küpsetusplaat või rasvapann	180	2	15 - 25
Terve kala, 0,2 kg	küpsetusplaat või rasvapann	180	3	15 - 25
Küpsised, 16 tükki	küpsetusplaat või rasvapann	180	2	20 - 30
Makroonid, 24 tükki	küpsetusplaat või rasvapann	160	2	25 - 35
Muffinid, 12 tükki	küpsetusplaat või rasvapann	180	2	20 - 30
Soolased kondiitritooted, 20 tükki	küpsetusplaat või rasvapann	180	2	20 - 30
Muretaignaküpsised, 20 tükki	küpsetusplaat või rasvapann	140	2	15 - 25
Koogikesed, 8 tükki	küpsetusplaat või rasvapann	180	2	15 - 25

10.4 Teave katseasutustele

Testid vastavalt standardile: EN 60350-1, IEC 60350-1.

Küpsetamine ühel tasandil

			°C		
Rasvatu keeks	Kuum õhk	Traatrest	160	45 - 60	2
Rasvatu keeks	Ülemine ja alumine	Traatrest	160	45 - 60	2
Õunapirukas 1)	Kuum õhk	Traatrest	160	55 - 65	2
Õunapirukas 1)	Ülemine ja alumine	Traatrest	180	55 - 65	1
Liivküpsised	Kuum õhk	Küpsetusplaat	140	25 - 35	2
Liivküpsised	Ülemine ja alumine	Küpsetusplaat	140	25 - 35	2
Väikesed koogid, 20 tk plaadil 2)	Kuum õhk	Küpsetusplaat	150	20 - 30	3
Väikesed koogid, 20 tk plaadil 2)	Ülemine ja alumine	Küpsetusplaat	170	20 - 30	3
Röstleib/-sai 3)	Ülemine	Traatrest	max	1 - 2	5

1) 2 küpsetusvormi on asetatud diagonaalselt (Ø 20 cm). Parempoolne tuleb paigutada vasakpoolsest rohkem ettepoole.

2) Eelkuumutage seadet, kuni valitud temperatuur on saavutatud: Eelkuumutus / Hääletu. Ärge kasutage: Eelkuumutus / Kiire ja Öko. Vt ptk „Igapäevane kasutamine“ jaotist „Seaded, alammenüü: Eelistused“.

3) Eelkuumutage seadet 5 min, kasutades seadet: Eelkuumutus / Hääletu. Ärge kasutage: Eelkuumutus / Kiire ja Öko. Vt ptk „Igapäevane kasutamine“ jaotist „Seaded, alammenüü: Eelistused“.

Küpsetamine mitmel tasandil

			°C		
Liivküpsised	Kuum õhk	Küpsetusplaat	140	25 - 45	2 ja 4
Väikesed koogid, 20 tk plaadil 1)	Kuum õhk	Küpsetusplaat	150	25 - 35	2 ja 4
Rasvatu keeks	Kuum õhk	Traatrest	160	45 - 55	2 ja 4
Õunapirukas	Kuum õhk	Traatrest	160	55 - 65	2 ja 4

1) Eelkuumutage seadet, kuni valitud temperatuur on saavutatud: Eelkuumutus / Hääletu. Ärge kasutage: Eelkuumutus / Kiire ja Öko. Vt ptk „Igapäevane kasutamine“ jaotist „Seaded, alammenüü: Eelistused“.

11. PUHASTAMINE JA HOOLDUS

HOIATUS!

Vt ohutust käsitlevaid peatükke.

11.1 Märkused puhastamise kohta Puhastusvahendid

- Puhastage seadme esikülge ainult mikrokiudlapi, sooja vee ning pehmetoimelise pesuvahendiga.
- Metallpindadel kasutage puhastusvahendi lahust.
- Plekkide eemaldamiseks kasutage pehmetoimelist puhastusvahendit.

Igapäevane kasutamine

- Puhastage seadme sisemus iga kord pärast kasutamist. Toidujääkide kogunemine võib kaasa tuua süttimise.
- Ärge jätke toitu seadmesse kauemaks seisma kui 20 minutit. Pärast iga kasutuskorda kuivatage seadme sisemust ainult mikrokiudlapi.

Lisatarvikud

- Pärast iga kasutuskorda puhastage kõik ahju tarvikud ja laske neil kuivada. Kasutage ainult mikrokiudlappi sooja vee ja õrna puhastusvahendiga. Ärge peske tarvikuid nõudepesumasinas.
- Ärge puhastage mittenakkuva pinnaga tarvikuid abrasiivse puhastusvahendi või teravate esemetega.

11.2 Restitugede

Ahju puhastamiseks eemaldage restitoided .

1. Lülitage seade välja ja oodake, kuni see on jahtunud.
2. Tõmmake ahjuriuli tugede esiosa külgeisena küljest lahti.
3. Tõmmake ahjuresti toe tagaosaga külgeisena küljest lahti ja eemaldage.

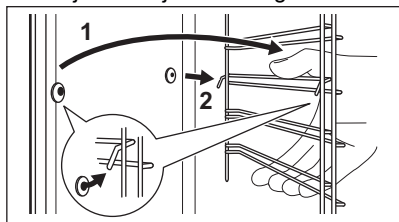

4. Asetage ahjuresti toed tagasi vastupidises järjekorras.

Teleskoopsiinidel olevad kinnitustihvtid peavad olema suunatud ettepoole.

11.3 Pürolüüspuhastamine

See programm põletab ära seadme jääkmustuse. Kui puhastussüklil lõpeb ja

seade jahtub, pühkige tuhk ära. Kasutage seda alati, kui teie seade vajab põhjalikku puhastamist.

⚠ HOIATUS!

Eksisteerib põletusohu.

⚠ ETTEVAATUST!

Kui ahju kohale on paigaldatud pliidiplaat või kui samasse kapiossa on paigaldatud muid seadmeid, ärge kasutage neid selle funktsiooniga samal ajal. See võib ahju kahjustada.

Ärge käivitage, kui ahju uks ei ole täielikult suletud.

1. Veenduge, et seade on külm.
2. Eemaldage kõik tarvikud ja eemaldatavad riulitoided.
3. Puhastage ahjupõrand ja sisemine ukseklaas, et eemaldada toidujäägid. Kasutage pehmet lappi sooja vee ja õrna puhastusvahendiga.
4. Vajutage nuppu: Hooldus / Pürolüüspuhastamine.
5. Valige puhastusrežiim ja vajutage START . Järgige ekraanil kuvatavaid juhiseid.

Funktsioon	Kestus
Pürolüüspuhastamine, kiire	1 h
Pürolüüspuhastamine, tavaline	1 h 30 min
Pürolüüspuhastamine, intensiivne	2 h 30 min

Kui puhastus käivitub, on ahjuuks lukustatud. Jahutusventilaator töötab suuremal kiirusel.

6. Puhastuse lõppedes kõlab helisignaal.
7. Kui ahi on jahtunud, puhastage ahju põhja niiske ja pehme lapiga.



Selle funktsiooni kasutamisel lamp ei põle.

11.4 Puhastamise meeldetuletus

Kui kuvatakse meeldetuletus, on soovitatav läbi viia puhastamine.

Kasutage funktsiooni: Pürolüüspuhastamine.

11.5 Ukse eemaldamine ja paigaldamine

Puhastamiseks saate ukse ja sisemised klaaspaneelid eemaldada. Klaaspaneelide arv oleneb konkreetsest mudelist.

⚠ HOIATUS!

Uks on raske.

⚠ ETTEVAATUST!

Olge klaasi ja esipaneeli servade käsitsemisel ettevaatlik. Klaas võib puruneda.

1. Veenduge, et seade on külm.
2. Sulgege uks korralikult.
3. Lükake täielikult sisse kahel uksehingel paiknevad **A** kinnitushoovad.

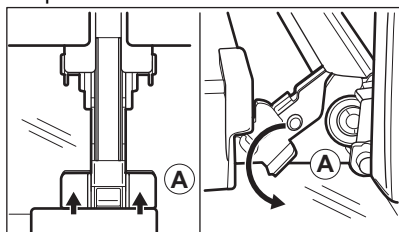

4. Sulgege ahjuuks esimesse avamise asendisse (ligikaudse nurga all: 70°).
5. Toetage ust käega kummaltki küljelt ja tõmmake ülespoole suunatud nurga all ahjust eemale.
6. Pange uks, väliskülg allpool, pehmele ja tasasele pinnale.
7. Vajutage ukse ülemises servas olevat ukseelisu **B** kummaltki küljelt sissepoole, et klamberkinnitus vabastada.

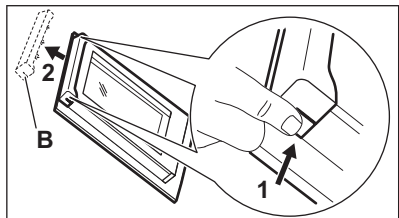

8. Eemaldamiseks tõmmake ukseelistu ettepoole.

9. Hoidke ukse klaaspaneeli ülaservast ühekaupa kinni ja tõmmake need, suunaga üles, juhikust välja.

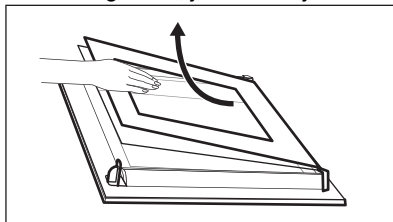

10. Puhastage klaaspaneeli seebiveega. Kuivatage klaaspaneeli hoolikalt. Ärge peske klaaspaneeli nõudepesumasinas. Pärast puhastamist korrake eeltoodud samme vastupidises järjestuses. Pange esmalt kohale väiksem paneel, seejärel suurem ja siis uks.

11.6 Lambi vahetamine

⚠ HOIATUS!

Elektrilöögi oht.
Lamp võib olla kuum.

1. Lülitage seade välja ja oodake, kuni see on jahtunud.
2. Lahutage seade vooluvõrgust.
3. Asetage ahju põhjale lapp.

Ülemine lamp

1. Klaaskatte eemaldamiseks keerake seda.

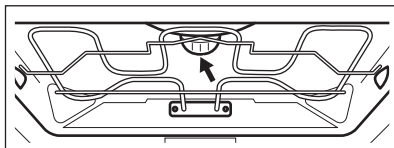

2. Puhastage klaaskatte.
3. Asendage lambipirn sobiva 300 °C taluva kuumakindla pirniga.
4. Paigaldage klaaskatte.

Küljelamp

1. Lambile ligipääsemiseks eemaldage vasak riulitugi.
2. Klaaskatte eemaldamiseks kasutage kitsast, nüri otsaga eset (nt teelusikat).

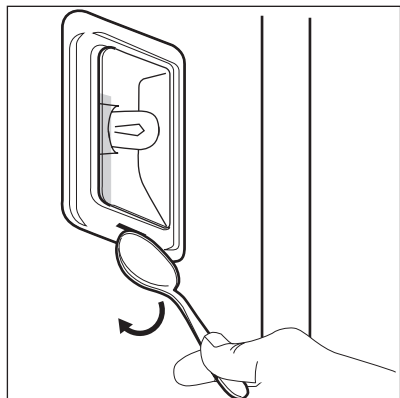

3. Puhastage klaaskate.
4. Asendage lambipirn sobiva 300 °C taluva kuumakindla pirniga.
5. Paigaldage klaaskate
6. Paigaldage vasakpoolne riulitugi.

12. TÖRKEOTSING

⚠ HOIATUS!

Vt ohutust käsitlevaid peatükke.

12.1 Mida teha, kui...

Probleemi kirjeldus	Põhjus ja abinõu
Seadet ei saa käivitada või kasutada.	Pliidiplaat ei ole elektrivõrku ühendatud või on valesti ühendatud.
Seade on sisse lülitatud, kuid ei soojene.	Kell ei ole seatud. Kellafunktsioonide määramiseks vt peatükki "Kella funktsioonid". Seadme uks ei ole korralikult kinni. Kaitse on vallandunud. tehke kindlaks, kas probleemi põhjustas kaitse. kui probleem tekib uuesti, pöörduge elektriku poole. Lapselukk on sisse lülitatud.
Lamp on välja lülitatud.	Lamp on läbi põlenud. Asendage lambipirn uuega. Lisateabeks vt peatükki "Puhastamine ja hooldus".
<p>ⓘ Elektrikatkestus peatab alati puhastustoimingu. Elektrikatkestuse korral korrake puhastustoimingu.</p>	
Probleem WiFi-võrgu signaaliga.	Kontrollige, kas teie mobiilseade on WiFi võrguga ühendatud. Kontrollige juhtmevaba võrku ja ruuterit. Taaskäivitage ruuter.
Paigaldatud on uus ruuter või on ruuteri konfiguratsiooni muudetud.	Seadme ja mobiilseadme uuesti konfigureerimiseks vt peatükki "Enne esimest kasutamist", WiFi ühendus.
Juhtmevaba võrgu signaal on nõrk.	Viige ruuter seadmele võimalikult lähedale.

Probleemi kirjeldus	Põhjus ja abinõu
WiFi signaal on tõkestatud seadme lähedal asuva teise mikrolaineahju tõttu.	Lülitage mikrolaineahi välja. Vältige mikrolaineahju ja seadme kaugjuhtimispuldi samaaegset kasutamist. Mikrolained häirivad WiFi signaali.

12.2 veakoodid

Kui ilmneb tarkvaratõrge, kuvatakse ekraanil vastav tõrkekood. Probleemide loendi leiате allolevast tabelist.

Kood ja kirjeldus	Kõrvaldamise abinõu
F102 – uks ei ole täielikult suletud või ukse lukk on katki. 1)	Sulgege uks. Lülitage seade sisse ja välja.
F111 - Toidutermomeeter ei ole korralikult pistikupessa sisestatud.	Sisestage Toidutermomeeter korralikult pessa.
F240, F239 - ekraani puutealad ei tööta nõuetekohaselt.	Puhastage ekraani pinda. Vaadake, et puuteväljadel ei oleks mustust.
F908 - seadme süsteem ei saa luua ühendust juhtpaneeliga.	Lülitage seade sisse ja välja.
F602, F603 - Wi-Fi ei ole kättesaadav. 1)2)	Lülitage seade sisse ja välja.

1) Kui mõni nendest tõrketeadetest kuvatakse ekraanil korduvalt, tähendab see, et rikkis alamsüsteem võib olla välja lülitatud. Sel juhul pöörduge edasimüüja või volitatud parandustöökoja poole.

2) Kui ilmneb mõni nendest tõrgetest, jätkavad ülejäänud seadme funktsioonid oma tavapärasest toimimist.

12.3 Hooldusandmed

Kui te ei suuda probleemile ise lahendust leida, siis võtke ühendust edasimüüja või teeninduskeskusega.

Vajalikud teeninduskeskuse andmed leiате andmesildilt. Andmesildi leiате seadme sisepinna esiraamilt. See nähtav ukse avamisel. Ärge andmesilti seadmest eemaldage.

Soovitame kirjutada andmed siia:

Mudel: (MOD.) :

Tootenumbr (PNC):

Seerianumber (S.N.):

13. ENERGIATÕHUSUS

13.1 Tooteteave ja tooteteabe leht vastavalt EL-i ökodisaini ja energiamärgistuse eeskirjadele

Tarnija nimi

AEG

Mudeli tunnus	EOE9P3XH 944032156 EOE9P3XT 944032157 KOEAP3XH 944032160 KOEAP3XT 944032177 LOE9P3XZ 944032158	
Energiatõhususe indeks	61.2	
Energiatõhususe klass	A++	
Energiatarve standardse koormusega, tavarežiim	1.09 kWh/tsükkel	
Energiatarve standardse koormusega, ventilaatoriga režiim	0.52 kWh/tsükkel	
Kambrite arv	1	
Soojusallikas	Elekter	
Helitugevus	71 l	
Ahju tüüp	Integreeritud ahi	
Mass	EOE9P3XH	35.0 kg
	EOE9P3XT	35.0 kg
	KOEAP3XH	35.0 kg
	KOEAP3XT	35.0 kg
	LOE9P3XZ	35.0 kg

IEC/EN 60350-1 – Kodumajapidamises kasutatavad elektrilised toiduvalmistusseadmed – 1. osa: Pliidid, ahjud, auruahjud ja grillid – Efektiivsuse määramise meetodid.

13.2 Tooteteave energiatarbimise ja kohaldatava vähese energiatarbega režiimini jõudmiseks kuluva maksimaalse aja kohta

Ooterežiimis tarbitav võimsus	0.8 W
Võimsustarve võrgu-ooterežiimis	2.0 W
Maksimaalne aeg, mis kulub seadmel automaatselt kohaldatavale väikese energiatarbega režiimini jõudmiseks	20 min

Juhtmeta võrguühenduse aktiveerimise ja deaktiveerimise juhiste saamiseks vaadake peatükki "Enne esmakordset kasutamist".

13.3 Energia kokkuhoiu nõuanded

Järgmised nõuanded aitavad teil seadme kasutamisel energiat säästa.

Veenduge, et seadme töötamise ajal on seadme üks korralikult kinni. Ärge küpsetamise ajal seadme ust liiga tihti avage. Jälgige, et uksetihend oleks puhas ja korralikult omal kohal.

Energiasäästmise parandamiseks kasutage metallist kööginõusid ja tumedaid, mittepeegelduvaid küpsetusvorme ja anumaid.

Ärge kuumutage seadet enne toiduvalmistamist, välja arvatud juhul, kui see on spetsiaalselt soovitatav.

Kui valmistate järjest mitu küpsetist, püüdke need ahju panna võimalikult lühikeste vahedega.

Küpsetamine pöördõhuga

Võimalusel kasutage energia kokkuhoiuks pöördõhuga küpsetusrežiime.

Jääkuumus

Kui küpsetusaeg on pikem kui 30 minutit, vähendage vähemalt 3–10 minutit enne küpsetusaja lõppu seadme temperatuuri. Seadme sees oleva jääkuumuse abil küpsemine jätkub.

Muude roogade soojashoidmiseks või kuumutamiseks kasutage jääkuumust.

Ahju väljalülitamisel kuvatakse ekraanil jääkuumuse või temperatuuri näitu.

Kui on valitud programm koos funktsiooniga Taimer ja kui küpsetusaeg ei ületa 30 minutit, lülituvad kuumutuselemendid mõne seadme funktsiooni puhul automaatselt varem välja.

Toidu soojashoidmine

Jääkuumuse kasutamiseks ja toidu soojashoidmiseks valige madalaim võimalik

temperatuur. Ekraanile ilmub jääkuumuse indikaator või temperatuurinäit.

Küpsetamine väljalülitatud valgustiga

Lülitage küpsetamise ajaks valgusti välja. Pange see põlema ainult siis, kui vaja.

Soojussalvestiga ventilaator

Funktsioon, mis säästab küpsetamise ajal energiat.

Selle funktsiooni kasutamisel lülitub lamp automaatselt 30 sekundi pärast välja. Lambi võib soovi korral sisse lülitada, kuid see vähendab eeldatavat energiakokkuhoidu.

Ooterežiim

Ekraan lülitub 2 minuti pärast ooterežiimile.

14. JÄÄTMEKÄITLUS

Sümboliga  tähistatud materjalid võib ringlusse suunata. Selleks viige pakendid vastavatesse konteineritesse. Aidake hoida keskkonda ja inimeste tervist ja suunake elektri- ja elektroonilised jäätmed ringlusse.

Ärge visake sümboliga  tähistatud

seadmeid muude majapidamisjätmete hulka. Viige seade kohaliku ringluspunkti või pöörduge abi saamiseks kohaliku omavalitsusse.

Καλωσορίσατε στην Electrolux! Ευχαριστούμε που επιλέξατε τη συσκευή μας.



Βρείτε υποδείξεις χρήσης, φυλλάδια, συμβουλές για την επίλυση προβλημάτων, πληροφορίες σέρβις και επισκευής:
www.electrolux.com/support

Υπόκειται σε αλλαγές χωρίς προειδοποίηση.

ΠΕΡΙΕΧΟΜΕΝΑ

1. ΠΛΗΡΟΦΟΡΙΕΣ ΓΙΑ ΤΗΝ ΑΣΦΑΛΕΙΑ.....	24
2. ΟΔΗΓΙΕΣ ΓΙΑ ΤΗΝ ΑΣΦΑΛΕΙΑ.....	26
3. ΠΕΡΙΓΡΑΦΗ ΠΡΟΪΟΝΤΟΣ.....	30
4. ΠΙΝΑΚΑΣ ΕΛΕΓΧΟΥ.....	30
5. ΠΡΙΝ ΑΠΟ ΤΗΝ ΠΡΩΤΗ ΧΡΗΣΗ.....	31
6. ΚΑΘΗΜΕΡΙΝΗ ΧΡΗΣΗ.....	32
7. ΠΡΟΣΘΕΤΕΣ ΛΕΙΤΟΥΡΓΙΕΣ.....	35
8. ΛΕΙΤΟΥΡΓΙΕΣ ΡΟΛΟΓΙΟΥ.....	36
9. ΧΡΗΣΗ ΤΩΝ ΑΞΕΣΟΥΑΡ.....	37
10. ΥΠΟΔΕΙΞΕΙΣ ΚΑΙ ΣΥΜΒΟΥΛΕΣ.....	39
11. ΦΡΟΝΤΙΔΑ ΚΑΙ ΚΑΘΑΡΙΣΜΟΣ.....	41
12. ΑΝΤΙΜΕΤΩΠΙΣΗ ΠΡΟΒΛΗΜΑΤΩΝ.....	44
13. ΕΝΕΡΓΕΙΑΚΗ ΑΠΟΔΟΣΗ.....	45
14. ΠΕΡΙΒΑΛΛΟΝΤΙΚΑ ΘΕΜΑΤΑ.....	47

1. ⚠ ΠΛΗΡΟΦΟΡΪΕΣ ΓΙΑ ΤΗΝ ΑΣΦΑΛΕΙΑ

Πριν από την εγκατάσταση και τη χρήση της συσκευής, διαβάστε προσεκτικά τις παρεχόμενες οδηγίες. Ο κατασκευαστής δεν είναι υπεύθυνος για τυχόν τραυματισμούς ή ζημιές που είναι αποτέλεσμα λανθασμένης εγκατάστασης ή χρήσης. Να φυλάσσετε πάντα αυτές τις οδηγίες σε ένα ασφαλές μέρος με εύκολη πρόσβαση για μελλοντική αναφορά.

1.1 Ασφάλεια παιδιών και ευπαθών ατόμων

- Η συσκευή αυτή μπορεί να χρησιμοποιηθεί από παιδιά ηλικίας 8 ετών και άνω και από άτομα με μειωμένες σωματικές, αισθητηριακές ή πνευματικές δυνατότητες ή έλλειψη εμπειρίας και γνώσης, εάν επιβλέπονται ή έχουν λάβει οδηγίες σχετικά με τη χρήση της συσκευής με ασφαλή τρόπο και κατανοούν τους κινδύνους που ενέχονται. Παιδιά

ηλικίας μικρότερης των 8 ετών και άτομα με εκτενείς και περίπλοκες αναπηρίες πρέπει να παραμένουν μακριά από τη συσκευή, εκτός εάν επιβλέπονται συνεχώς.

- Τα παιδιά πρέπει να εποπτεύονται ώστε να διασφαλίζεται ότι δεν παίζουν με τη συσκευή και τις κινητές συσκευές με την εφαρμογή.
- Φυλάσσετε όλα τα υλικά συσκευασίας μακριά από τα παιδιά και απορρίψτε τα κατάλληλα.
- ΠΡΟΕΙΔΟΠΟΙΗΣΗ: Η συσκευή και τα προσβάσιμα μέρη της θερμαίνονται κατά τη χρήση. Κρατάτε τα παιδιά και τα κατοικίδια ζώα μακριά από τη συσκευή όταν την χρησιμοποιείτε και όταν ψύχεται.
- Εάν η συσκευή διαθέτει διάταξη ασφαλείας για παιδιά, θα πρέπει να είναι ενεργοποιημένη.
- Τα παιδιά δεν πρέπει να εκτελούν τον καθαρισμό και τη συντήρηση που εκτελεί ο χρήστης στη συσκευή χωρίς επίβλεψη.

1.2 Γενικές πληροφορίες για την ασφάλεια

- Αυτή η συσκευή προορίζεται μόνο για μαγειρική χρήση.
- Η συσκευή αυτή έχει σχεδιαστεί μόνο για οικιακή χρήση σε εσωτερικό περιβάλλον.
- Η συσκευή αυτή μπορεί να χρησιμοποιηθεί σε γραφεία, δωμάτια ξενοδοχείων, ξενώνες, αγροικίες και άλλα παρόμοια καταλύματα όπου τέτοια χρήση δεν υπερβαίνει τα επίπεδα της (μέσης) οικιακής χρήσης.
- Η εγκατάσταση αυτής της συσκευής και η αντικατάσταση του καλωδίου πρέπει να εκτελείται μόνο από κατάλληλα καταρτισμένο άτομο.
- Μην χρησιμοποιείτε τη συσκευή πριν την εγκαταστήσετε στην ενσωματωμένη δομή.
- Πριν από οποιαδήποτε εργασία συντήρησης, αποσυνδέετε τη συσκευή από την πρίζα.
- Εάν το καλώδιο τροφοδοσίας έχει υποστεί φθορές, θα πρέπει να αντικατασταθεί από τον κατασκευαστή, το Εξουσιοδοτημένο Κέντρο Σέρβις ή ένα κατάλληλα

καταρτισμένο άτομο, ώστε να αποφευχθεί τυχόν κίνδυνος από το ηλεκτρικό ρεύμα.

- ΠΡΟΕΙΔΟΠΟΙΗΣΗ: Βεβαιωθείτε ότι η συσκευή είναι απενεργοποιημένη προτού αντικαταστήσετε τον λαμπτήρα για την αποφυγή πιθανότητας ηλεκτροπληξίας.
- ΠΡΟΕΙΔΟΠΟΙΗΣΗ: Η συσκευή και τα προσβάσιμα μέρη της θερμαίνονται κατά τη χρήση. Πρέπει να προσέχετε ώστε να μην αγγίζετε τις αντιστάσεις ή την επιφάνεια του εσωτερικού της συσκευής.
- Χρησιμοποιείτε πάντα γάντια φούρνου όταν αφαιρείτε ή βάζετε εξαρτήματα ή σκεύη.
- Χρησιμοποιείτε μόνο τον αισθητήρα φαγητού (αισθητήρα θερμοκρασίας πυρήνα) που συνιστάται για αυτήν τη συσκευή.
- Για να αφαιρέσετε τα στηρίγματα σαρώων, τραβήξτε πρώτα το μπροστινό τμήμα του στηρίγματος σαρώων και, στη συνέχεια, το πίσω τμήμα για να το αποσπάσετε από τα πλαϊνά τοιχώματα. Τοποθετήστε τα στηρίγματα σαρώων, ακολουθώντας την παραπάνω διαδικασία με την αντίστροφη σειρά.
- Μη χρησιμοποιείτε ατμοκαθαριστή για τον καθαρισμό της συσκευής.
- Μη χρησιμοποιείτε ισχυρά λειαντικά καθαριστικά ή αιχμηρές μεταλλικές ξύστρες για να καθαρίσετε τη γυάλινη πόρτα, καθότι μπορεί να χαράξουν την επιφάνεια και αυτό μπορεί να προκαλέσει θραύση του γυαλιού.
- Πριν από τον πυρολυτικό καθαρισμό, αφαιρέστε όλα τα εξαρτήματα και τις υπερβολικές επικαθίσεις/πιτσιλιές από το εσωτερικό της συσκευής.

2. ΟΔΗΓΙΕΣ ΓΙΑ ΤΗΝ ΑΣΦΑΛΕΙΑ

2.1 Εγκατάσταση



ΠΡΟΕΙΔΟΠΟΙΗΣΗ!

Μόνο ένα εξειδικευμένο άτομο πρέπει να εγκαταστήσει αυτήν τη συσκευή.

- Αφαιρέστε όλα τα υλικά της συσκευασίας.
- Εάν η συσκευή έχει υποστεί ζημιά, μην προβείτε σε εγκατάσταση ή χρήση της.
- Ακολουθήστε τις οδηγίες εγκατάστασης που διατίθενται στον ιστότοπό μας.
- Πάντα να προσέχετε όταν μετακινείτε τη συσκευή καθώς είναι βαριά. Να

χρησιμοποιείτε πάντα γάντια ασφαλείας και κλειστά παπούτσια.

- Μην τραβάτε τη συσκευή από τη λαβή.
- Τοποθετήστε τη συσκευή σε κατάλληλο και ασφαλές μέρος που πληροί τις απαιτήσεις εγκατάστασης.
- Τηρείτε την ελάχιστη απόσταση από άλλες συσκευές και μονάδες.
- Πριν τοποθετήσετε τη συσκευή, ελέγξτε αν η πόρτα της συσκευής ανοίγει χωρίς περιορισμό.
- Η συσκευή είναι εξοπλισμένη με ηλεκτρικό σύστημα ψύξης. Πρέπει να λειτουργεί με την ηλεκτρική παροχή.

2.2 Ηλεκτρική σύνδεση



ΠΡΟΕΙΔΟΠΟΙΗΣΗ!

Κίνδυνος πυρκαγιάς και ηλεκτροπληξίας.

- Όλες οι ηλεκτρικές συνδέσεις πρέπει να πραγματοποιούνται από επαγγελματία ηλεκτρολόγο.
- Η συσκευή πρέπει να είναι γειωμένη.
- Βεβαιωθείτε ότι οι παράμετροι στην πινακίδα τεχνικών χαρακτηριστικών είναι συμβατές με τις ονομαστικές τιμές ηλεκτρικού ρεύματος της παροχής ρεύματος.
- Χρησιμοποιείτε πάντα σωστά εγκατεστημένη πρίζα με προστασία κατά της ηλεκτροπληξίας.
- Μη χρησιμοποιείτε πολύπριζα και μπαλαντέζες.
- Προσέχετε να μην προκληθεί ζημιά στο φως τροφοδοσίας και το καλώδιο τροφοδοσίας. Σε περίπτωση που πρέπει να αντικατασταθεί το καλώδιο τροφοδοσίας της συσκευής, η αντικατάσταση πρέπει να γίνει από το Εξουσιοδοτημένο Κέντρο Σέρβις μας.
- Μην επιτρέπτε σε καλώδια τροφοδοσίας να βρίσκονται κοντά ή να έρχονται σε επαφή με την πόρτα της συσκευής ή με την εσοχή κάτω από τη συσκευή, ιδιαίτερα όταν βρίσκεται σε λειτουργία ή η πόρτα είναι ζεστή.
- Η προστασία από ηλεκτροπληξία των υπό τάση ή μονωμένων τμημάτων πρέπει να στερεώνεται με τέτοιο τρόπο, ώστε να μην είναι δυνατή η αφαίρεσή της χωρίς εργαλεία.

- Συνδέστε το φως τροφοδοσίας στην πρίζα μόνον αφού έχει ολοκληρωθεί η εγκατάσταση. Μετά την εγκατάσταση, βεβαιωθείτε ότι είναι δυνατή η πρόσβαση στο φως τροφοδοσίας.
- Εάν η πρίζα είναι χαλαρή, μη συνδέετε το φως τροφοδοσίας.
- Μην τραβάτε το καλώδιο τροφοδοσίας για να αποσυνδέσετε τη συσκευή. Τραβάτε πάντα το φως τροφοδοσίας.
- Χρησιμοποιείτε μόνο σωστές μονωτικές διατάξεις: ασφαλειοδιακόπτες, ασφάλειες (βιδωτές ασφάλειες αφαιρούμενες από την υποδοχή), διακόπτες διαφυγής ρεύματος και ρελέ.
- Στην ηλεκτρική εγκατάσταση της συσκευής πρέπει να προβλέπεται μονωτική διάταξη που να επιτρέπει την αποσύνδεση της συσκευής από το δίκτυο ρεύματος από όλους τους πόλους. Η μονωτική διάταξη πρέπει να έχει ελάχιστη απόσταση 3 mm μεταξύ των επαφών.
- Κλείστε καλά την πόρτα της συσκευής πριν συνδέσετε το φως τροφοδοσίας στην πρίζα.
- Αυτή η συσκευή παρέχεται με φως και καλώδιο τροφοδοσίας.

2.3 Χρήση



ΠΡΟΕΙΔΟΠΟΙΗΣΗ!

Κίνδυνος τραυματισμού, εγκαυμάτων και ηλεκτροπληξίας ή έκρηξης.

- Μην αλλάζετε τις προδιαγραφές αυτής της συσκευής.
- Φροντίστε τα ανοίγματα αερισμού να είναι ελεύθερα από εμπόδια.
- Μην αφήνετε τη συσκευή χωρίς επιτήρηση κατά τη λειτουργία.
- Απενεργοποιήστε τη συσκευή μετά από κάθε χρήση.
- Προσέχετε όταν ανοίγετε την πόρτα της συσκευής με τη συσκευή σε λειτουργία. Μπορεί να απελευθερωθεί ζεστός αέρας.
- Μην λειτουργείτε τη συσκευή με βρεγμένα χέρια ή όταν είναι σε επαφή με νερό.
- Μην ασκείτε πίεση στην ανοιχτή πόρτα.
- Μη χρησιμοποιείτε τη συσκευή ως επιφάνεια εργασίας ή ως επιφάνεια αποθήκευσης αντικειμένων.
- Ανοίξτε την πόρτα της συσκευής προσεκτικά. Η χρήση συστατικών με

αλκοόλη μπορεί να δημιουργήσει ένα μείγμα αλκοόλης με αέρα.

- Μην αφήνετε σπίθες ή γυμνές φλόγες να έρθουν σε επαφή με τη συσκευή όταν ανοίγετε την πόρτα.
- Χρησιμοποιείτε γυαλί και βάζα εγκεκριμένα για συντήρηση.
- Μην τοποθετείτε εύφλεκτα προϊόντα ή στοιχεία που είναι βρεγμένα με εύφλεκτα προϊόντα μέσα, κοντά ή πάνω στη συσκευή.
- Μη μοιράζετε τον κωδικό πρόσβασης Wi-Fi με άλλους.

ΠΡΟΕΙΔΟΠΟΙΗΣΗ!

Κίνδυνος πρόκλησης ζημιάς στη συσκευή.

- Για την αποφυγή βλάβης ή αποχρωματισμού στο σμάλτο:
 - μην τοποθετείτε σκεύη ή άλλα αντικείμενα μέσα στη συσκευή απευθείας σε επαφή με το κάτω μέρος της.
 - μην τοποθετείτε αλουμινόχαρτο απευθείας σε επαφή με το κάτω μέρος του εσωτερικού της συσκευής.
 - μην τοποθετείτε νερό απευθείας μέσα στη ζεστή συσκευή.
 - μην διατηρείτε υγρά πιάτα και τρόφιμα στη συσκευή αφού τελειώσετε το μαγείρεμα.
 - προσέχετε όταν αφαιρείτε ή τοποθετείτε τα αξεσουάρ.
- Ο αποχρωματισμός της εμαγιέ επιφάνειας ή της επιφάνειας από ανοξείδωτο ασάλι δεν επηρεάζει την απόδοση της συσκευής.
- Χρησιμοποιήστε ένα βαθύ ταψί για υγρά κέικ. Οι χυμοί φρούτων προκαλούν λεκέδες που μπορεί να είναι μόνιμοι.
- Να μαγειρεύετε πάντα με την πόρτα της συσκευής κλειστή.
- Αν η συσκευή έχει εγκατασταθεί πίσω από ένα πλαίσιο επίπλου (π.χ. μια πόρτα) φροντίστε η πόρτα να μην είναι ποτέ κλειστή όσο η συσκευή βρίσκεται σε λειτουργία. Μπορεί να συσσωρευτεί θερμότητα και υγρασία σε ένα κλειστό πλαίσιο επίπλου και να προκληθεί ζημιά στη συσκευή, την κατοικία ή το δάπεδο. Μην κλείνετε το πλαίσιο του επίπλου προτού η συσκευή κρυώσει μετά τη χρήση.

2.4 Φροντίδα και καθάρισμα

ΠΡΟΕΙΔΟΠΟΙΗΣΗ!

Κίνδυνος τραυματισμού, φωτιάς, ή βλάβης στη συσκευή.

- Πριν από την εκτέλεση εργασίας συντήρησης, απενεργοποιήστε τη συσκευή και αποσυνδέστε το φις τροφοδοσίας από την πρίζα.
- Φροντίστε η συσκευή να είναι κρύα. Υπάρχει ο κίνδυνος να σπάσουν τα τζάμια.
- Αντικαταστήστε αμέσως τα τζάμια της πόρτας όταν καταστραφούν. Επικοινωνήστε με το Εξουσιοδοτημένο Κέντρο Σέρβις.
- Προσέχετε όταν αφαιρείτε την πόρτα από τη συσκευή, η πόρτα είναι βαριά.
- Καθαρίζετε τακτικά τη συσκευή για να αποτραπεί η φθορά του υλικού της επιφάνειας.
- Καθαρίστε τη συσκευή με υγρό μαλακό πανί. Χρησιμοποιείτε μόνο ουδέτερα απορρυπαντικά. Μη χρησιμοποιείτε λειαντικά προϊόντα, σφουγγαράκια που χαράσσουν, διαλύτες ή μεταλλικά αντικείμενα.
- Εάν χρησιμοποιείτε σπρέι καθαρισμού για φούρνους, ακολουθείτε τις οδηγίες ασφαλείας στη συσκευασία.

2.5 Πυρολυτικός καθαρισμός

ΠΡΟΕΙΔΟΠΟΙΗΣΗ!

Κίνδυνος τραυματισμού / Πυρκαγιών / Χημικών εκπομπών (Αναθυμιάσεων) σε Πυρολυτική Λειτουργία.

- Πριν από την εκτέλεση του πυρολυτικού καθαρισμού και την αρχική προθέρμανση, αφαιρέστε από το εσωτερικό του φούρνου:
 - τυχόν υπολείμματα τροφών, χυμένες ποσότητες / αποθέσεις λαδιού ή λίπους.
 - τυχόν αφαιρούμενα αντικείμενα (συμπεριλαμβανομένων σχαρών, πλευρικών σχαρών κ.λπ., που παρέχονται με τη συσκευή), ειδικά τυχόν αντικολλητικά μαγειρικά σκεύη, ταψιά, σκεύη κ.λπ.
- Διαβάστε προσεκτικά όλες τις οδηγίες που αφορούν τον πυρολυτικό καθαρισμό.

- Κρατήστε τα παιδιά μακριά από τη συσκευή ενώ βρίσκεται σε λειτουργία ο πυρολυτικός καθαρισμός. Η συσκευή θερμαίνεται πάρα πολύ και από τα μπροστινά ανοίγματα ψύξης απελευθερώνεται θερμός αέρας.
- Ο πυρολυτικός καθαρισμός είναι λειτουργία υψηλής θερμοκρασίας που μπορεί να απελευθερώσει αναθυμιάσεις από υπολείμματα μαγειρέματος και υλικά κατασκευής. Γι' αυτό, οι καταναλωτές συνιστάται να κάνουν τα εξής:
 - να εξασφαλίζουν καλό αερισμό κατά τη διάρκεια και μετά από κάθε πυρολυτικό καθαρισμό.
 - παρέχουν καλό αερισμό κατά τη διάρκεια και μετά από την αρχική προθέρμανση.
- Μη χύνετε και μη βάζετε νερό στην πόρτα του φούρνου κατά τη διάρκεια και μετά από τον πυρολυτικό καθαρισμό, για την αποφυγή πρόκλησης ζημιάς στα τζάμια.
- Οι αναθυμιάσεις που απελευθερώνονται όπως περιγράφηκε από όλους τους πυρολυτικούς φούρνους / υπολείμματα μαγειρέματος, δεν είναι επιβλαβείς για τον άνθρωπο, συμπεριλαμβανομένων των παιδιών, ή των ατόμων με ιατρικές παθήσεις.
- Κρατήστε μικρά κατοικίδια μακριά από τη συσκευή κατά τη διάρκεια και ύστερα από τον πυρολυτικό καθαρισμό και την αρχική προθέρμανση. Τα μικρά κατοικίδια (ιδιαίτερα τα πουλιά και τα ερπετά) μπορεί να είναι πολύ ευαίσθητα στις μεταβολές της θερμοκρασίας και στις εκπεμπόμενες αναθυμιάσεις.
- Οι αντικολλητικές επιφάνειες των σκευών, τηγανιών, τασιών, μαχαιροπήρουνων, κ.λπ. μπορεί να καταστραφούν από τη λειτουργία πυρολυτικού καθαρισμού υψηλής θερμοκρασίας όλων των πυρολυτικών φούρνων, ενώ μπορεί να γίνουν επίσης πηγές επιβλαβών αναθυμιάσεων χαμηλού επιπέδου.

2.6 Εσωτερικός φωτισμός

ΠΡΟΕΙΔΟΠΟΙΗΣΗ!

Κίνδυνος ηλεκτροπληξίας.

- Σχετικά με τον/τους λαμπτήρα/λαμπτήρες εντός αυτού του προϊόντος και τους ανταλλακτικούς λαμπτήρες που πωλούνται ξεχωριστά: Αυτοί οι λαμπτήρες προορίζονται ώστε να αντέχουν σε εξαιρετικά δύσκολες συνθήκες σε οικιακές συσκευές, όπως σε θερμοκρασίες, δονήσεις, υγρασία ή προορίζονται να σηματοδοτούν πληροφορίες σχετικά με τη λειτουργική κατάσταση της συσκευής. Δεν προορίζονται για χρήση σε άλλες εφαρμογές και δεν είναι κατάλληλοι για τον φωτισμό οικιακών χώρων.
- Το προϊόν αυτό περιέχει φωτεινή πηγή της τάξης ενεργειακής απόδοσης G.
- Χρησιμοποιείτε μόνο λαμπτήρες με τις ίδιες προδιαγραφές.

2.7 Σέρβις

- Για την επισκευή της συσκευής, επικοινωνήστε με το Εξουσιοδοτημένο Κέντρο Σέρβις.
- Χρησιμοποιείτε μόνο γνήσια ανταλλακτικά.

2.8 Απόρριψη

ΠΡΟΕΙΔΟΠΟΙΗΣΗ!

Κίνδυνος τραυματισμού ή ασφυξίας.

- Επικοινωνήστε με τις δημοτικές αρχές της περιοχής σας για πληροφορίες σχετικά με τον τρόπο απόρριψης της συσκευής.
- Αποσυνδέστε τη συσκευή από την ηλεκτρική τροφοδοσία.
- Κόψτε το καλώδιο τροφοδοσίας κοντά στη συσκευή και απορρίψτε το.

3. ΠΕΡΙΓΡΑΦΗ ΠΡΟΪΟΝΤΟΣ

3.1 Γενική επισκόπηση

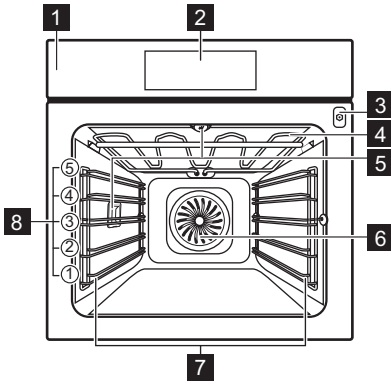

- 1 Πίνακας χειριστηρίων
- 2 Οθόνη
- 3 Υποδοχή αισθητήρα φαγητού
- 4 Θερμαντικό στοιχείο
- 5 Λαμπτήρας
- 6 Ανεμιστήρας
- 7 Στήριξη σχάρας, αφαιρούμενη
- 8 Θέσεις σχάρας

4. ΠΙΝΑΚΑΣ ΕΛΕΓΧΟΥ

4.1 Επισκόπηση πίνακα χειριστηρίων

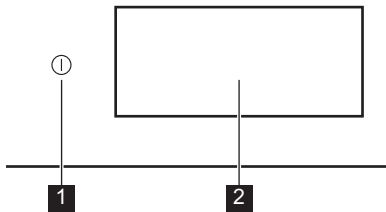





- | | | |
|---|----------|--|
| 1 | ON / OFF | Πίστετε παρατεταμένα για να ενεργοποιήσετε και να απενεργοποιήσετε τη συσκευή. |
| 2 | Οθόνη | Εμφανίζει τις τρέχουσες ρυθμίσεις της συσκευής. |





Το χειριστήριο παρέχει πρόσβαση σε διάφορες λειτουργίες μαγειρέματος και φαγητά. Εμφανίζει επίσης τις πληροφορίες σχετικά με την τρέχουσα κατάσταση λειτουργίας του.

4.2 Οθόνη

Η οθόνη είναι πλήρως διαδραστική, με δυνατότητα κύλισης και χωρίζεται σε καθορισμένες ενότητες. Μπορείτε να σαρώσετε την οθόνη για να πλοηγηθείτε αριστερά ή δεξιά.

- | | |
|-----|---|
| OK | Για επιβεβαίωση της επιλογής / ρύθμισης. |
| > < | Για να πλοηγηθείτε στο επόμενο ή στο προηγούμενο επίπεδο του μενού. |
| ^ v | Για πρόσβαση και προσαρμογή πρόσθετων ρυθμίσεων. |
| ♥ | Για να αποθηκεύσετε τις τρέχουσες ρυθμίσεις στο: Αγαπημένα. |
| ♡ | Για να διαγράψετε τις τρέχουσες ρυθμίσεις στο: Αγαπημένα. |
| ⏻ | Για ενεργοποίηση και απενεργοποίηση του λαμπτήρα. |
| ☀ | Για την ενεργοποίηση και απενεργοποίηση των επιλογών. |
| 🔒 | Η συσκευή είναι κλειδωμένη. |
| 🔔 | Η λειτουργία Ηχητική προειδοποίηση είναι ενεργοποιημένη. |

	Η λειτουργία Ηχητική προειδοποίηση και τερματισμός μαγειρέματος είναι ενεργοποιημένη.
	η επιλογή Μόνο αναδυόμενο μήνυμα είναι ενεργοποιημένη.
	Η λειτουργία Χρονοκαθυστέρηση έναρξης είναι ενεργοποιημένη.
	Για να κλείσετε το αναδυόμενο μήνυμα ή να ακυρώσετε τη ρύθμιση.

	Η σύνδεση Wi-Fi είναι ενεργοποιημένη.
	Η σύνδεση Wi-Fi είναι απενεργοποιημένη.
	Η ένδειξη Απομακρυσμένη λειτουργία είναι αναμμένη.
	Λειτουργία με λειτουργία εξοικονόμησης ενέργειας.

5. ΠΡΙΝ ΑΠΟ ΤΗΝ ΠΡΩΤΗ ΧΡΗΣΗ

ΠΡΟΕΙΔΟΠΟΙΗΣΗ!

Ανατρέξτε στα κεφάλαια σχετικά με την Ασφάλεια.

5.1 Πρώτη σύνδεση

Η οθόνη εμφανίζει ένα μήνυμα καλωσορίσματος μετά την πρώτη σύνδεση. Μπορείτε να επιλέξετε μεταξύ της έναρξης ή της παράλειψης της διαδικασίας πρόσληψης. Μπορείτε να δείτε ξανά τις ρυθμίσεις και να τις τροποποιήσετε όποτε είναι απαραίτητο.

Προσαρμόστε τις ρυθμίσεις: Γλώσσα, Ωρα, Ασύρματη σύνδεση.

5.2 Ασύρματη σύνδεση

Η συσκευή ενεργοποιεί τη σύνδεση δικτύου Wi-Fi και τη σύνδεση κινητής συσκευής. Μπορείτε να λαμβάνετε ειδοποιήσεις καθώς και να ελέγχετε και να παρακολουθείτε τη συσκευή από την κινητή συσκευή.

Για να συνδέσετε τη συσκευή χρειάζεστε:

- Ασύρματο δίκτυο με σύνδεση στο διαδίκτυο.
 - Κινητή συσκευή συνδεδεμένη στο ίδιο ασύρματο δίκτυο.
1. Για να κατεβάσετε την εφαρμογή, σαρώστε τον κωδικό QR που βρίσκεται στο οπισθόφυλλο. Μπορείτε επίσης να κάνετε λήψη της εφαρμογής απευθείας από το app store.
 2. Ακολουθήστε τις οδηγίες εγγραφής στην εφαρμογή.
 3. Ενεργοποιήστε τη συσκευή.

4. Πίστετε < ή σαρώστε προς τα αριστερά για να μεταβείτε στο μενού. Επιλέξτε: Ρυθμίσεις / Συνδέσεις.

5. Πίστετε το για να ενεργοποιήσετε ή να απενεργοποιήσετε: Wi-Fi.

Η ασύρματη μονάδα της συσκευής ξεκινά εντός 90 δευτ.

Συχνότητα	2.4 GHz WLAN : 2400 - 2483.5 MHz
	Bluetooth : 2400 - 2483.5 MHz
Μέγιστη Ισχύς	2.4 GHz WLAN : EIRP < 20 dBm (100 mW)
	Bluetooth : EIRP < 20 dBm (100 mW)
Πρωτόκολλο	2.4 GHz WLAN : IEEE 802.11bgn

5.3 Άδειες χρήσης λογισμικού

Το λογισμικό στο παρόν προϊόν περιέχει στοιχεία που βασίζονται σε δωρεάν λογισμικό ανοιχτού κώδικα. Η AEG αναγνωρίζει με ευγνωμοσύνη τη συμβολή των κοινοτήτων ανοιχτού λογισμικού και ρομπωτικών στο έργο ανάπτυξης.

Για να αποκτήσετε πρόσβαση στον πηγαίο κώδικα αυτών των στοιχείων δωρεάν λογισμικού ανοιχτού κώδικα, των οποίων οι προϋποθέσεις άδειας χρήσης απαιτούν δημοσίευση, καθώς και για να δείτε τις πλήρεις πληροφορίες πνευματικών δικαιωμάτων και τους ισχύοντες όρους άδειας χρήσης, επισκεφτείτε τη διεύθυνση: <http://aeg.opensoftwarerepository.com> (φάκελος NIU6).

5.4 Αρχική προθέρμανση και καθαρισμός

Προθερμάνετε την άδεια συσκευή πριν από την πρώτη χρήση και την επαφή με τρόφιμα. Η συσκευή μπορεί να αναδύει δυσάρεστες οσμές και καπνό. Αερίστε το δωμάτιο κατά την προθέρμανση.

1. Αφαιρέστε όλα τα αξεσουάρ και τα αποσπώμενα στηρίγματα σχαρών από τη συσκευή.
2. Μεταβείτε στο μενού και επιλέξτε: Λειτουργίες.
3. Επιλέξτε τη λειτουργία . Ρυθμίστε τη μέγιστη θερμοκρασία. Αφήστε τη συσκευή να λειτουργήσει για 1 ώ.

4. Ρυθμίστε τη λειτουργία . Ρυθμίστε τη μέγιστη θερμοκρασία. Αφήστε τη συσκευή να λειτουργήσει για 15 λεπ.
5. Απενεργοποιήστε τη συσκευή και περιμένετε μέχρι να κρυώσει.
6. Καθαρίστε τη συσκευή και τα αξεσουάρ με ένα πανί μικροϊνών, χλιαρό νερό και ένα ήπιο απορρυπαντικό.
7. Τοποθετήστε τα αξεσουάρ και τα αποσπώμενα στηρίγματα σχαρών στην αρχική τους θέση.

6. ΚΑΘΗΜΕΡΙΝΗ ΧΡΗΣΗ



ΠΡΟΕΙΔΟΠΟΙΗΣΗ!

Ανατρέξτε στα κεφάλαια σχετικά με την Ασφάλεια.

6.1 Μενού

Πιέστε  ή σαρώστε προς τα αριστερά για να μεταβείτε στο μενού.

- Πιάτα
- Λειτουργίες
- Αγαπημένα
- Συντήρηση
- Ρυθμίσεις

6.2 Λειτουργίες

Το υπομενού περιλαμβάνει μια λίστα των λειτουργιών μαγειρέματος.

Η λίστα των λειτουργιών ενδέχεται να διαφέρει ανάλογα με την έκδοση του λογισμικού.

1. Μεταβείτε στο μενού και επιλέξτε: Λειτουργίες.
2. Επιλέξτε το πρόγραμμα ζεστάματος.
3. Προσαρμόστε τις ρυθμίσεις.
4. Πιέστε το START . Μπορείτε να συνδέσετε τον Αισθ. Φαγητού οποιαδήποτε στιγμή πριν ή κατά τη διάρκεια του μαγειρέματος. Ανατρέξτε στο κεφάλαιο «Χρήση των αξεσουάρ, Αισθητήρας φαγητού».

5.  - πιέστε για να προσαρμόσετε τις ρυθμίσεις κατά τη διάρκεια του μαγειρέματος.
6. STOP - πιέστε για να απενεργοποιήσετε το πρόγραμμα.



Αυτή η επιλογή Γρήγορο Προθέρμανση είναι διαθέσιμη μόνο για μερικά από τα προγράμματα ζεστάματος. Για περισσότερες πληροφορίες σχετικά με τις επιλογές προθέρμανσης, ανατρέξτε στο κεφάλαιο «Καθημερινή χρήση», Ρυθμίσεις, Υπομενού: Προτιμήσεις.



Επάνω

Εντατικό ζεστάμα για γρήγορο ρόδισμα από πάνω.



Κάτω

Ροδίστε ομοιόμορφα το κάτω μέρος του φαγητού. Καλό για πίτσες ή πίτες και για φινιρίσμα κέικ ή κικς. Προθερμάνετε τον φούρνο και χρησιμοποιήστε το χαμηλότερο επίπεδο σχάρας.



Θερμός αέρας

Για καθημερινό μαγείρεμα σε πολλαπλά επίπεδα. Αποκτήστε ομοιόμορφα μαγειρεμένα πιάτα χωρίς να ανακατεύετε γεύσεις. Ρυθμίστε χαμηλότερη θερμοκρασία από ό,τι για τη λειτουργία Επάνω & Κάτω.



Επάνω & Κάτω

Για καθημερινό μαγείρεμα σε ένα μόνο επίπεδο. Καλό για όλα τα φαγητά, όπως φαγητά στη γάστρα και αρτοσκευάσματα.



Θερμός αέρας & Επάνω

Ψήστε μεγαλύτερες μερίδες κρέατος και πουλερικά για τρυφερά αποτελέσματα και τραγανή επιφάνεια.



Θερμός αέρας & Κάτω

Ψήστε ομοιόμορφα τη ζύμη με τραγανή κρούστα. Καλό για πίτσες, κίς, τάρτες ή πίτες.



Θερμός αέρας, Επάνω & Κάτω

Αυτή η λειτουργία είναι ιδανική για έτοιμα γεύματα.



Ανεμιστήρας εξοικονόμησης θερμότητας

Εξοικονομήστε ενέργεια χρησιμοποιώντας την υπολειπόμενη θερμότητα για το μαγείρεμα. Ιδανικό για γλυκά.



Ζέσταμα

Αυτή η λειτουργία ξαναζεσταίνει ήπια τα περρισεύματα.



Γκριλ

Ψήστε ομοιόμορφα ή ροδίστε λαχανικά ή κρέας. Επίσης ιδανικό για φριγάνισμα ψωμιού.



Φούσκωμα ζύμης

Βελτιστοποιημένη θερμοκρασία για γρήγορο φούσκωμα



Φρεσκάρισμα

Επαναφέρετε τη φρέσκια μυρωδιά και τη μαλακή υφή στο εσωτερικό, στο ψωμί μιας ημέρας ή στα αρτοσκευάσματα.



Απόψυξη

Απαλή απόψυξη για περαιτέρω προετοιμασία



Σιγομαγείρεμα

Αποκτήστε τρυφερά, ζουμερά μαγειρευτά σιγοβράζοντας τα υλικά όλα μαζί.



Ψητό

Απολαύστε αποτέλεσμα, τραγανό απ' έξω και τρυφερό από μέσα για κρέας, πουλερικά ή λαχανικά.



Ψήσιμο Ψωμιού

Χρησιμοποιήστε αυτήν τη λειτουργία για να παρασκευάσετε ψωμί και ψωμάκια με σχεδόν επαγγελματικά αποτελέσματα όσον αφορά την τραγανότητα, το χρώμα και τη υαλαδα της κρούστας.



Αργό μαγείρεμα

Το μαγείρεμα σε χαμηλή θερμοκρασία αυξάνει τον χρόνο μαγειρέματος, αλλά θα έχετε καλύτερο αποτέλεσμα μαγειρέματος. Πριν τοποθετήσετε το κρέας στο φούρνο, σοτάρετε το.



Διατήρηση

Αποκτήστε ζουμερά φρούτα και λαχανικά κονσερβοποιημένα σε χαμηλή θερμοκρασία. Τοποθετήστε τα ανθεκτικά στη θερμότητα δοχεία συλλογής σε ένα ταψί ψησίματος γεμάτο με νερό.



Ζέσταμα πιάτων

Για προθέρμανση των πιάτων πριν από το σερβίρισμα



Διατήρηση Θερμότητας

Διατηρήτε τα πιάτα ζεστά για το σερβίρισμα. Σημειώστε ότι ορισμένα φαγητά μπορεί να συνεχίσουν να μαγειρεύονται και να στεγνώνουν ενώ παραμένουν ζεστά. Εάν χρειάζεται, σκεπάστε τα πιάτα.



Αποξηράνση

Αποξηράνετε ομοιόμορφα φρούτα, βότανα και λαχανικά σε χαμηλή θερμοκρασία. Περιστασιακά, ανοίγετε την πόρτα κατά τη διάρκεια του στεγνώματος για να βελτιώσετε το αποτέλεσμα του στεγνώματος.



Ο λαμπτήρας μπορεί να απενεργοποιηθεί αυτόματα σε θερμοκρασία κάτω από 80 °C κατά τη διάρκεια ορισμένων προγραμμάτων.

6.3 Πιάτα

Το υπομενού Πιάτα αποτελείται από προγράμματα που έχουν σχεδιαστεί για πιάτα με ειδική μαγειρική. Κάθε φαγητό σε αυτό το υπομενού διαθέτει μια κατάλληλη ρύθμιση. Ο χρόνος και η θερμοκρασία μπορούν να ρυθμιστούν κατά τη διάρκεια του μαγειρέματος.

Για κάποια από τα φαγητά μπορείτε επίσης να μαγειρέψετε με Αισθ. Φαγητού.

1. Μεταβείτε στο μενού και επιλέξτε: Πιάτα.
2. Επιλέξτε ένα φαγητό ή έναν τύπο φαγητού.
3. Προσαρμόστε τις ρυθμίσεις σύμφωνα με τις προτιμήσεις μαγειρέματος. Ρυθμίστε το βάρος. Η επιλογή είναι διαθέσιμη για επιλεγμένα πιάτα. Πιέστε το OK.

4. Τοποθετήστε το φαγητό μέσα στη συσκευή σύμφωνα με τις οδηγίες που διατίθενται στην οθόνη.
5. Πιέστε το κουμπί **START**. Όταν τελειώσει το πρόγραμμα, ελέγξτε αν το φαγητό είναι έτοιμο. Παρατείνετε τον χρόνο μαγειρέματος όσο χρειάζεται.

6.4 Αγαπημένα



Αυτή η λειτουργία είναι διαθέσιμη μόνο για επιλεγμένα μοντέλα.

Μπορείτε να αποθηκεύσετε έως και 20 από τις αγαπημένες σας ρυθμίσεις, όπως πρόγραμμα, φαγητό ή λειτουργία καθαρισμού.

Για να αποθηκεύσετε τη ρύθμιση, επιλέξτε την προτιμώμενη ρύθμιση και πιέστε το

Επιλέξτε Αγαπημένα

1. Εισέλθετε στο μενού και πιέστε: Αγαπημένα για να ελέγξετε τις αποθηκευμένες ρυθμίσεις.
2. Επιλέξτε μία από τις αποθηκευμένες ρυθμίσεις.
3. Πιέστε **START** για να ξεκινήσει το μαγείρεμα.

Διαγραφή: Αγαπημένα

1. Εισέλθετε στο μενού και πιέστε: Αγαπημένα για να ελέγξετε τις αποθηκευμένες ρυθμίσεις.
2. Πατήστε: για να διαγράψετε τις αποθηκευμένες ρυθμίσεις.

6.5 Συντήρηση

Το υπομενού περιλαμβάνει μια λίστα των προγραμμάτων καθαρισμού.

Πυρολυτικός καθαρισμός

Αυτό το πρόγραμμα καίει τα υπολείμματα σκόνης στη συσκευή. Μπορείτε να επιλέξετε ανάμεσα σε διαφορετικά επίπεδα καθαρισμού. Ανατρέξτε στο κεφάλαιο «Φροντίδα και καθάρισμα», .

6.6 Ρυθμίσεις

Αυτό το υπομενού περιλαμβάνει μια λίστα ρυθμίσεων.

Υπομενού: Ρύθμιση

Γλώσσα	Για ρύθμιση της γλώσσας της συσκευής.
Ωρα	Για ρύθμιση της τρέχουσας ώρας.
Φωτεινότητα Οθόνης	Για ρύθμιση της φωτεινότητας της οθόνης.
Ήχοι Πλήκτρων	Για να ενεργοποιεί και απενεργοποιεί τον ήχο των πεδίων αφής. Δεν είναι δυνατή η σίγαση των ήχων για
Ένταση Βομβητή	Ρυθμίζει την ένταση του ήχου των πλήκτρων και των σημάτων.
Μονάδα θερμοκρασίας	Για εμφάνιση της μονάδας τρέχουσας θερμοκρασίας.

Υπομενού: Σέρβις

Λειτουργία Demo	Κωδικός ενεργοποίησης / απενεργοποίησης: 2468
Έκδοση λογισμικού	Πληροφορίες σχετικά με την έκδοση λογισμικού.
Επαναφορά όλων των ρυθμίσεων	Επαναφέρει τις εργοστασιακές ρυθμίσεις.

Υπομενού: Προτιμήσεις

Φωτισμός Φούρνου	Ενεργοποιεί και απενεργοποιεί τον λαμπτήρα.
Κλειδ. ασφ. για παιδ.	Αποτρέπει την ακούσια ενεργοποίηση της συσκευής.

	Κανένα - συμβατικός τρόπος προθέρμανσης της συσκευής. Ορίζεται ως προεπιλογή και διατίθεται για όλες τις λειτουργίες μαγειρέματος. Η προτίμηση μπορεί να αλλάξει σε άλλον τύπο προθέρμανσης.
Προθέρμανση/Ζέσταμα	Eco - προθέρμανση της συσκευής με λιγότερη κατανάλωση ενέργειας. Είναι διαθέσιμη για όλες τις λειτουργίες μαγειρέματος.
	Γρήγορο - Μειώνει τον χρόνο προθέρμανσης. Είναι διαθέσιμος μόνο για μερικές από τις λειτουργίες του φούρνου.
Υπενθύμιση Καθαρισμού	Σας υπενθυμίζει πότε να καθαρίσετε τη συσκευή.
Εξατομίκευση οθόνης σε αναμονή	Για προσαρμογή των χαρακτηριστικών και των συντομεύσεων της οθόνης.

Υπομενού: Συνδέσεις

Σύνδεση σε Wi-Fi	Για τη σύνδεση της συσκευής με το ασύρματο δίκτυο.
Wi-Fi	Για την ενεργοποίηση και απενεργοποίηση: Wi-Fi.
Δίκτυο	Για τον έλεγχο της κατάστασης δικτύου και της ισχύος σήματος του: Wi-Fi.
Απόρριψη δικτύου	Για την απενεργοποίηση της αυτόματης σύνδεσης του τρέχοντος δικτύου με τη συσκευή.

Απομακρυσμένη λειτουργία	Για την εκκίνηση της απομακρυσμένης λειτουργίας αυτόματα αφού πιέσετε το START. Επιλογή ορατή μόνο μετά την ενεργοποίηση: Wi-Fi.
--------------------------	---

6.7 Σημειώσεις σχετικά με: Ανεμιστήρας εξοικονόμησης θερμότητας

Αυτή η λειτουργία χρησιμοποιήθηκε για συμμόρφωση με την τάξη ενεργειακής απόδοσης και τις απαιτήσεις για τον οικολογικό σχεδιασμό (σύμφωνα με EU 65/2014 και EU 66/2014). Δοκιμές σύμφωνα με το: IEC/EN 60350-1.

Η πόρτα του φούρνου θα πρέπει να είναι κλειστή κατά τη διάρκεια του μαγειρέματος, έτσι ώστε η λειτουργία να μη διακόπτεται και ο φούρνος να λειτουργεί με την υψηλότερη δυνατή ενεργειακή απόδοση.

Όταν χρησιμοποιείτε αυτήν τη λειτουργία, ο λαμπτήρας απενεργοποιείται αυτόματα μετά από 30 δευτερόλεπτα.

Για τις οδηγίες μαγειρέματος ανατρέξτε στο κεφάλαιο «Υποδείξεις και συμβουλές», Ανεμιστήρας εξοικονόμησης θερμότητας. Για γενικές συστάσεις εξοικονόμησης ενέργειας, ανατρέξτε στο κεφάλαιο «Ενεργειακή Απόδοση», συμβουλές για Εξοικονόμηση Ενέργειας.

7. ΠΡΟΣΘΕΤΕΣ ΛΕΙΤΟΥΡΓΙΕΣ

7.1 Κλειδ. ασφ. για παιδ.



Αυτή η λειτουργία αποτρέπει την ακούσια λειτουργία της συσκευής. Μπορεί να ενεργοποιηθεί ανά πάσα στιγμή.

1. Είσοδος στο μενού.
2. Επιλέξτε: Ρυθμίσεις / Προτιμήσεις / Κλειδ. ασφ. για παιδ..

η επιλογή Κλειδ. ασφ. για παιδ. είναι ενεργοποιημένη. Για να γίνει δυνατή η χρήση της συσκευής, επιλέξτε τα κωδικά γράμματα με αλφαβητική σειρά.

7.2 Αυτόματη απενεργοποίηση

Για λόγους ασφαλείας, αν το πρόγραμμα είναι ενεργό και δεν αλλαχθούν οι ρυθμίσεις, η συσκευή απενεργοποιείται αυτόματα μετά από ορισμένο χρονικό διάστημα.

 (°C)	 (ώ)
30 - 115	12.5
120 - 195	8.5
200 - 245	5.5
250 - μέγιστο	3

Εάν σκοπεύετε να εκτελέσετε ένα πρόγραμμα για διάρκεια που υπερβαίνει την ώρα αυτόματης απενεργοποίησης, ρυθμίστε τον χρόνο μαγειρέματος. Ανατρέξτε στο κεφάλαιο «Λειτουργίες ρολογιού».



7.3 Ανεμιστήρας ψύξης

Όταν η συσκευή βρίσκεται σε λειτουργία, ο ανεμιστήρας ψύξης ενεργοποιείται αυτόματα

για να διατηρηθούν ψυχρές οι επιφάνειες της συσκευής. Εάν απενεργοποιήσετε τη συσκευή, ο ανεμιστήρας ψύξης μπορεί να συνεχίσει να λειτουργεί μέχρι να κρυώσει η συσκευή.

8. ΛΕΙΤΟΥΡΓΙΕΣ ΡΟΛΟΓΙΟΥ

8.1 Περιγραφή λειτουργιών ρολογιού

Λειτουργία	Περιγραφή
Χρονοδιακόπτης	Για ρύθμιση της διάρκειας μαγειρέματος. Η μέγιστη τιμή είναι 23 ώ 59 λεπ. Για να ρυθμίσετε τι συμβαίνει όταν ο χρόνος είναι ενεργοποιημένος, επιλέξτε τα εξής: Τέλος ενέργειας. Ο χρονοδιακόπτης μπορεί να χρησιμοποιηθεί ανεξάρτητα, ακόμα και όταν ο φούρνος δεν λειτουργεί.
Τέλος ενέργειας	 Ηχητική προειδοποίηση Όταν τελειώσει ο χρόνος ακούγεται το σήμα. Μπορείτε να ρυθμίσετε αυτή τη λειτουργία οποιαδήποτε στιγμή, ακόμα και όταν η συσκευή είναι απενεργοποιημένη.  Ηχητική προειδοποίηση και τερματισμός μαγειρέματος Όταν ο χρόνος ολοκληρωθεί ακούγεται το σήμα και το πρόγραμμα απενεργοποιείται.  Μόνο αναδυόμενο μήνυμα Όταν ο χρόνος ολοκληρωθεί, εμφανίζεται το μήνυμα στην οθόνη. Η λειτουργία αυτή δεν έχει καμία επίδραση στη λειτουργία της συσκευής.
Χρονοκαθυστέρηση έναρξης	Για αναβολή της έναρξης ή / και του τέλους του μαγειρέματος.
Παράταση Χρόνου	Για να παρατείνετε τον χρόνο μαγειρέματος:

Λειτουργία	Περιγραφή
Χρονοδιακόπτης λειτουργίας	Για ρύθμιση της διάρκειας λειτουργίας της συσκευής. Η μέγιστη τιμή είναι 23 ώ 59 λεπ. Ξεκινάει αυτόματα όταν ξεκινά μια διαδικασία του φούρνου και σταματάει όταν ολοκληρωθεί η διαδικασία. Είναι ορατός στην κύρια οθόνη σε περίπτωση που δεν έχει ρυθμιστεί άλλος χρονοδιακόπτης. Η λειτουργία αυτή δεν έχει καμία επίδραση στη λειτουργία της συσκευής.

8.2 Χρονοδιακόπτης

1. Επιλέξτε το πρόγραμμα και ρυθμίστε τη θερμοκρασία.
2. Πιέστε: Χρονοδιακόπτης.
3. Ρυθμίστε τη διάρκεια. Μπορείτε να επιλέξετε το προτιμώμενο τέλος ενέργειας πιέζοντας ένα από τα σύμβολα.
4. Πιέστε **OK** για επιβεβαίωση και επιστροφή στην κύρια οθόνη.

8.3 Χρονοκαθυστέρηση έναρξης

1. Επιλέξτε το πρόγραμμα και ρυθμίστε τη θερμοκρασία.
2. Πιέστε το κουμπί ***.
3. Πιέστε: Χρονοκαθυστέρηση έναρξης.
4. Κάντε κύλιση για να ρυθμίσετε την επιθυμητή ώρα έναρξης και πιέστε το **OK**.
5. Τώρα μπορείτε να ρυθμίσετε την επιθυμητή ρύθμιση Τέλος ή να πιέσετε για **OK** να παραλείψετε αυτό το βήμα.
6. Πιέστε **OK** για να επιστρέψετε στην κύρια οθόνη.

8.4 Ώρα

1. Ενεργοποιήστε τη συσκευή.
2. Πατήστε: Ρυθμίσεις / Ρύθμιση / Ώρα.
3. Ρυθμίστε τον χρονοδιακόπτη.
4. Πιέστε το κουμπί OK.

8.5 Αλλαγή των ρυθμίσεων του χρονοδιακόπτη

Μπορείτε να αλλάξετε τον ρυθμισμένο χρόνο κατά τη διάρκεια του μαγειρέματος ανά πάσα στιγμή.

1. Πιέστε το \wedge / Χρονοδιακόπτης.
2. Ρυθμίστε τη νέα τιμή χρονοδιακόπτη.
Πιέστε το κουμπί OK.

9. ΧΡΗΣΗ ΤΩΝ ΑΞΕΣΟΥΑΡ

ΠΡΟΕΙΔΟΠΟΙΗΣΗ!

Ανατρέξτε στα κεφάλαια σχετικά με την Ασφάλεια.

9.1 Εισαγωγή αξεσουάρ

Διατίθενται αξεσουάρ ανάλογα με το μοντέλο. Σαρώστε τον κωδικό QR για να ελέγξετε τον τρόπο χρήσης των αξεσουάρ που παρέχονται με τη συσκευή σας. Μπορείτε να παραγγείλετε τα προαιρετικά αξεσουάρ ξεχωριστά. Για περισσότερες πληροφορίες, επικοινωνήστε με τον τοπικό σας προμηθευτή.



Μια μικρή εγκοπή στο επάνω μέρος αυξάνει την ασφάλεια και παρέχει προστασία με κλίση. Οι εγκοπές λειτουργούν επίσης ως ασφάλειες ανατροπής. Το πλαίσιο γύρω από τη σχάρα αποτρέπει την ολίσθηση των μαγειρικών σκευών από αυτήν.

Εισαγάγετε το αξεσουάρ (μεταλλική σχάρα / ταψί) ανάμεσα στις ράβδους οδήγησης του στηρίγματος ραφιού. Βεβαιωθείτε ότι το ράφι αγγίζει το πίσω μέρος του εσωτερικού του φούρνου.

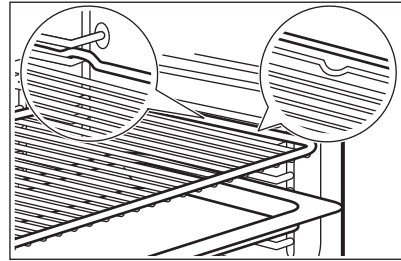

Αν το ταψί σας έχει κλίση, τοποθετήστε το προς το πίσω μέρος του εσωτερικού του φούρνου.

Εάν υπάρχει επιγραφή στο αξεσουάρ, βεβαιωθείτε ότι είναι στραμμένο προς το μέρος σας.

Αν χρησιμοποιείτε ταψί με οπές, τοποθετήστε το από κάτω για να συλλέξετε υγρά που στάζουν.

9.2 Αισθ. Φαγητού

Μετράει τη θερμοκρασία στο εσωτερικό του φαγητού.

Υπάρχουν δύο θερμοκρασίες που πρέπει να ρυθμιστούν:

- $^{\circ}\text{C}$ - η θερμοκρασία στο εσωτερικό της συσκευής. Θα πρέπει να είναι τουλάχιστον 25°C υψηλότερα από τη θερμοκρασία πυρήνα του φαγητού.
-  - η θερμοκρασία στον πυρήνα του φαγητού.

Συστάσεις:

- Τα υλικά θα πρέπει να βρίσκονται σε θερμοκρασία δωματίου.
- Μην τον χρησιμοποιείτε με υγρά φαγητά.
- Κατά το μαγείρεμα, η βελόνα του αισθητ. φαγητού πρέπει να εισαχθεί πλήρως στο σκεύος.

Μαγείρεμα με: Αισθ. Φαγητού

ΠΡΟΕΙΔΟΠΟΙΗΣΗ!

Υπάρχει κίνδυνος εγκαύματος καθώς ο αισθητ. φαγητού θερμαίνεται. Μην αγγίζετε τη λαβή του αισθητ. Φαγητού με γυμνά χέρια. Χρησιμοποιείτε πάντα γάντια φούρνου.

1. Επιλέξτε ένα πρόγραμμα ζεστάματος από το μενού: Λειτουργίες ή ένα πιάτο από το μενού: Πιάτα.
2. Ρυθμίστε τη θερμοκρασία του φούρνου και τον χρόνο μαγειρέματος, αν χρειάζεται.
3. Πιέστε το κουμπί OK.
4. Πιέστε το κουμπί START .
5. Τοποθετήστε τον αισθητήρα φαγητού στο εσωτερικό του σκεύους:
Κρέας, πουλερικά και ψάρι
Εισαγάγετε ολόκληρη τη βελόνα του αισθητήρα φαγητού στο πιο παχύ μέρος του κρέατος ή του ψαριού.

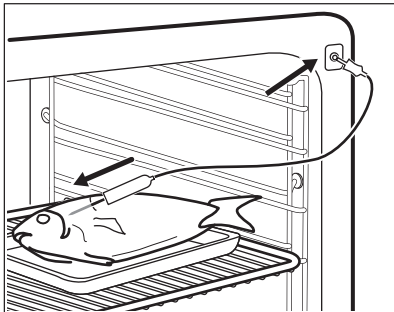

Γάστρα

Εισαγάγετε το άκρο του Αισθητήρα Φαγητού ακριβώς στο κέντρο της γάστρας. Ο αισθητήρας φαγητού θα πρέπει να είναι σταθεροποιημένος σε μία θέση κατά τη διάρκεια του μαγειρέματος. Για να το πετύχετε, χρησιμοποιήστε ένα

στέρεο υλικό. Χρησιμοποιήστε το χείλος του σκεύους ψησίματος για να στηρίξετε τη λαβή σιλικόνης του Αισθητήρα Φαγητού. Το άκρο του Αισθητήρα Φαγητού δεν θα πρέπει να αγγίζει τον πυθμένα του σκεύους ψησίματος.

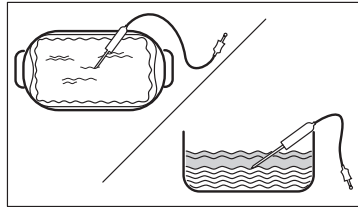

6. Τοποθετήστε το βύσμα του αισθητ. φαγητού στην πρίζα που βρίσκεται μέσα στη συσκευή. Ανατρέξτε στο κεφάλαιο «Περιγραφή προϊόντος».
Στην οθόνη εμφανίζεται η τρέχουσα θερμοκρασία του αισθ. φαγητού.
7.  - πιέστε για να προσαρμόσετε τις ρυθμίσεις.
8. Επιλέξτε την κάρτα Αισθ. Φαγητού για να ρυθμίσετε τη θερμοκρασία πυρήνα του αισθητήρα ή για να ρυθμίσετε την προτιμώμενη επιλογή:
 - Ηχητική προειδοποίηση - όταν το φαγητό φτάσει στη θερμοκρασία πυρήνα, ακούγεται ένα σήμα.
 - Ηχητική προειδοποίηση και τερματισμός μαγειρέματος - όταν το φαγητό φτάσει στη θερμοκρασία πυρήνα, ακούγεται ένα σήμα και το ψήσιμο σταματά.
 - Μόνο αναδυόμενο μήνυμα - όταν το φαγητό φτάσει στη θερμοκρασία πυρήνα, εμφανίζεται το μήνυμα στην οθόνη.
9. Πιέστε το κουμπί OK.
10. Όταν το φαγητό φτάσει στη θερμοκρασία που έχετε ρυθμίσει, ακούγεται το σήμα. Ελέγξτε αν το φαγητό είναι έτοιμο. Παρατείνετε τον χρόνο μαγειρέματος, αν χρειαστεί.
11. STOP - πιέστε για να απενεργοποιήσετε το πρόγραμμα.
12. Αφαιρέστε το βύσμα του αισθητ. φαγητού από την υποδοχή και βγάλτε το σκεύος από τη συσκευή.

10. ΥΠΟΔΕΙΞΕΙΣ ΚΑΙ ΣΥΜΒΟΥΛΕΣ

10.1 Συστάσεις μαγειρέματος

Οι τιμές θερμοκρασίας και χρόνου μαγειρέματος στους πίνακες είναι μόνο ενδεικτικές. Εξαρτώνται από τις συνταγές, καθώς και από την ποιότητα και ποσότητα των υλικών που χρησιμοποιούνται.



Η συσκευή σας μπορεί να ψήνει με διαφορετικό τρόπο σε σχέση με τη συσκευή που είχατε. Οι παρακάτω υποδείξεις δείχνουν τις συνιστώμενες ρυθμίσεις θερμοκρασίας, χρόνου μαγειρέματος και θέση σχάρας για συγκεκριμένους τύπους φαγητού.



Μετρήστε τις θέσεις των σχαρών αρχίζοντας από το κάτω μέρος του φούρνου.

Εάν δεν μπορείτε να βρείτε τις ρυθμίσεις για μια συγκεκριμένη συνταγή, αναζητήστε μια παρόμοια.

Για συμβουλές εξοικονόμησης ενέργειας, ανατρέξτε στο κεφάλαιο «Ενεργειακή απόδοση».

Σύμβολα που χρησιμοποιούνται στους πίνακες:

	Τύπος φαγητού
	Πρόγραμμα
	Θερμοκρασία

	Αξεσουάρι
	Θέση σχάρας
	Χρόνος μαγειρέματος (λεπ)





10.2 Ανεμιστήρας εξοικονόμησης θερμότητας - προτεινόμενα αξεσουάρ





Χρησιμοποιείτε σκούρα και μη ανακλαστικά βαθιά ταψιά/φόρμες και δοχεία. Έχουν καλύτερη απορρόφηση θερμότητας από τα ανοιχτόχρωμα και ανακλαστικά σκεύη.

- **Ταψί πίτσας** - σκούρο, μη ανακλαστικό, διαμέτρου 28cm
- **Σκεύος ψησίματος** - σκούρο, μη ανακλαστικό, διαμέτρου 26cm
- **Κεραμικά φορμάκια** - κεραμικό, διαμέτρου 8cm, ύψους 5 cm
- **Βαθύ ταψί/φόρμα βάσης τάρτας** - σκούρα, μη ανακλαστική, διαμέτρου 28cm

10.3 Ανεμιστήρας εξοικονόμησης θερμότητας

Για καλύτερα αποτελέσματα, ακολουθήστε τις προτάσεις που αναγράφονται στον παρακάτω πίνακα.





		°C		
Γλυκά ψωμάκια, 16 τεμάχια	ταψί ψησίματος ή ταψί για τα λίπη	180	2	25 - 35
Κέικ Κορμός	ταψί ψησίματος ή ταψί για τα λίπη	180	2	15 - 25
Ψάρι ολόκληρο, 0,2 kg	ταψί ψησίματος ή ταψί για τα λίπη	180	3	15 - 25
Μπισκότα, 16 τεμάχια	ταψί ψησίματος ή ταψί για τα λίπη	180	2	20 - 30
Μακαρόν, 24 τεμάχια	ταψί ψησίματος ή ταψί για τα λίπη	160	2	25 - 35
Κέικ Muffins, 12 τεμάχια	ταψί ψησίματος ή ταψί για τα λίπη	180	2	20 - 30

		°C		
Αλλμυρά αρτοσκευάσματα, 20 τεμάχια	ταψί ψησίματος ή ταψί για τα λίπη	180	2	20 - 30
Μπισκότα βουτύρου, 20 τεμάχια	ταψί ψησίματος ή ταψί για τα λίπη	140	2	15 - 25
Ταρτάκια, 8 τεμάχια	ταψί ψησίματος ή ταψί για τα λίπη	180	2	15 - 25

10.4 Πληροφορίες για ιδρύματα δοκιμών

Δοκιμές σύμφωνα με το: EN 60350-1, IEC 60350-1.

Ψήσιμο σε ένα επίπεδο

			°C		
Αφράτο κέικ χωρίς λιπαρά	Θερμός αέρας	Μεταλλική σχάρα	160	45 - 60	2
Αφράτο κέικ χωρίς λιπαρά	Επάνω & Κάτω	Μεταλλική σχάρα	160	45 - 60	2
Μηλόπιττα 1)	Θερμός αέρας	Μεταλλική σχάρα	160	55 - 65	2
Μηλόπιττα 1)	Επάνω & Κάτω	Μεταλλική σχάρα	180	55 - 65	1
Μπισκ. Ζύμ. Κουρού	Θερμός αέρας	Ταψί ψησίματος	140	25 - 35	2
Μπισκ. Ζύμ. Κουρού	Επάνω & Κάτω	Ταψί ψησίματος	140	25 - 35	2
Μικρά κέικ, 20 τεμάχια/ταψί 2)	Θερμός αέρας	Ταψί ψησίματος	150	20 - 30	3
Μικρά κέικ, 20 τεμάχια/ταψί 2)	Επάνω & Κάτω	Ταψί ψησίματος	170	20 - 30	3
Τοστ 3)	Επάνω	Μεταλλική σχάρα	μέγ.	1 - 2	5

1) 2 φόρμες τοποθετημένες διαγώνια (Ø 20 cm). Η δεξιά πρέπει να τοποθετηθεί περισσότερο προς τα εμπρός από την αριστερή.

2) Προθερμάνετε τη συσκευή μέχρι να επιτευχθεί η ρυθμισμένη θερμοκρασία με τη χρήση της ρύθμισης: Προθέρμανση / Κανένα. Μη χρησιμοποιείτε: Προθέρμανση / Γρήγορο και Eco. Ανατρέξτε στο κεφάλαιο «Καθημερινή χρήση», Ρυθμίσεις, Υπομενού: Προτιμήσεις.

3) Προθερμάνετε τη συσκευή για 5 λεπ με τη χρήση της ρύθμισης: Προθέρμανση / Κανένα. Μη χρησιμοποιείτε: Προθέρμανση / Γρήγορο και Eco. Ανατρέξτε στο κεφάλαιο «Καθημερινή χρήση», Ρυθμίσεις, Υπομενού: Προτιμήσεις.

Ψήσιμο σε πολλά επίπεδα

			°C		
Μπισκ. Ζύμ. Κουρού	Θερμός αέρας	Ταψί ψησίματος	140	25 - 45	2 και 4
Μικρά κέικ, 20 τεμάχια/ταψί 1)	Θερμός αέρας	Ταψί ψησίματος	150	25 - 35	2 και 4
Αφράτο κέικ χωρίς λιπαρά	Θερμός αέρας	Μεταλλική σχάρα	160	45 - 55	2 και 4



Μηλόπιτα

Θερμός αέρας

Μεταλλική σχάρα

160

55 - 65

2 και 4

1) Προθερμάνετε τη συσκευή μέχρι να επιτευχθεί η ρυθμισμένη θερμοκρασία με τη χρήση της ρύθμισης: Προθέρμανση / Κανένα. Μη χρησιμοποιείτε: Προθέρμανση / Γρήγορο και Eco. Ανατρέξτε στο κεφάλαιο «Καθημερινή χρήση», Ρυθμίσεις, Υπομενού: Προτιμήσεις.

11. ΦΡΟΝΤΙΔΑ ΚΑΙ ΚΑΘΑΡΙΣΜΟΣ



ΠΡΟΕΙΔΟΠΟΙΗΣΗ!

Ανατρέξτε στα κεφάλαια σχετικά με την Ασφάλεια.

11.1 Σημειώσεις για τον καθαρισμό

Προϊόντα Καθαρισμού

- Καθαρίστε την πρόσοψη της συσκευής μ' ένα πανί μικροϊνών με ζεστό νερό και ένα ήπιο απορρυπαντικό.
- Χρησιμοποιήστε ένα διάλυμα καθαρισμού για να καθαρίσετε τις μεταλλικές επιφάνειες.
- Καθαρίστε τους λεκέδες με ένα ήπιο απορρυπαντικό.

Καθημερινή Χρήση

- Καθαρίστε το εσωτερικό της συσκευής μετά από κάθε χρήση. Η συσσώρευση λίπους ή άλλων υπολειμμάτων μπορεί να προκαλέσει πυρκαγιά.
- Μην αποθηκεύετε φαγητό στη συσκευή για περισσότερο από 20 λεπτά. Στεγνώστε το εσωτερικό της συσκευής μόνο με πανί μικροϊνών μετά από κάθε χρήση.

Αξεσουάρ

- Καθαρίζετε όλα τα αξεσουάρ μετά από κάθε χρήση και αφήνετέ τα να στεγνώσουν. Χρησιμοποιείτε μόνο πανί από μικροϊνες με ζεστό νερό και ένα ήπιο απορρυπαντικό. Μην πλένετε τα αξεσουάρ σε πλυντήριο πιάτων.
- Μην καθαρίζετε τα αντικολητικά αξεσουάρ χρησιμοποιώντας ισχυρά καθαριστικά ή αιχμηρά αντικείμενα.

11.2 Αφαίρεση των στηριγμάτων σχαρών

Αφαιρέστε τα στηρίγματα σχαρών για να καθαρίσετε τη συσκευή.

1. Απενεργοποιήστε τη συσκευή και περιμένετε μέχρι να κρυώσει.
2. Τραβήξτε το μπροστινό τμήμα του στηρίγματος σχαρών για να το αποσπάσετε από το πλαϊνό τοίχωμα.
3. Τραβήξτε το πίσω άκρο του στηρίγματος σχαρών από το πλαϊνό τοίχωμα και αφαιρέστε το.

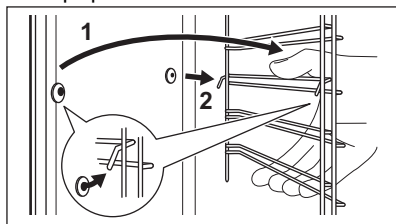

4. Τοποθετήστε τα στηρίγματα σχαρών, ακολουθώντας την παραπάνω διαδικασία με την αντίστροφη σειρά.

Οι πείροι συγκράτησης στους τηλεσκοπικούς βραχίονες πρέπει να είναι στραμμένοι προς τα εμπρός.

11.3 Πυρολυτικός καθαρισμός

Αυτό το πρόγραμμα καίει τα υπολείμματα σκόνης στη συσκευή. Όταν ολοκληρωθεί ο κύκλος καθαρισμού και η συσκευή κρυώσει, σκουπίστε την στάχτη. Χρησιμοποιήστε το όποτε η συσκευή σας χρειάζεται βαθύ καθαρισμό.



ΠΡΟΕΙΔΟΠΟΙΗΣΗ!

Υπάρχει κίνδυνος εγκαύματος.

⚠ ΠΡΟΣΟΧΗ!

Αν επάνω από τον φούρνο έχουν εγκατασταθεί εστίες ή αν άλλες συσκευές έχουν εγκατασταθεί στο ίδιο ντουλάπι, μην τις χρησιμοποιείτε ταυτόχρονα με αυτήν τη λειτουργία. Μπορεί να προκληθεί ζημιά στον φούρνο.

Μην ξεκινάτε τη λειτουργία αν δεν έχετε κλείσει εντελώς την πόρτα του φούρνου.

1. Φροντίστε η συσκευή να είναι κρύα.
2. Αφαιρέστε όλα τα αξεσουάρ και τα αφαιρούμενα στήριγμα σχαρών.
3. Καθαρίστε το δάπεδο του φούρνου και το εσωτερικό τζάμι της πόρτας για να αφαιρέσετε τυχόν υπολείμματα τροφών. Χρησιμοποιείτε ένα μαλακό πανί, χλιαρό νερό και ένα ήπιο απορρυπαντικό.
4. Πατήστε: Συντήρηση / Πυρολυτικός καθαρισμός.
5. Επιλέξτε τη λειτουργία καθαρισμού και πιάστε το **START**. Ακολουθήστε τις οδηγίες στην οθόνη.

Επιλογή	Διάρκεια
Πυρολυτικός καθαρισμός, σύντομος	1 h
Πυρολυτικός καθαρισμός, κανονικός	1 h 30 min
Πυρολυτικός καθαρισμός, έντονος	2 h 30 min

Όταν ξεκινήσει ο καθαρισμός, κλειδώνει η πόρτα του φούρνου. Ο ανεμιστήρας ψύξης λειτουργεί σε υψηλότερη ταχύτητα.

6. Όταν ολοκληρωθεί ο καθαρισμός ακούγεται το σήμα.
7. Όταν η συσκευή είναι κρύα, καθαρίστε τη βάση του φούρνου με ένα υγρό μαλακό πανί.



Όταν εκτελείται αυτή η λειτουργία, ο λαμπτήρας είναι απενεργοποιημένος.

11.4 Υπενθύμιση Καθαρισμού

Όταν εμφανίζεται η υπενθύμιση, συνιστάται καθαρισμός.

Χρησιμοποιήστε τη λειτουργία: Πυρολυτικός καθαρισμός.

11.5 Αφαίρεση και εγκατάσταση της πόρτας

Μπορείτε να αφαιρέσετε την πόρτα και τα εσωτερικά τζάμια για να τα καθαρίσετε. Ο αριθμός των τζαμιών διαφέρει ανάλογα με το μοντέλο.

⚠ ΠΡΟΕΙΔΟΠΟΙΗΣΗ!

Η πόρτα είναι βαριά.

⚠ ΠΡΟΣΟΧΗ!

Μεταχειριστείτε προσεκτικά το τζάμι, ειδικά στις άκρες του μπροστινού τζαμιού. Το τζάμι μπορεί να σπάσει.

1. Φροντίστε η συσκευή να είναι κρύα.
2. Ανοίξτε πλήρως την πόρτα.
3. Πιάστε τους μοχλούς σύσφιξης **A** στους δύο μεντεσέδες της πόρτας.

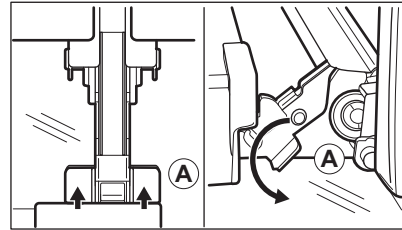

4. Κλείστε την πόρτα του φούρνου μέχρι την πρώτη θέση ανοίγματος (σε γωνία περίπου: 70°).
5. Κρατώντας την πόρτα με ένα χέρι σε κάθε πλευρά, τραβήξτε για να την αφαιρέσετε από τον φούρνο με γωνία προς τα πάνω.
6. Τοποθετήστε την πόρτα επάνω σε ένα απαλό πανί και σε σταθερή επιφάνεια με την εξωτερική πλευρά προς τα κάτω.
7. Κρατήστε το πλαίσιο της πόρτας **B** στο πάνω άκρο της πόρτας στις δύο πλευρές και στρώξτε προς τα μέσα για να απασφαλιστεί το κλιπ.

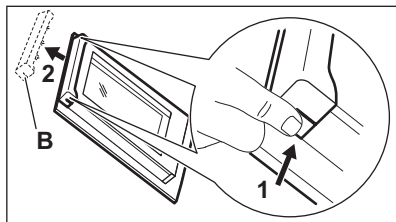

8. Τραβήξτε το πλαίσιο της πόρτας προς τα εμπρός για να το αφαιρέσετε.
9. Κρατήστε τα τζάμια της πόρτας από το πάνω άκρο, ένα-ένα, και τραβήξτε τα προς τα πάνω, για να τα αφαιρέσετε από τον οδηγό.

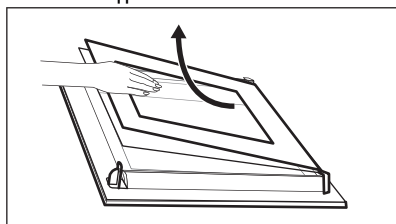

10. Καθαρίστε το τζάμι με νερό και σαπούνι. Σκουπίστε το τζάμι προσεκτικά. Μην καθαρίζετε τα τζάμια στο πλυντήριο πιάτων.

Μετά τον καθαρισμό, εκτελέστε τα παραπάνω βήματα με την αντίστροφη σειρά. Τοποθετήστε πρώτα το μικρότερο τζάμι και μετά το μεγαλύτερο και την πόρτα.

11.6 Αντικατάσταση του λαμπτήρα

⚠ ΠΡΟΕΙΔΟΠΟΙΗΣΗ!

Κίνδυνος ηλεκτροπληξίας.
Ο λαμπτήρας μπορεί να είναι ζεστός.

1. Απενεργοποιήστε τη συσκευή και περιμένετε μέχρι να κρυώσει.
2. Αποσυνδέστε τη συσκευή από την ηλεκτρική τροφοδοσία.
3. Τοποθετήστε το πανί στη βάση του φούρνου.

Επάνω λαμπτήρας

1. Στρέψτε το γυάλινο κάλυμμα για να το αφαιρέσετε.

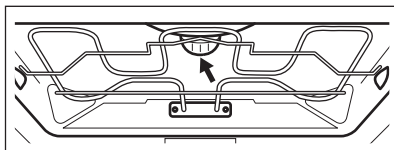

2. Καθαρίστε το γυάλινο κάλυμμα.
3. Αντικαταστήστε τον λαμπτήρα με έναν κατάλληλο λαμπτήρα ανθεκτικό σε θερμοκρασίες έως 300 °C.
4. Τοποθετήστε το γυάλινο κάλυμμα.

Πλαϊνός λαμπτήρας

1. Αφαιρέστε το αριστερό στήριγμα σχαρών για να αποκτήσετε πρόσβαση στον λαμπτήρα.
2. Χρησιμοποιήστε ένα στενό, μη αιχμηρό αντικείμενο (π.χ. ένα κουτάλακι) για να αφαιρέσετε το γυάλινο κάλυμμα.

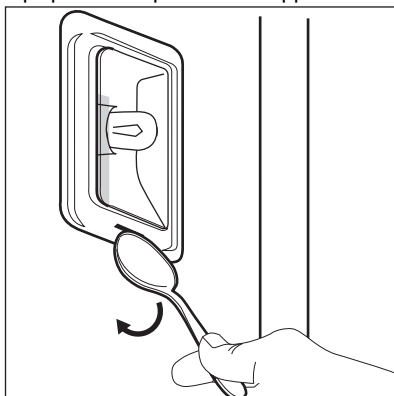

3. Καθαρίστε το γυάλινο κάλυμμα.
4. Αντικαταστήστε τον λαμπτήρα με έναν κατάλληλο λαμπτήρα ανθεκτικό σε θερμοκρασίες έως 300 °C.
5. Τοποθετήστε το γυάλινο κάλυμμα.
6. Τοποθετήστε το αριστερό στήριγμα σχαρών.

12. ΑΝΤΙΜΕΤΩΠΙΣΗ ΠΡΟΒΛΗΜΑΤΩΝ

ΠΡΟΕΙΔΟΠΟΙΗΣΗ!

Ανατρέξτε στα κεφάλαια σχετικά με την Ασφάλεια.

12.1 Τι να κάνετε αν...

Περιγραφή προβλήματος	Αιτία και αποκατάσταση
Δεν μπορείτε να ενεργοποιήσετε ή να λειτουργήσετε τη συσκευή.	Η συσκευή δεν είναι συνδεδεμένη σε ηλεκτρική παροχή ή δεν είναι συνδεδεμένη σωστά.
Η συσκευή δεν προθερμαίνεται.	Το ρολόι δεν έχει ρυθμιστεί. Για να ρυθμίσετε το ρολόι, ανατρέξτε στο κεφάλαιο «Λειτουργίες ρολογιού».
	Η πόρτα δεν έχει κλείσει σωστά.
	Έχει καεί η ασφάλεια. Ελέγξτε ότι η ασφάλεια είναι η αιτία του προβλήματος. Αν το πρόβλημα με την ασφάλεια επαναληφθεί, επικοινωνήστε με επαγγελματία ηλεκτρολόγο.
	η επιλογή Κλειδ. ασφ. για παιδ. είναι ενεργοποιημένη.
Ο λαμπτήρας είναι σβηστός.	Ο λαμπτήρας έχει καεί. Αντικαταστήστε τον λαμπτήρα. Για λεπτομέρειες, ανατρέξτε στο κεφάλαιο «Φροντίδα και καθαρίσμα».
 Η διακοπή ρεύματος πάντα διακόπτει τον καθαρισμό. Επαναλάβετε τον καθαρισμό αν διακοπεί από διακοπή ρεύματος.	
Πρόβλημα με το σήμα του ασύρματου δικτύου.	Ελέγξτε αν η κινητή συσκευή σας είναι συνδεδεμένη στο ασύρματο δίκτυο. Ελέγξτε το ασύρματο σας δίκτυο και τον δρομολογητή. Κάντε επανεκκίνηση στον δρομολογητή.
Εγκαταστάθηκε νέος δρομολογητής ή άλλαξε η ρύθμιση παραμέτρων του δρομολογητή.	Για να ρυθμίσετε πάλι τις παραμέτρους της συσκευής και της κινητής συσκευής, ανατρέξτε στο κεφάλαιο «Πριν από την πρώτη χρήση», Ασύρματη σύνδεση.
Το σήμα του ασύρματου δικτύου είναι ασθενές.	Μετακινήστε τον δρομολογητή όσο πιο κοντά γίνεται στη συσκευή.
Το ασύρματο σήμα επηρεάζεται από έναν φούρνο μικροκυμάτων που βρίσκεται κοντά στη συσκευή.	Απενεργοποιήστε τον φούρνο μικροκυμάτων. Αποφεύγετε τη χρήση φούρνου μικροκυμάτων και της απομακρυσμένης λειτουργίας της συσκευής ταυτόχρονα. Τα μικροκύματα εμποδίζουν το σήμα WiFi.

12.2 Κωδικοί σφάλματος

Όταν προκύψει ένα σφάλμα λογισμικού, η οθόνη προβάλλει ένα μήνυμα σφάλματος. Θα βρείτε τη λίστα προβλημάτων στον παρακάτω πίνακα.

Κωδικός και περιγραφή	Αντιμετώπιση
F102 - η πόρτα δεν έχει κλείσει καλά ή έχει χαλάσει το κλειδωμα της πόρτας. ¹⁾	Κλείστε την πόρτα. Απενεργοποιήστε και ενεργοποιήστε τη συσκευή.

Κωδικός και περιγραφή	Αντιμετώπιση
F111 - Αισθ. Φαγητού δεν έχει τοποθετηθεί σωστά στην υποδοχή.	Εισαγάγετε πλήρως τον Αισθ. Φαγητού μέσα στην υποδοχή.
F240, F239 - τα πεδία αφής στην οθόνη δεν λειτουργούν κανονικά.	Καθαρίστε την επιφάνεια της οθόνης. Βεβαιωθείτε ότι δεν υπάρχει βρομιά στα πεδία αφής.
F908 - το σύστημα της συσκευής δεν μπορεί να συνδεθεί με τον πίνακα ελέγχου.	Απενεργοποιήστε και ενεργοποιήστε τη συσκευή.
F602, F603 - Wi-Fi δεν είναι διαθέσιμο. 1)2)	Απενεργοποιήστε και ενεργοποιήστε τη συσκευή.

1) Όταν το παρακάτω σφάλματος συνεχίζει να εμφανίζεται στην οθόνη, σημαίνει ότι ενδέχεται να έχει απενεργοποιηθεί ένα ελαττωματικό υποσύστημα. Σε αυτή την περίπτωση επικοινωνήστε με τον αντιπρόσωπό σας ή με ένα Εξουσιοδοτημένο Κέντρο Σέρβις.

2) Εάν προκύψει ένα από αυτά τα σφάλματα, οι υπόλοιπες λειτουργίες της συσκευής θα συνεχίσουν να λειτουργούν κανονικά.

12.3 Δεδομένα σέρβις

Εάν δεν μπορείτε να αντιμετωπίσετε το πρόβλημα μόνοι σας, επικοινωνήστε με τον αντιπρόσωπό μας ή το Εξουσιοδοτημένο Κέντρο Σέρβις.

Τα απαραίτητα στοιχεία για το κέντρο σέρβις βρίσκονται στην πινακίδα τεχνικών χαρακτηριστικών. Η πινακίδα τεχνικών χαρακτηριστικών βρίσκεται στο μπροστινό πλαίσιο της συσκευής. Φαίνεται όταν ανοίξετε

την πόρτα. Μην αφαιρείτε την πινακίδα τεχνικών χαρακτηριστικών από το εσωτερικό της συσκευής.

Συνιστούμε να γράψετε τα δεδομένα εδώ:

Μοντέλο (MOD.) :

Κωδικός προϊόντος (PNC):

Σειριακός αριθμός (S.N.):

13. ΕΝΕΡΓΕΙΑΚΗ ΑΠΟΔΟΣΗ

13.1 Φύλλο πληροφοριών προϊόντος και πληροφορίες προϊόντος σύμφωνα με τους κανονισμούς περί οικολογικού σχεδιασμού και ενεργειακής επισήμανσης της ΕΕ

Όνομα προμηθευτή	AEG
Ταυτότητα μοντέλου	EOE9P3XH 944032156 EOE9P3XT 944032157 KOEAP3XH 944032160 KOEAP3XT 944032177 LOE9P3XZ 944032158
Δείκτης ενεργειακής απόδοσης	61,2
Τάξη ενεργειακής απόδοσης	A++
Κατανάλωση ενέργειας με βασικό φορτίο, συμβατική λειτουργία	1,09 kWh/κύκλο
Κατανάλωση ενέργειας με βασικό φορτίο, λειτουργία με υποβοήθηση ανεμιστήρα	0,52 kWh/κύκλο
Αριθμός κοιλοτήτων	1

Πηγή θερμότητας	Ηλεκτρική ενέργεια	
Ένταση	71 l	
Τύπος φούρνου	Εντοιχιζόμενος φούρνος	
Μάζα	EOE9P3XH	35.0 kg
	EOE9P3XT	35.0 kg
	KOEAP3XH	35.0 kg
	KOEAP3XT	35.0 kg
	LOE9P3XZ	35.0 kg

IEC/EL 60350-1 - Οικιακές ηλεκτρικές συσκευές μαγειρέματος - Μέρος 1: Σειρές, φούρνοι, φούρνοι ατμού και γκριλ - Μέθοδοι μέτρησης της απόδοσης.

13.2 Πληροφορίες προϊόντος για την κατανάλωση ισχύος και τον μέγιστο χρόνο επίτευξης της κατάλληλης λειτουργίας χαμηλής ισχύος

Κατανάλωση ισχύος σε κατάσταση αναμονής	0.8 W
Κατανάλωση ισχύος σε κατάσταση αναμονής δικτύου (W)	2.0 W
Μέγιστος χρόνος που απαιτείται ώστε ο εξοπλισμός να επιτύχει αυτόματα την κατάλληλη λειτουργία χαμηλής ισχύος	20 λεπ

Για οδηγίες σχετικά με τον τρόπο ενεργοποίησης και απενεργοποίησης της σύνδεσης ασύρματου δικτύου, ανατρέξτε στο κεφάλαιο «Πριν από την πρώτη χρήση».

13.3 Συμβουλές εξοικονόμησης ενέργειας

Οι παρακάτω συμβουλές θα σας βοηθήσουν να εξοικονομήσετε ενέργεια κατά τη χρήση της συσκευής.

Βεβαιωθείτε ότι η πόρτα της συσκευής είναι κλειστή όταν η συσκευή βρίσκεται σε λειτουργία. Μην ανοίγετε την πόρτα της συσκευής συχνά κατά τη διάρκεια του μαγειρέματος. Διατηρείτε καθαρό το λάστιχο της πόρτας και βεβαιωθείτε ότι είναι καλά στερεωμένο στη θέση του.

Χρησιμοποιείτε μεταλλικά μαγειρικά σκεύη και σκουρόχρωμα, μη ανακλαστικά ταψιά και φόρμες, για να αυξήσετε την εξοικονόμηση ενέργειας

Μην προθερμαίνετε τη συσκευή πριν από το μαγείρεμα, εκτός αν αυτό συνιστάται ρητά.

Όταν μαγειρεύετε μερικά φαγητά τη φορά, μην αφήνετε να παρέλθει μεγάλο χρονικό διάστημα μεταξύ του ψησίματός τους.

Μαγείρεμα με αέρα

Όποτε είναι εφικτό, χρησιμοποιήστε τις λειτουργίες μαγειρέματος με αέρα για να εξοικονομήσετε ενέργεια.

Υπολειπόμενη θερμότητα

Όταν η διάρκεια μαγειρέματος είναι μεγαλύτερη από 30 λεπτά, μειώστε τη θερμοκρασία της συσκευής στο ελάχιστο 3 - 10 λεπτ. προτού ολοκληρωθεί το μαγείρεμα. Η υπολειπόμενη θερμότητα εσωτερικά της συσκευής θα συνεχίσει το μαγείρεμα.

Χρησιμοποιείτε την υπολειπόμενη θερμότητα, για να διατηρείτε το φαγητό ζεστό ή να ζεσταίνετε άλλα φαγητά.

Όταν απενεργοποιείτε τη συσκευή, η οθόνη εμφανίζει την υπολειπόμενη θερμότητα ή θερμοκρασία.

Εάν ενεργοποιηθεί ένα πρόγραμμα με Χρονοδιακόπτης και εάν ο χρόνος μαγειρέματος είναι μεγαλύτερος από 30 λεπτά, οι αντιστάσεις απενεργοποιούνται

αυτόματα νωρίτερα σε μερικές λειτουργίες της συσκευής.

Διατήρηση της θερμοκρασίας του φαγητού

Επιλέγете τη χαμηλότερη δυνατή ρύθμιση θερμοκρασία, για να χρησιμοποιείτε την υπολειπόμενη θερμότητα και να διατηρείτε ζεστό το φαγητό. Η ένδειξη υπολειπόμενης θερμότητας ή η θερμοκρασία εμφανίζεται στην οθόνη.

Μαγείρεμα με τον λαμπτήρα απενεργοποιημένο

Απενεργοποιήστε τον λαμπτήρα κατά τη διάρκεια του μαγειρέματος. Ανοίγετέ τον μόνο όταν τον χρειάζεστε.

Ανεμιστήρας εξοικονόμησης θερμότητας

Λειτουργία που σχεδιάστηκε για να εξοικονομείτε ενέργεια κατά το μαγείρεμα.

Όταν χρησιμοποιείτε αυτήν τη λειτουργία, ο λαμπτήρας απενεργοποιείται αυτόματα μετά από 30 δευτερόλεπτα. Μπορείτε να ανάψετε τον λαμπτήρα ξανά αλλά αυτή η ενέργεια θα μειώσει την προσδοκώμενη εξοικονόμηση ενέργειας.

Λειτουργία αναμονής

Μετά από 2 λεπ., η οθόνη μεταβαίνει σε κατάσταση αναμονής.

14. ΠΕΡΙΒΑΛΛΟΝΤΙΚΑ ΘΕΜΑΤΑ

Ανακυκλώστε τα υλικά που φέρουν το σύμβολο . Τοποθετήστε τα υλικά συσκευασίας σε κατάλληλα δοχεία για ανακύκλωση. Συμβάλετε στην προστασία του περιβάλλοντος και της ανθρώπινης υγείας ανακυκλώνοντας τις άχρηστες ηλεκτρικές και ηλεκτρονικές συσκευές. Μην απορρίπτετε με

τα οικιακά απορρίμματα συσκευές που φέρουν το σύμβολο . Επιστρέψτε το προϊόν στην τοπική σας μονάδα ανακύκλωσης ή επικοινωνήστε με τη δημοτική αρχή.

