



EOC9P3XH

EOC9P3XT

KOCAP3XH

KOCAP3XT

LOC9P3XZ

ET Kasutusjuhend | **Auruahi**

3

PL Instrukcja obsługi | **Piekarnik parowy**

27



PAIGALDAMINE / INSTALACJA



Tere tulemast Electroluxi kasutajate hulka! Aitäh, et valisite meie seadme.



Nõuandeid, brošüüre, tõrkeotsingu, remondi- ja hooldusteavet leiate:
www.electrolux.com/support

Jäetakse õigus teha muutusi.

SISUKORD

1. OHUTUSINFO.....	3
2. OHUTUSJUHISED.....	5
3. TOOTE KIRJELDUS.....	8
4. JUHTPANEEL.....	9
5. ENNE ESIMEST KASUTAMIST.....	9
6. IGAPÄEVANE KASUTAMINE.....	10
7. LISAFUNKTSIOONID.....	14
8. KELLA FUNKTSIOONID.....	15
9. LISATARVIKUTE KASUTAMINE.....	15
10. NÕUANDED JA SOOVITUSED.....	18
11. PUHASTAMINE JA HOOLDUS.....	20
12. TÕRKEOTSING.....	22
13. ENERGIATÕHUSUS.....	24
14. JÄÄTMEKÄITLUS.....	26

1. ⚠ OHUTUSINFO

Enne seadme paigaldamist ja kasutamist lugege kaasasolev juhend tähelepanelikult läbi. Tootja ei võta endale vastutust vigastuste või varalise kahju eest, mis on tingitud paigaldusnõuete eiramisest või väärast kasutusest. Hoidke kasutusjuhend kindlas kohas alles, et saaksite seda vajadusel vaadata.

1.1 Laste ja haavatavate inimeste turvalisus

- Vähemalt 8-aastased ja vanemad lapsed ning piiratud füüsiliste, sensorsete või vaimsete võimete või väheste kogemuste ja teadmistega isikud tohivad seda seadet kasutada järelevalve all või kui neid on õpetatud seadet ohutul viisil kasutama ja mõistma kaasnevaid ohte. Lapsed vanuses kuni 8 aastat ning raske või väga keerulise

puudega isikud tuleks hoida seadmest eemal, kui neil ei saa pidevalt silma peal hoida.

- Tuleb jälgida, et lapsed ei mängiks seadmega ja rakendust sisaldavate mobiilseadmetega.
- Hoidke pakendimaterjal lastele kättesaamatus kohas ja kõrvaldage see nõuetekohaselt.
- HOIATUS: Seade ja selle juurde kuuluvad osad lähevad kasutamise ajal kuumaks. Hoidke lapsed ning lemmikloomad töötavast ja jahtuvast seadmest eemal.
- Kui seadmel on olemas laste ohutusseade, tuleks see sisse lülitada.
- Lapsed ei tohi ilma järelevalveta seadet puhastada ega hooldustoiminguid läbi viia.

1.2 Üldine ohutus

- See seade on ette nähtud ainult toidu valmistamiseks.
- See seade on ettenähtud kasutamiseks kodumajapidamise siseruumides.
- Seda seadet võib kasutada kontorites, hotellide külalistetubades, hommikusöögiga külalistetubades, talumajapidamistes ja muudes sarnastes majutusruumides, kui selline kasutamine ei ületa (keskmist) kodumajapidamise kasutuskoormust.
- Seadme paigaldamine ja toitekaablit vahetamine on lubatud ainult kvalifitseeritud elektrikule!
- Ärge kasutage seadet enne, kui see on köögimööblisse sisse ehitatud.
- Enne mis tahes hooldustöid ühendage seade vooluvõrgust lahti.
- Kui toitejuhe on kahjustatud, laske see elektriohutuse tagamiseks välja vahetada tootja, selle volitatud hoolduskeskuse või vastavat kvalifikatsiooni omava isiku poolt.
- HOIATUS: Elektrilöögi vältimiseks veenduge, et seade on enne lambi vahetamist välja lülitatud.

- **HOIATUS:** Seade ja selle juurde kuuluvad osad lähevad kasutamise ajal kuumaks. Tuleb olla ettevaatlik, et vältida kütteelementide või pinna puudutamist seadme sisemuses.
- Tarvikute või ahjunõude eemaldamiseks või sisestamiseks kasutage alati ahjukindaid.
- Kasutage ainult selle seadme jaoks soovitatud toidutermomeetrit (sisetemperatuuri andurit).
- Ahjuriili tugede eemaldamiseks tõmmake esmalt riilutoe esiots ja seejärel tagumine ots külgsena küljest lahti. Asetage ahjuresti toed tagasi vastupidises järjekorras.
- Ärge kasutage seadme puhastamiseks aurupuhastit.
- Ärge kasutage klaasikse puhastamiseks abrasiivpuhastusvahendid või teravad metallkaabitsad, sest need võivad klaasi pinda kriimustada, mille tagajärjel võib see puruneda.
- Enne pürolüütilist puhastamist eemaldage seadme sisemusest kõik tarvikud ja üleliigsed setted/väljavalgunud vedelik.

2. OHUTUSJUHISED

2.1 Paigaldamine

HOIATUS!

Seadet tohib paigaldada ainult kvalifitseeritud tehnik.

- Eemaldage kõik pakkematerjalid.
- Kahjustatud seadet ei tohi paigaldada ega kasutada.
- Järgige meie veebisaidil olevaid paigaldusjuhiseid.
- Kuna seade on raske, olge selle liigutamisel ettevaatlik. Kasutage töökindaid ja kinnisi jalanõusid.
- Ärge tõmmake seadet käepidemest.
- Paigaldage seade ohutusse ja sobivasse kohta, mis vastab paigaldusnõuetele.
- Tagage minimaalne kaugus muudest seadmetest ja mööbliesemetest.
- Enne seadme paigaldamist kontrollige, kas seadme uks avaneb takistusteta.

- Seade on varustatud elektrilise jahutussüsteemiga. See tuleb ühendada elektritoitesüsteemiga.

2.2 Elektriühendus

HOIATUS!

Tulekahju- ja elektrilöögihoht.

- Kõik elektriühendused peab teostama kvalifitseeritud elektrik.
- Seade peab olema maandatud.
- Kontrollige, kas andmeplaadil olevad elektriandmed vastavad teie kohaliku vooluvõrgu näitajatele.
- Kasutage alati nõuetekohaselt paigaldatud elektriohutut pistikupesad.
- Ärge kasutage mitmikpistikuid ega pikenduskaableid.
- Veenduge, et te ei vigastaks toitepistikut ega -juhet. Kui seadme toitekaabel tuleb välja vahetada, siis pöörduge meie hoolduskeskusse.

- Jälgige, et toitejuhe ei puutuks vastu seadme ust ega oleks uksele lähedal või seadme all olevas nišis, eriti siis, kui seade töötab või uks on kuum.
- Isoleeritud ja isoleerimata osad peavad olema kinnitatud nii, et neid ei saaks ilma tööriistadeta eemaldada.
- Ühendage toitepistik seinakontakti alles pärast paigalduse lõpuleviimist. Veenduge, et pärast paigaldamist säilib juurdepääs toitepistikule.
- Kui seinakontakt logiseb, ärge pange sinna toitepistikut.
- Seadet vooluvõrgust eemaldades ärge tõmmake toitekaablist. Võtke alati kinni pistikust.
- Kasutage ainult õigeid isolatsiooniseadiseid: kaitselüliteid, kaitsmeid (keermega kaitsmed tuleb pesast eemaldada), maalekkevoolu kaitsmeid ja kontakteid.
- Seadme ühendus vooluvõrguga tuleb varustada mitmepooluselise isolatsiooniseadisega. Isolatsiooniseadise lahutatud kontaktide vahemik peab olema vähemalt 3 mm.
- Enne toitejuhtme pistikusse sisestamist sulgege korralikult seadme uks.
- Seadmega kaasnevad toitekaabel ja toitepistik.

Kaablitüübid, mis sobivad paigaldamiseks või asendamiseks Euroopas:

H07 RN-F, H05 RN-F, H05 RRF, H05 VV-F, H05 V2V2-F (T90), H05 BB-F

Kaabli ristlõike pindala peab vastama andmesildil näidatud koguvõimsusele. Vt ka tabelit:

Koguvõimsus (W)	Kaabli ristlõige (mm ²)
max 1380	3x0.75
max 2300	3x1
max 3680	3x1.5

Maandusjuhe (roheline/kollane kaabel) peab olema 2 cm pikem kui pruu faasijuhe ja sinine neutraaljuhe.

2.3 Kasutamine

⚠ HOIATUS!

Vigastuse, põletuse, elektrilöögi või plahvatuse oht!

- Ärge muutke seadme tehnilisi omadusi.
- Veenduge, et ventilatsioonivad pole kinni.
- Ärge jätke töötavat seadet järelvalveta.
- Deaktiveerige seade iga kord pärast kasutamist.
- Olge seadme töötamise ajal ukse avamisega ettevaatlik. Kuum õhk võib vabaneda.
- Ärge kasutage seadet märgade kätega ega veega kokku puutudes.
- Ärge avaldage avatud uksele survet.
- Ärge kasutage seadet töö- ega hoiupinnana.
- Avage seadme uks ettevaatlikult. Koostisosade kasutamine koos alkoholiga võib tekitada alkoholi ja õhu segu.
- Ärge laske ukse avamisel sädemetel ega lahtisel leegil seadmega kokku puutuda.
- Kasutage alati toidu säilitamiseks ettenähtud klaase ja purke.
- Ärge pange tuleohtlikke või tuleohtliku ainega märgunud esemeid seadmesse, selle lähedusse ega peale.
- Ärge oma Wi-Fi parooli jagage.

⚠ HOIATUS!

Seadme kahjustamise oht.

- Emailihi kahjustamise või värvimuutuse ärahoidmiseks:
 - ärge pange ahjunõusid ega muid esemeid otse seadme põhjale.
 - ärge asetage alumiiniumfooliumit vahetult seadme sisemuse põhjale.
 - ärge pange vett vahetult kuuma seadmesse.
 - ärge hoidke pärast küpsetamise lõpetamist seadmes niiskeid nõusid ja toitu.
 - olge lisavarustuse eemaldamisel või paigaldamisel ettevaatlik.
- Emaili või roostevaba terase värvi muutumine ei mõjuta seadme tööd kuidagi.

- Mahlasemate kookide puhul kasutage sügavat vormi. Puuviljamahlad tekitavad plekke, mis võivad olla püsivad.
- Kasutage ainult selle seadme jaoks tootja poolt ettenähtud lisatarvikuid.
- Valmistage toitu alati suletud ahjuuksega.
- Kui seade paigaldatakse köögimööbli paneeli (nt ukse) taha, siis jälgige, et seadme töötamise ajal oleks uks alati lahti. Vastasel korral võib kinnise mööblipaneeli taha kogunev niiskus kahjustada nii seadet, mööblit kui ka põrandat. Ärge sulgege paneeli või ust, enne kui seade pole pärast kasutamist täielikult maha jahtunud.

2.4 Puhastamine ja hooldus

HOIATUS!

Kehavigastuse, tulekahju või seadme kahjustamise oht.

- Enne hooldustoiminguid lülitage seade välja ja lahutage toitepistik pistikupesast.
- Veenduge, et seade on külm. On oht, et klaaspaneelid võivad puruneda.
- Kui ukse klaaspaneelid on kahjustatud, vahetage need kohe välja. Pöörduge volitatud hoolduskeskusse.
- Eemaldage üks seadme küljest ettevaatlikult, üks on raske.
- Puhastage seadet regulaarselt, et vältida pinnamaterjali kahjustumist.
- Puhastage seadet pehme niiske lapiga. Kasutage ainult neutraalseid pesuaineid. Ärge kasutage abrasiivseid vahendeid, küürimiskäsnu, lahusteid ega metallesemeid.
- Ahjupihusti kasutamisel järgige pakendil olevaid ohutusjuhiseid.

2.5 Pürolüüspuhastamine

HOIATUS!

Pürolüütilise režiimiga kaasneb vigastusoht / tuleoht / keemiliste heitmete (aurud) eraldumine.

- Enne pürolüüspuhastamise ja esmase eelsoojenduse tegemist eemaldage ahju õõnsusest:
 - mis tahes toidujäätmed, õli- või rasvajäägid/-setted.

- kõik eemaldatavad osad (sealhulgas ahjuresidid, külgseinid jm seadme juurde kuuluvad esemed), eriti aga teflonpannid, potid, plaadid, söögiriistad jne.
- Lugege hoolikalt kõiki pürolüütilise puhastamise juhiseid.
- Hoidke lapsed pürolüütilise puhastamise ajal seadmest eemal. Seade läheb väga kuumaks ja selle tagumistest jahutusavadest eraldub kuuma õhku.
- Pürolüüspuhastamine toimub kõrge temperatuuril ja selle toingu käigus võivad toiduvalmistamisjääkidest ja kasutatud materjalidest eralduda aurud, mistõttu on kasutajatel soovitatav teha järgmist:
 - tagage pürolüüspuhastamise ajal ja pärast seda hea ventilatsioon.
 - tagama esialgse eelkuumutuse ajal ja pärast seda hea ventilatsiooni.
- Ärge pritsige ega juhtige ahjuuksele vett pürolüütilise puhastamise ajal ja pärast seda, et vältida klaaspaneelide kahjustamist.
- Pürolüütilistest ahjudest/ toiduvalmistamisjääkidest eralduvad aurud ei ole inimestele ohtlikud, kaasa arvatud lastele ega krooniliste haigustega isikutele.
- Pürolüüspuhastamise ja esmase eelkuumutuse ajal ja pärast seda hoidke väikesed lemmikloomad seadmest eemal. Väikesed lemmikloomad (eriti linnud ja roomajad) võivad olla temperatuuri muutuste ja eralduvate aurude suhtes väga tundlikud.
- Teflonkattega potid, pannid, küpsetusplaadid või muud köögiriistad võivad pürolüüspuhastuse ajal kasutatava kõrge temperatuuri tõttu kahjustuda; samuti võib neist selle käigus eralduda kahjulikke aineid.

2.6 Auruga toiduvalmistamine

HOIATUS!

Põletuste ja seadme kahjustamise oht.

- Välja lastud aur võib põhjustada põletusi:
 - Ärge auruküpsetuse kasutamise ajal seadme ust avage.

- Pärast auruküpsetuse kasutamist olge ukse avamisel ettevaatlik.

2.7 Sisevalgustus

⚠ HOIATUS!

Elektrilöögi oht.

- Teave selles seadmes olevate lampide ja eraldi müüdavate varulampide kohta: Need lambid taluvad ka koduste majapidamisseadmete äärmuslikumaid tingimusi, näiteks temperatuuri, vibratsiooni, niiskust või on mõeldud edastama infot seadme tööoleku kohta. Need pole mõeldud kasutamiseks muudes rakendustes ega sobi ruumide valgustamiseks.
- Toode sisaldab energiatõhususe klassi G valgusallikat.

- Kasutage ainult samasuguste näitajatega lampe.

2.8 Hooldus

- Seadme parandamiseks võtke ühendust volitatud teeninduskeskusega.
- Kasutage ainult originaalvaruosi.

2.9 Kõrvaldamine

⚠ HOIATUS!

Vigastus- või lämbumisoht.

- Seadme nõuetekohase kõrvaldamise kohta saate täpsemaid juhiseid kohalikust omavalitsusest.
- Lahutage seade vooluvõrgust.
- Lõigake elektrijuhe seadme lähedalt läbi ja visake ära.

3. TOOTE KIRJELDUS

3.1 Üldine ülevaade

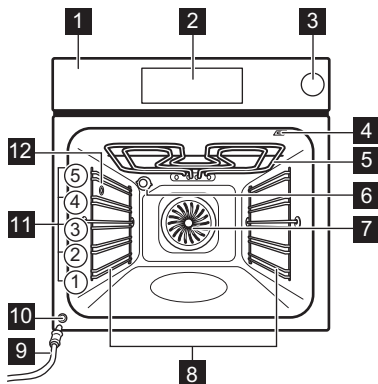

- 1 Juhtpaneel
- 2 Ekraan
- 3 Veepaak
- 4 Toidutermomeetri pesa
- 5 Kuumutuselement
- 6 Lamp
- 7 Ventilator
- 8 Riiulitugi, eemaldatav
- 9 Äravoolutoru
- 10 Vee väljalaskeklapp
- 11 Riiuli asendid
- 12 Auru väljalaskeava

4. JUHTPANEEL

4.1 Juhtpaneeli ülevaade

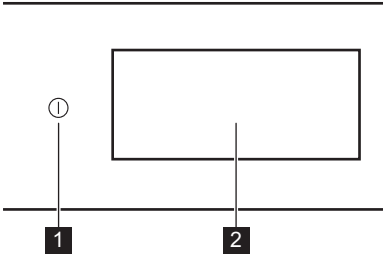

1 Sees / Väljas Vajutage ja hoidke, et seade sisse ja välja lülitada.

2 Ekraan Näitab seadme praeguseid sätteid.

Juhtpaneel annab juurdepääsu erinevatele kühvatusfunktsioonidele ja roogadele. Samuti kuvab see teabe oma praeguse tööoleku kohta.

4.2 Ekraan

Ekraan on täielikult interaktiivne, keritav ja jagatud määratletud osadeks. Vasakul või paremal navigeerimiseks võite libistada üle ekraani.

OK Valiku või seade kinnitamiseks.

> < Menüüs järgmisele või eelmisele tasemele liikumiseks.

^ v Täiendavate seadete juurde pääsemiseks ja reguleerimiseks.

♥ Praeguste seadete salvestamiseks: Lemmikud.

♡ Praeguste seadete kustutamiseks: Lemmikud.

☀️ Lambi sisse ja välja lülitamiseks.

☑️ Funktsioonide sisse ja välja lülitamiseks.

🔒 Seade on lukus.

🔔 Helisignaali aktiveerimine.

🔔➡️ Helisignaali ja kühvatuslopu aktiveerimine.

🔕 Ainult hühvitus on sisse lülitatud.

🕒 Viitkühvitus on aktiveeritud.

✕ Hühvitusnumeri sulgemiseks või seadete tühistamiseks.

📶 Wi-Fi ühendus on sisse lülitatud.

📶✗ Wi-Fi ühendus on välja lülitatud.

📶🏠 Kaugjuhtimine on sisse lülitatud.

📶🔌 Veepaak on tühi.

📶🔌 Veepaak on pooltäis.

📶🔌 Veepaak on täis.

📶🔌🔋 Funktsiooni energiasäästerežiimiga.

5. ENNE ESIMEST KASUTAMIST

⚠️ HOIATUS!

Vt ohutust käsitlevaid peatükke.

5.1 Esmakordne ühendamine

Pärast esmakordset ühendamist kuvab ekraan tervitussõnumi. Saate valida, kas kühvutada alustamisprotsessi või see vahele

jätta. Seadeid saab vajaduse korral uuesti vaadata ja muuta.

Seadete kohandamine: Keel, Kellaeg, Juhtmeta ühendus.

5.2 Juhtmevaba ühendus

Seade võimaldab Wi-Fi võrgu ja mobiilseadme ühendamist. Selle funktsiooni

abil võite saada teateid ning juhtida ja jälgida seadme tööd oma mobiilseadmetest.

Seadme ühendamiseks vajate järgmist:

- Interneti-ühendusega WiFi-võrku.
- Samasse juhtmevabasse võrku ühendatud mobiilseade.

1. Rakenduse allalaadimiseks skannige QR-kood, mis asub kasutusjuhendi tagakaanel. Rakenduse saate alla laadida ka otse rakenduste poest.
2. Järgige rakenduse käivitamise juhiseid.
3. Lülitage seade sisse.
4. Menüüsse sisenemiseks vajutage  ja libistage vasakule. Valige: Seaded / Ühendused.
5. Vajutage sisse- ja väljalülitamiseks: Wi-Fi. Seadme WiFi-moodul käivitub 90 s jooksul.

Sagedus	2.4 GHz WLAN : 2400 - 2483.5 MHz
	Bluetooth: 2400 - 2483.5 MHz
Maksimaalne võimsus	2.4 GHz WLAN : EIRP < 20 dBm (100 mW)
	Bluetooth: EIRP < 20 dBm (100 mW)
Protokoll	2.4 GHz WLAN : IEEE 802.11bgn



5.3 Tarkvaralitsentsid

Selle toote tarkvara sisaldab komponente, mis põhinevad tasuta ja avatud lähtekoodiga tarkvaral. Electrolux tunnustab avatud tarkvara ja robotikakogukondi panuse eest arendusprojekti.

Juurdepääsu saamiseks selliste tasuta ja avatud lähtekoodiga tarkvarakomponentide lähtekoodile, mille litsentsitingimused nõuavad avaldamist ning nende täieliku autoriõiguse teabe ja kohaldatavate litsentsitingimustega tutvumiseks külastage: <http://electrolux.opensoftwarerepository.com> (kaust NIU6).

5.4 Esialgne eelkuumutus ja puhastamine

Eelkuumutage tühi ahi enne esmakordset kasutamist ja kokkupuudet toiduainetega. Seade võib eraldada ebameeldivat lõhna ja suitsu. Eelkuumutamise ajal ventileerige ruumi.

1. Eemaldage seadmest kõik tarvikud ja eemaldatavad restitoided.
2. Sisenege Menüüsse ja valige: Funktsioonid.
3. Valige funktsioon . Seadke maksimaalne temperatuur. Laske seadmel töötada ligikaudu 1 h.
4. Valige funktsioon . Seadke maksimaalne temperatuur. Laske seadmel töötada ligikaudu 15 min.
5. Lülitage seade välja ja oodake, kuni see on jahtunud.
6. Puhastage seadet ja tarvikuid ainult mikrokiudlapiga, sooja vee ning pehmetoimelise pesuvahendiga.
7. Pange lisatarvikud ja eemaldatavad ahjuriiltoed tagasi oma kohale.

6. IGAPÄEVANE KASUTAMINE

HOIATUS!

Vt ohutust käsitlevaid peatükke.

6.1 Menüü

Menüüsse sisenemiseks vajutage  ja libistage vasakule.

- Toidud
- Funktsioonid
- Lemmikud
- Hooldus
- Seaded

6.2 Funktsioonid

Alammenüü sisaldab küpsetusfunktsioonide loendit.

Funktsioonide loend võib olenevalt tarkvaraversioonist erineda.

1. Sisenege Menüüsse ja valige: Funktsioonid.
2. Seadke küpsetusrežiim.
3. Reguleeri seadeid.
4. Vajutage START . Toidutermomeetri võite sisse lülitada igal ajal enne küpsetamist või küpsetamise käigus. Vt ptk

"Lisatarvikute kasutamine, toidutermomeeter".

5. ^ – vajutage seadete reguleerimiseks küpsetamise ajal.
6. STOP – vajutage, et küpsetusrežiim välja lülitada.



Kiire Eelkuumutus on saadaval ainult mõne küpsetusrežiimiga. Lisateavet eelkuumutuse valikute kohta leiate jaotisest "Igapäevane kasutamine", Seaded, alammenüü: Eelistused.



Ülemine

Intensiivne kuumus kiireks pruunistamiseks peal.



Alumine

Pruunistage põhi ühtlaselt. Sobib pitsade või pirukate, aga ka kookide või lahtiste pirukate valmistamiseks. Eelkuumutage ahju ja kasutage madalaimat riulitasandit.



Kuum õhk

Igapäevaseks toiduvalmistamiseks mitmel tasandil. Saage ühtlaselt küpsenud road ilma maitseid segamata. Seadke madalam temperatuur kui Ülemine ja alumine puhul.



Ülemine ja alumine

Igapäevaseks toiduvalmistamiseks ühel tasandil. Sobib kõikidele toitudele, nagu vormiroad ja küpsetised.



Kuum õhk & ülalt

Röstige suuremaid lihatükke ja kondiga linnuliha õrna tulemuse ja krõbeda pealispinna saamiseks.



Kuum õhk, ülevalt ja alt

See funktsioon sobib ideaalselt valmistoitudele.



Kuum õhk, alumine osa ja aur

Parim pizza ja muude roogade küpsetamiseks, mis nõuavad altpoolt rohkem kuumust.



Väike aurukogus

Funktsioon sobib lihale, ahju- ja vormiroogadele. Auru ja kuumuse kombinatsioon loob õrna tekstuuri ja krõbeda pinna.



Soojussalvestiga ventilaator

Säästke energiat, kasutades toiduvalmistamiseks jääsoojust. Parim küpsetiste jaoks.



Soojendamine

See funktsioon soojendab ülejäägid õrnalt auruga üles.



Grill

Grillige või pruunistage ühtlaselt köögivilju või liha. Sobib hästi ka leiva röstimiseks.



Taina kergitamine

Optimaalne temperatuur kiireks kerkimiseks.



Värskendamine

Annab ühepäevasele leivale või küpsetisele tagasi värsket lõhna ja sisemise pehmuse.



Sulatamine

Tasane sulatus enne toidu valmistamist.



Hautamine

Valmistage õrnad ja mahlased hautised, hautades kõiki koostisaineid koos.



Praad

Küpsetage liha, linnuliha või köögiviljad väljast krõbedaks ja seest pehmeks.



Leib

Kasutage seda funktsiooni siis, kui soovite professionaalset tulemust – krõbedust, kaunist värvi ja läikivat koorikut.



Toiduvalmistamine madalal temperatuuril

Aeglane toiduvalmistamine pikendab valmis- tusaega, kuid saate parema tulemuse. Enne liha ahju panemist niisutage seda.



Säilitamine

Valmistage madalal temperatuuril konserveeritud mahlaseid puu- ja köögivilju. Asetage kuumakindlad konservipurgid veega täidetud küpsetusplaadile.



Nõude soojendamine.

Taldrikute soojendamiseks enne toidu serveerimist.



Soojashoidmine

Toitude soojas hoidmine enne serveerimist. Pange tähele, et mõned toidud võivad küpsetamist jätkata ja soojas hoidmise ajal kuivada. Vajadusel katke toiduained.



Kuivatage

Kuivatage puuvilju, ürte ja köögivilju ühtlaselt madalal temperatuuril. Kuivatustulemuse parandamiseks avage uks aeg-ajalt kuivatamise ajal.



Mõnede kuumutusfunktsiooniga võib lamp alla 80 °C temperatuuri puhul automaatselt välja lülitada.

6.3 Toidud

Toidud alammenüü koosneb programmidest, mis on mõeldud vastavate roogade valmistamiseks. Igale roale selles alammenüüs on ettenähtud sobiv seadistus. Küpsetamise ajal saate kohandada aega ja temperatuuri.

Mõnede roogade puhul saate seda valmistada ka Toidutermomeeter.

1. Sisenege menüüsse ja valige: Toidud.
2. Valige toit või toidu tüüp.
3. Kohandage seadeid vastavalt küpsetamise eelistustele. Seadke kaal. Valik on saadaval valitud roogadele. Vajutage OK.
4. Pange toit seadmesse vastavalt ekraanil olevatele juhistele.
5. Vajutage nuppu START . Kui funktsioon lõpeb, kontrollige, kas toit on valmis. Pikendage küpsetusaega vastavalt vajadusele.

6.4 Lemmikud



See funktsioon on saadaval ainult valitud mudelitel.

Saate salvestada kuni 20 lemmikseadet, näiteks kuumutus-, nõudepesu- või puhastusfunktsiooni.

Seade salvestamiseks valige eelistatud seade ja vajutage .

Valige: Lemmikud

1. Sisenege menüüsse ja vajutage: Lemmikud salvesatud seadete kontrollimiseks.
2. Valige üks salvestatud seadetest.
3. Küpsetamise alustamiseks vajutage START .

Kustuta: Lemmikud

1. Sisenege menüüsse ja vajutage: Lemmikud salvesatud seadete kontrollimiseks.
2. Vajutage nuppu: salvestatud seadete kustutamiseks.

6.5 Hooldus

Alammenüü sisaldab puhastusprogrammide loendit.

Pürolüüspuhastamine	See programm põletab ära seadme jääkmustuse. Saate valida erinevate puhastustasemetel vahel. Vt jaotist "Puhastamine ja hooldus", .
---------------------	---

6.6 Seaded

See alammenüü sisaldab seadete loendit.

Alammenüü: Seadistamine

Keel	Seadme keele valimine.
Kellaaeg	Praeguse aja seadmine.
Ekraani helendus	Ekraani ereduse seadmine.
Nuputoonid	Puutekraani toonide sisse ja välja lülitamine. puhul ei saa toone vaigistada.
Helitugevus	Nuputoonide ja signaalide helitugevuse kohandamine.
Temperatuurihik	Praeguse temperatuurihiku kuvamine.

Alammenüü: Hooldus

Demorežiim	Aktiveerimis-/deaktiveerimiskood: 2468
Tarkvaraversioon	Info tarkvaraversiooni kohta.
Taasta tehaseadused	Lähtestab tehaseadused.

Alammenüü: Eelistused



Sisevalgustus	Lülitab lambi sisse ja välja.
Lapselukk	Takistab seadme juhuslikku sisselülitamist.

Eelkuumutamine/ Kuumutamine	Hääletu – tavaline viis seadme eelkuumutamiseks. See on vaikimisi seadud ja saadaval kõigi küpsetusfunktsioonide puhul. Eelistust saab muuta teisele eelsoojendustüübile. Õko – seadme eelkuumutamine väiksema energiakuluga. See on saadaval kõigi küpsetusfunktsioonide jaoks. Kiire – lühendab kuumutusaega. See on saadaval ainult mõne funktsiooniga.
Puhastamise meeldetuletus	Tuletab meelde, millal seadet puhastada.
Ooterežiimi ekraani isiku-pärastamine	Ekraani funktsioonide ja otseteede kohandamiseks.

Alammenüü: Ühendused

Ühendage WiFi-ga	Seadme ühendamiseks juhtmeta võrguga.
Wi-Fi	Lubamiseks ja keelamiseks: Wi-Fi.
Võrk	Et kontrollida võrgu olekut ja signaali tugevust: Wi-Fi.
Tühista võrk	Keelab praeguse võrgu automaatselt ühendamise seadmega.
Kaugjuhtimine	Kaugjuhtimise automaatseks käivitamiseks, kui olete vajutanud nuppu START. Valik on nähtaval ainult siis, kui lülitate sisse: Wi-Fi.

6.7 Auruküpsetusrežiimid

Funktsioonid:  Väike aurukogus,  Kuum õhk, alumine osa ja aur võimaldavad teil kasutada kuumust ja auru, et hoida toidud krõbedad ja mahlased.

1. Sisestage menüü ja valige: Funktsioonid.
2. Seadke aurukuumutuse funktsioon. Ekraanil kuvatakse saadaolevad seeded.
3. Valige temperatuur ja auru tase, kui see on olemas.
4. Vajutage START ja järgige ekraanil kuvatavaid juhiseid.
5. Veesahtli avamiseks vajutage sahtlikatet.
6. Täitke veepaak külma veega kuni maksimumtasemeni (ligikaudu 900 ml vett), kuni kostub helisignaal või ekraanil

kuvatakse vastav teade. Ärge täitke veepaaki üle maksimumtaseme. Vesi võib välja valguda ja mööblit kahjustada.

HOIATUS!

Kasutage ainult külma kraanivett. Ärge kasutage demineraliseeritud ega destilleeritud vett. Ärge kallake veepaaki süttivaid ega alkoholi sisaldavaid vedelikke.

7. Lükake veesahtel oma algsele kohale. Kui seade saavutab määratud sisetemperatuuri, kostab helisignaal.
8. Kui veepaagis saab vesi otsa, kõlab signaal. Täitke veepaak.
9. Lülitage seade välja.
10. Tühjendage veepaak.
11. Pärast küpsetamise lõppu avage ettevaatlikult uks. Jääkvesi võib kondenseeruda ahju sisemuses. Pärast igat kasutamist oodake vähemalt 60 min, et vältida kuuma vee väljumist vee väljalaskeventiilist.

HOIATUS!

Seade on kuum. Eksisteerib põletusohu. Olge veepaagi tühjendamisel ettevaatlik.

6.8 Veepaagi tühjendamine

Vältimaks katlakivi moodustumist, tühjendage veepaak pärast igat auruga toiduvalmistamist.

1. Lülitage seade välja. Jätke ahjuuks lahti ja oodake, kuni seade maha jahtub.
2. Ühendage tühjendustoru C konektori A kaudu väljalaskeventiiliga B.

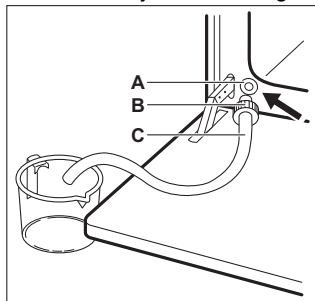

- Hoidke toru otsa **A**-tasemest madalamal ja vajutage **B**-d korduvalt järelejäänud vee kogumiseks.
- Eraldage **C** ja **B** ning kuivatage ahju sisemust pehme käsna.



Ärge kasutage väljavoolanud vett veemahuti uuesti täitmiseks.

6.9 Märkused: Soojussalvestiga ventilaator

Seda funktsiooni kasutati energiaklassi ja ökodisaini nõuete järgimiseks (vastavalt EU

65/2014 ja EU 66/2014). Testid vastavalt standardile: IEC/EN 60350-1.

Ahjuuks peab küpsetamise ajal olema suletud, et vältida kasutatava funktsiooni katkestamist ja tagada ahju töötamine võimalikult suure energiatõhususega.

Kasutades seda funktsiooni, lülitub lamp 30 sekundi pärast automaatselt välja.

Küpsetusjuhised leiatae jaotisest Nõuanded ja soovitusel, Soojussalvestiga ventilaator. Üldised energiasäästussoovitused leiatae jaotisest Energiatõhusus, energiasäästu näpunäited.

7. LISAFUNKTSIOONID

7.1 Lapselukk

See funktsioon hoiab ära pliidi juhusliku sisselülitamise. Selle saab ka hiljem paigaldada.

- Sisenege menüüsse.
- Valige: Seaded / Eelistused / Lapselukk. Lapselukk on sisse lülitatud. Seadme kasutamise võimaldamiseks vajutage kooditähki tähestikulises järjekorras.

7.2 Automaatne väljalülitus

Kui kuumutusfunktsioon on aktiivne ja seadeid ei muudeta, lülitub seade ohutuse huvides teatud aja möödudes automaatselt välja.

(°C)	(h)
30 - 115	12.5

(°C)	(h)
120 - 195	8.5
200 - 245	5.5
250 – maksimum	3



Kui kavatsete kuumutusfunktsiooni kasutada kauem kui automaatse väljalülitamise aeg, määrake küpsetusaeg. Vt jaotist Kella funktsioonid.

7.3 Jahutusventilaator

Seadme töö ajal lülitub jahutusventilaator automaatselt sisse, et hoida seadme pinnad jahedana. Kui lülitate seadme välja, siis jätkab jahutusventilaator töötamist kuni seadme mahajahtumiseni.

8. KELLA FUNKTSIOONID

8.1 Kella funktsioonide kirjeldus

Funktsioon	Kirjeldus
Taimer	Toiduvalmistusaja kestuse seadmiseks. Maksimaalne on 23 h 59 min. Et määrata, mis juhtub, kui aeg on täis, valige eelistus: Tegevuse lõpp. Taimerit saab kasutada iseseisvalt, isegi kui ahi ei tööta.
Tegevuse lõpp	 Helisignaal Kui aeg saab täis, kostub helisignaal. Saate selle funktsiooni seada igal ajal, ka siis, kui seade on välja lülitatud.
	 Helisignaal ja küpsetamise lõpp Kui aeg saab täis, kostub helisignaal ja kuumutusrežiim lülitub välja.
	 Ainult hüpinkaken Kui aeg saab täis, ilmub ekraanile teade. See funktsioon ei mõjuta seadme tööd.
Viitkäivitus	Algusaja ja/või küpsetusaja lõpu edasilükkamiseks.
Küpsetusaja pikendus	Küpsetusaja pikendamiseks.
Uptimer	Seadme tööaja kestuse näitamiseks. Maksimaalne on 23 h 59 min. See käivitub automaatselt, kui ahju protsess käivitatakse, ja peatub, kui protsess on lõppenud. See on nähtav põhiekraanil juhul, kui muud taimerit pole seatud. See funktsioon ei mõjuta seadme tööd.

8.2 Taimer

1. Valige küpsetusrežiim ja seadke temperatuur.

2. Vajutage: Taimer.
3. Seadistage kestus. Eelistatud lõputoiminguks vajutage ühele sümbolilest.
4. Kinnitamiseks ja avaekraanile naasmiseks vajutage OK.

8.3 Viitkäivitus

1. Valige küpsetusrežiim ja reguleerige seadeid.
2. Vajutage nuppu ***.
3. Vajutage nuppu: Viitkäivitus.
4. Kerige soovitud algusaja määramiseks ja vajutage nuppu OK.
5. Selle sammu vahelejätmiseks võite nüüd määrata soovitud Lõpp või vajutada OK.
6. Vajutage põhiekraanile naasmiseks nuppu OK.

8.4 Kellaeg

1. Lülitage seade sisse.
2. Vajutage nuppu: Seaded / Seadistamine / Kellaeg.
3. Seadke kellaeg.
4. Vajutage nuppu OK.

8.5 Taimeri sätete muutmine

Küpsetamise ajal võite seatud aega alati muuta.

1. Vajutage ^ / Taimer.
2. Määrake uus taimeriväärtus. Vajutage nuppu OK.

9. LISATARVIKUTE KASUTAMINE

HOIATUS!

Vt ohutust käsitlevaid peatükke.

9.1 Tarvikute sisestamine

Olenevalt mudelist on saadaval lisatarvikud. Skannige QR-kood, et kontrollida, kuidas kasutada seadmega kaasasolevaid lisatarvikuid. Lisatarvikuid saate eraldi tellida. Lisateabe saamiseks pöörduge kohaliku edasimüüja poole.



Väike süvend ülaosas suurendab ohutust ja kaitseb kallutuse eest. Süvendid kujutavad endast ka libisemisvastast abinõud. Kõrge ääris ahjuplaadi ümber ei lase kööginõudel ahjuplaadilt maha libiseda.

Sisestage tarvik (traatrest/küpsetusplaat) riulilote juhtribade vahele. Veenduge, et riul puutub vastu ahju sisemuse tagakülge ja jalad on suunatud alla.

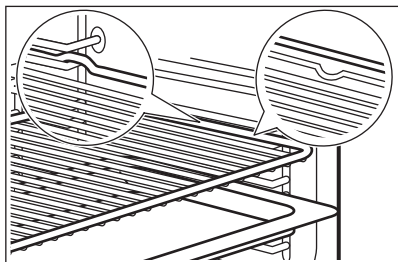

Kui teie küpsetusplaadil on kalle, paigutage see ahju sisemuse tagaosale poole.

Kui lisatarvikul on kiri, veenduge, et see oleks teie poole suunatud.

Kui kasutate küpsetusplaati, mille all on augud, asetage küpsetusplaat/pann tilkuvate vedelike kogumiseks.

9.2 Toidutermomeeter

See mõõdab toidu sisetemperatuuri.

Saadaval on kaks temperatuurisätet:

- °C – temperatuur seadme sees. See peaks olema toidu sisetemperatuurist vähemalt 25 °C kraadi kõrgem.

- ℞ - toidu sisetemperatuur.

Soovitused:

- Toiduained peaksid olema toatemperatuuril.
- – mitte kasutada vedelate toitade puhul.

- Toiduvalmistamise ajal peab toidutermomeetri otsik olema täielikult roa sisse sisestatud.

Kasutamine koos: Toidutermomeeter

⚠ HOIATUS!

Põletusohu, kuna toidutermomeeter ja traatrestid toed võivad olla väga kuumad. Ärge puudutage toidutermomeetri käepidet paljaste kätega. Kasutage alati ahjukindaid.

1. Valige menüüst kuumutusfunktsioon: Funktsioonid või roog menüüst: Toidud.
2. Vajadusel seadke ahju temperatuur ja küpsetusaeg.
3. Vajutage nuppu OK.
4. Vajutage nuppu START.
5. Sisestage toidutermomeeter roa sisse:
Liha, linnuliha ja kala
Sisestage toidutermomeetri ots liha- või kalatüki kõige paksemasse ossa.

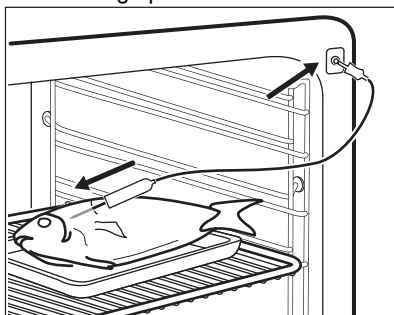

Vormiroog

Suruge toidutermomeeter täpselt vormirooga keskosse. Küpsemise ajal peaks toidutermomeeter püsima ühes kohas paigal. Kasutage selleks mõnda tahkemat koostisainet. Toidutermomeetri silikoonist käepide peaks toetuma küpsetusnõu servale. Toidutermomeetri ots ei tohiks puutuda vastu küpsetusvormi põhja.

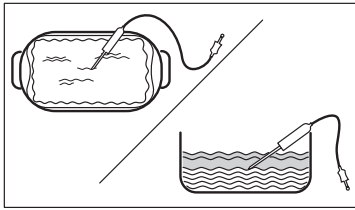

6. Sisestage toidutermomeetri anduri pistik seadme külgeinal olevasse pistikupesess. Vt peatükki "Toote kirjeldus".

Ekraanile kuvatakse toiduanduri sümbol ja praegune temperatuur.

7. ^ - vajutage seadete kohandamiseks.
8. Valige Toidutermomeeter kaart, et seada anduri sisetemperatuur või valige sobiv valik:
- Helisignaali – kui toit saavutab sisetemperatuuri, kõlab signaal.
 - Helisignaali ja küpsetamise lõpp – kui toit saavutab sisetemperatuuri, kõlab signaal ja küpsetamine peatub.
 - Ainult hüpikaken - kui toit saavutab sisetemperatuuri, kuvatakse ekraanile teade.
9. Vajutage nuppu OK.
10. Kui toit saavutab seatud temperatuuri, kostab helisignaali. Kontrollige kas toit on valmis. Pikendage küpsetusaega vastavalt vajadusele.
11. STOP – vajutage, et küpsetusrežiim välja lülitada.
12. Eemaldage toidutermomeetri pistik pistikupesast ja tõstke toit ahjust välja.

9.3 Aurupott auruga toiduvalmistamiseks



Aurupott ei ole seadmega kaasas. Lisateabe saamiseks pöörduge kohaliku edasimüüja poole.

Aurupott koosneb:

- A. Injektori toru - auruga toiduvalmistamiseks,
- B. Kaas,
- C. Terasvõre,
- D. Klaaskauss.

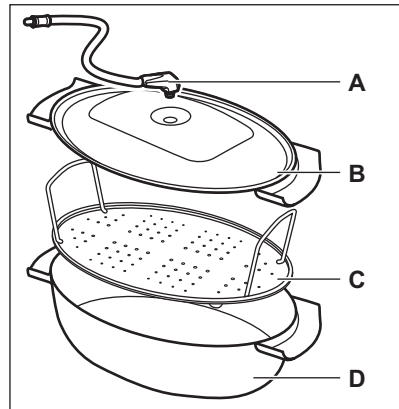

Ärge:

- asetage kuum aurupott külmale/märjale pinnale.
- valage külm vedelik aurupotti kuni see on kuum.
- kasutage aurupotti kuuma keedupinnal.
- puhastage aurupotti abrasiivsete puhastusvahenditega, küürimisvahendite ja pulbritega.

9.4 Auruga toiduvalmistamine aurupotis

1. Asetage toiduained aurupoti terasvõrele ja katke see kaanega.
2. Asetage pihustitoru kaane sees olevasse auku.
3. Asetage aurumahuti alt teisele riiuliasendile.
4. Ühendage pihustitoru auru sisselaskevaga. Vt jaotist Toote kirjeldus.
5. Seadke ahi auruga toiduvalmistamise funktsioonile.

10. NÕUANDED JA SOOVITUSED

10.1 Soovitused söögivalmistamiseks

Tabelites esitatud temperatuurid ja küpsetusajad on ainult soovituslikud. Need sõltuvad retseptist ning kasutatava tooraine kvaliteedist ja kogusest.



Teie seade võib küpsetada või röstida teistmoodi, kui teie eelmine seade. Alltoodud tabelitest leiate igat tüüpi toitude temperatuuri ja valmistamisaja soovitatavad sätted ja asukohad plaatidel.

Ahjutasandeid loetakse altpoolt üles.

Kui te ei leia mõne retsepti jaoks täpseid seadeid, kasutage sarnaste toitude omi.

Energiasäästu näpunäiteid vt Energiatõhusus.

Tabelites kasutatud sümbolid:

	Toiduaine tüüp
	Küpsetusrežiim
	Temperatuur



Lisatarvik



Riiuli asend



Küpsetusaeg (min)





10.2 Soojussalvestiga ventilaator – soovitatavad lisatarvikud





Kasutage tumedaid ja mittepeegeldava pinnaga kööginõusid ja mahuteid. Neil on parem soojuse neeldumine kui heledat värvi ja peegeldavatel kööginõudel.

- **Pitsaplaat** - tume, mittepeegeldav, läbimõõt 28 cm
- **Küpsetusvorm** - tume, mittepeegeldav, läbimõõt 26 cm
- **Portsjonivormid** - keraamilised, läbimõõt 8 cm, kõrgus 5 cm
- **Pirukavorm** - tume, mittepeegeldav, läbimõõt 28 cm

10.3 Soojussalvestiga ventilaator

Parimate tulemuste saamiseks järgige alltoodud tabelis olevaid soovitusi.







		°C		
Magusad rullid, 16 tükki	küpsetusplaat või rasvapann	180	2	20 - 30
Rullid, 9 tükki	küpsetusplaat või rasvapann	180	2	30 - 40
Pitsa, külmutatud, 0,35 kg	traatrest	220	2	10 - 15
Rullbiskviit	küpsetusplaat või rasvapann	170	2	25 - 35
Šokolaadikook	küpsetusplaat või rasvapann	175	3	25 - 30
Suflee, 6 tükki	keraamilised ahjuvormid traatrestil	200	3	25 - 30
Biskviitainast põhi	pirukavorm traatrestil	180	2	15 - 25
Victoria võileib	ahjuvorm ahjureskil	170	2	40 - 50
Pošeeritud kala, 0,3 kg	küpsetusplaat või rasvapann	180	3	20 - 25
Terve kala, 0,2 kg	küpsetusplaat või rasvapann	180	3	25 - 35

		°C		
Kalafilee, 0,3 kg	pitsaplaat traatrestil	180	3	25 - 30
Pošeeritud liha, 0,25 kg	küpsetusplaat või rasvapann	200	3	35 - 45
Šašlõkk, 0,5 kg	küpsetusplaat või rasvapann	200	3	25 - 30
Küpsised, 16 tükki	küpsetusplaat või rasvapann	180	2	20 - 30
Makroonid, 24 tükki	küpsetusplaat või rasvapann	180	2	25 - 35
Muffinid, 12 tükki	küpsetusplaat või rasvapann	170	2	30 - 40
Soolased kondiitritooted, 20 tükki	küpsetusplaat või rasvapann	180	2	25 - 30
Muretainaküpsised, 20 tükki	küpsetusplaat või rasvapann	150	2	25 - 35
Koogikesed, 8 tükki	küpsetusplaat või rasvapann	170	2	20 - 30
Köögiviljad, pošeeritud, 0,4 kg	küpsetusplaat või rasvapann	180	3	35 - 45
Vegan-omlett	pitsaplaat traatrestil	200	3	25 - 30
Vahemerepärased köögiviljad, 0,7 kg	küpsetusplaat või rasvapann	180	4	25 - 30

10.4 Teave katseasutustele

Testid vastavalt standardile IEC 60350-1.

				°C	
Väikesed koogid, 20 tk plaadil	Ülemine ja alumine	Küpsetusplaat	3	170	20 - 35
Väikesed koogid, 20 tk plaadil	Kuum õhk	Küpsetusplaat	3	150 - 160	20 - 35
Väikesed koogid, 20 tk plaadil	Kuum õhk	Küpsetusplaat	2 ja 4	150 - 160	20 - 35
Õunakook, 2 vormis Ø 20 cm	Ülemine ja alumine	Traatrest	2	180	70 - 90
Õunakook, 2 vormis Ø 20 cm	Kuum õhk	Traatrest	2	160	70 - 90
Rasvatu biskviitkook, Ø 26 cm koogivorm ¹⁾	Ülemine ja alumine	Traatrest	2	170	40 - 50
Rasvatu biskviitkook, Ø 26 cm koogivorm ¹⁾	Kuum õhk	Traatrest	2	160	40 - 50
Rasvatu biskviitkook, Ø 26 cm koogivorm ¹⁾	Kuum õhk	Traatrest	2 ja 4	160	40 - 60

					
Liivaküpsised	Kuum õhk	Küpsetus-plaat	3	140 - 150	20 - 40
Liivaküpsised	Kuum õhk	Küpsetus-plaat	2 ja 4	140 - 150	25 - 45
Liivaküpsised	Ülemine ja alumine	Küpsetus-plaat	3	140 - 150	25 - 45
Röstleib/-sai ¹⁾	Grill	Traatrest	4	max	1 - 5

1) Eelsoojendage ahju 10 minutit.

11. PUHASTAMINE JA HOOLDUS

HOIATUS!

Vt ohutust käsitlevaid peatükke.

11.1 Märkused puhastamise kohta

Puhastusvahendid

- Puhastage seadme esikülge ainult mikrokiudlapi, sooja vee ning pehmetoimelise pesuvahendiga.
- Metallpindadel kasutage puhastusvahendi lahust.
- Plekkide eemaldamiseks kasutage pehmetoimelist puhastusvahendit.

Igapäevane kasutamine

- Puhastage seadme sisemus iga kord pärast kasutamist. Toidujääkide kogunemine võib kaasa tuua süttimise.
- Niiskus võib kondenseeruda seadmesse või selle klaaspaneelidele. Kondenseerumise vähendamiseks laske seadmel enne küpsetamist 10 minutit töötada. Ärge jätke toitu seadmesse kauemaks seisma kui 20 minutit. Pärast iga kasutuskorda kuivatage seadme sisemust ainult mikrokiudlapiga.

Lisatarvikud

- Pärast iga kasutuskorda puhastage kõik ahju tarvikud ja laske neil kuivada. Kasutage ainult mikrokiudlappi sooja vee ja õrna puhastusvahendiga. Ärge peske tarvikuid nõudepesumasinas.
- Ärge puhastage mittenakkuva pinnaga tarvikuid abrasiivse puhastusvahendi või teravate esemetega.

11.2 Restitugede

Ahju puhastamiseks eemaldage restitoided .

1. Lülitage seade välja ja oodake, kuni see on jahtunud.
2. Tõmmake ahjuriuli tugede esiosa külge sein külgest lahti.
3. Tõmmake ahjuresti toe tagaosas külge sein külgest lahti ja eemaldage.

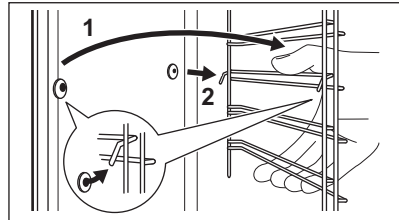

4. Asetage ahjuresti toed tagasi vastupidises järjekorras.

Kui teleskoopsiinid on paigaldatud, peavad selle kinnitustihvtid olema suunatud ettepoole.

11.3 Pürolüüspuhastamine

See programm põletab ära seadme jääkmustuse. Kui puhastustsüklil lõpeb ja seade jahtub, pühkige tuhk ära. Kasutage seda alati, kui teie seade vajab põhjalikku puhastamist.

HOIATUS!

Eksisteerib põletusohu.

⚠ ETTEVAATUST!

Kui ahju kohale on paigaldatud pliidiplaat või kui samasse kapiossa on paigaldatud muid seadmeid, ärge kasutage neid selle funktsiooniga samal ajal. See võib ahju kahjustada.

Ärge käivitage, kui ahju uks ei ole täielikult suletud.

1. Veenduge, et seade on külm.
2. Eemaldage kõik tarvikud.
3. Puhastage ahjupõrand ja sisemine ukseklaas, et eemaldada toidujäägid. Kasutage pehmet lappi sooja vee ja õrna puhastusvahendiga.
4. Vajutage nuppu: Hooldus / Pürolüüspuhastamine.
5. Valige puhastusrežiim ja vajutage START . Järgige ekraanil kuvatavaid juhiseid.

Funktsioon	Kestus
Pürolüüspuhastamine, kiire	1 h
Pürolüüspuhastamine, tavaline	1 h 30 min
Pürolüüspuhastamine, intensiivne	2 h 30 min

Kui puhastus käivitub, on ahjuuks lukustatud. Jahutusventilaator töötab suuremal kiirusel.

6. Puhastuse lõppedes kõlab helisignaali.
7. Kui ahi on jahtunud, puhastage ahju põhja niiske ja pehme lapiga.



Selle funktsiooni kasutamisel lamp ei põle.

11.4 Veepaagi puhastamine

1. Lülitage seade välja.
2. Valage veepaaki vett: 650 ml. Lisage piimhape: 250 ml. Oodake 60 min.
3. Tühjendage veepaak. Vt jaotist Igapäevane kasutamine, Veepaagi tühjendamine.
4. Loputage veepaak ja eemaldage katlakivijäägid pehme lapi abil.
5. Puhastage tühjendustoru sooja vee ja lahja pesuvahendiga.

Vee karedustaseme kindlakstegemiseks pöörduge vee-ettevõtte poole.

Vee klassifikatsioon:	Puhastage veepaaki, kui on läbitud/möödunud:
------------------------------	---

pehme	120 h - 16 kuud
-------	-----------------

mõõdukalt kare	90 h - 12 kuud
----------------	----------------

kõva	60 h - 8 kuud
------	---------------

väga kare	30 h - 4 kuud
-----------	---------------

11.5 Puhastamise meeldetuletus

Kui kuvatakse meeldetuletus, on soovitatav läbi viia puhastamine.

Kasutage funktsiooni: Pürolüüspuhastamine.

11.6 Ukse eemaldamine ja paigaldamine

Puhastamiseks saate ahjuukse ja seesmised klaaspaneelid eemaldada. Enne klaaspaneelide eemaldamist lugege tähelepanelikult läbi terve peatükk "Ukse eemaldamine ja paigaldamine".

⚠ ETTEVAATUST!

Ärge kasutage ahju ilma klaaspaneelideta.

1. Avage uks täielikult ja hoidke mõlemast uksehingest kinni.

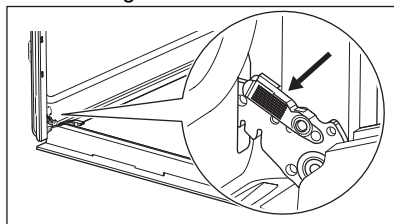

2. Tõstke ja tõmmake sulguritest, kuni need lahti klõpsatavad.

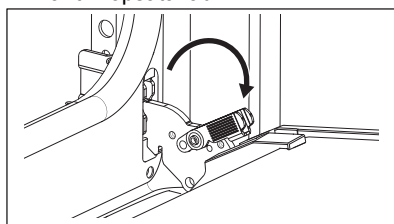

3. Sulgege ahjuuks poole peale esimeses avatud asendis. Seejärel tõstke ja tõmmake ust, et see oma kohalt eemaldada.

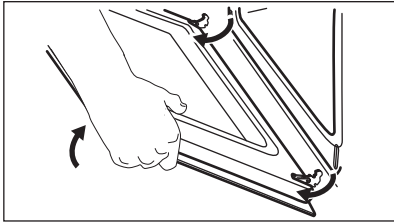

4. Asetage uks pehmele ja tasasele pinnale.
5. Vajutage ukse ülemises servas olevat ukseliistu **A** kummaltki küljelt sissepoole, et klamberkinnitus vabastada.

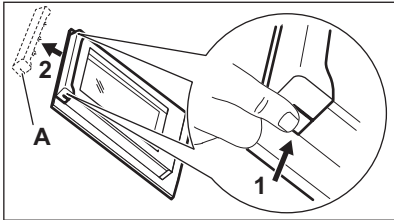

6. Eemaldamiseks tõmmake ukseliistu ettepoole.
7. Hoidke ukse klaaspaneeli ülaservast ühekaupa kinni ja tõmmake need, suunaga üles, juhikust välja. Jälgige, et klaas libiseks hoidikutest täielikult välja.

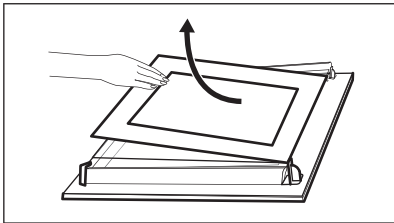

8. Puhastage klaaspaneeli seebi ja veega. Kuivatage klaaspaneeli ettevaatlikult. Ärge peske klaaspaneeli nõudepesumasinas.
9. Pärast puhastamist paigaldage klaaspaneelid ja ahjuuks. Veenduge, et asetate klaaspaneelid tagasi õiges järjekorras. Kontrollige, kas klaaspaneeli küljel on sümbol / pealetrükk. Kui uks on õigesti paigaldatud, kuulete sulgurite kinnitamisel klõpsatust.

Trükimustriga piirkond peab asuma ukse sisekülje suunas (ahju sisemuse poole).

11.7 Lambi vahetamine

⚠ HOIATUS!

Elektrilöögi oht.
Lamp võib olla kuum.

1. Lülitage seade välja ja oodake, kuni see on jahtunud.
2. Lahutage seade vooluvõrgust.
3. Asetage ahju põhjale lapp.

⚠ ETTEVAATUST!

Hoidke halogeenlampi alati lapiga, et vältida lambil rasvajääkide põlemist.

Tagumine lamp

1. Klaaskatte eemaldamiseks keerake seda.
2. Puhastage klaaskate.
3. Asendage lamp sobiva 300 °C taluva kuumakindla lambiga.
4. Paigaldage klaaskate.

12. TÕRKEOTSING

⚠ HOIATUS!

Vt ohutust käsitlevaid peatükke.

12.1 Mida teha, kui...

Probleemi kirjeldus	Põhjus ja abinõu
Seadet ei saa käivitada või kasutada.	Pliidiplaat ei ole elektrivõrku ühendatud või on valessti ühendatud.
Seade on sisse lülitatud, kuid ei soojene.	Kell ei ole seatud. Kella valimiseks vt Kella funktsioonid. Seadme uks ei ole korralikult kinni. Kaitse on vallandunud. tehke kindlaks, kas probleemi põhjustas kaitse. kui probleem tekib uuesti, pöörduge elektrikuga poole. Lapselukk on sisse lülitatud.
Lamp on välja lülitatud.	Lamp on läbi põlenud. Asendage lambipirn uuega. Lisateavet vt Puhastamine ja hooldus .
Seadme sisemuses on vett.	Veemahutis oli liiga palju vett.
Auruküpsetus ei tööta.	Auru sisselaskeava ümber on lubjasete. Veemahutis ei ole vett.
Veepaagi tühjendamiseks kulub üle 3 min või vesi lekib aurulaskeavast.	Auru sisselaskeava ümber on lubjasete. Puhastage veepaaki.
 Elektrikatkestus peatab alati puhastustoimingut. Elektrikatkestuse korral korraldage puhastustoimingut.	
Probleem WiFi-võrgu signaaliga.	Kontrollige, kas teie mobiilseade on WiFi võrguga ühendatud. Kontrollige juhtmevaba võrku ja ruuterit. Taaskäivitage ruuter.
Paigaldatud on uus ruuter või on ruuteri konfiguratsiooni muudetud.	Seadme ja mobiilseadme uuesti konfigureerimiseks vt jaotist Enne esimest kasutamist, Juhtmeta ühendus.
Juhtmevaba võrgu signaal on nõrk.	Viige ruuter seadmele võimalikult lähedale.
WiFi signaal on tõkestatud seadme lähedal asuva teise mikrolaineahju tõttu.	Lülitage mikrolaineahi välja. Vältige mikrolaineahju ja seadme kaugjuhtimispuldi samaaegset kasutamist. Mikrolained häirivad WiFi signaali.

12.2 veakoodid

Kui ilmneb tarkvaratõrge, kuvatakse ekraanil vastav tõrkekood. Probleemide loendi leiata allolevast tabelist.

Kood ja kirjeldus	Kõrvaldamise abinõu
F102 – uks ei ole täielikult suletud või ukسلukk on katki. 1)	Sulgege uks. Lülitage seade sisse ja välja.
F111 - Toidutermomeeter ei ole korralikult pistikupessa sisestatud.	Sisestage Toidutermomeeter korralikult pessa.
F240, F239 - ekraani puutealad ei tööta nõuetekohaselt.	Puhastage ekraani pinda. Vaadake, et puuteväljadel ei oleks mustust.

Kood ja kirjeldus	Kõrvaldamise abinõu
F908 - seadme süsteem ei saa luua ühendust juhtpaneeliga.	Lülitage seade sisse ja välja.
F602, F603 - Wi-Fi ei ole kättesaadav. 1)2)	Lülitage seade sisse ja välja.

1) Kui mõni nendest tõrketeadetest kuvatakse ekraanil korduvalt, tähendab see, et rikkis alamsüsteem võib olla välja lülitatud. Sel juhul pöörduge edasimüüja või volitatud parandustöökoja poole.

2) Kui ilmneb mõni nendest tõrgetest, jätkavad ülejäänud seadmfunktsioonid oma tavapärast toimimist.

12.3 Hooldusandmed

Kui te ei suuda probleemile ise lahendust leida, siis võtke ühendust edasimüüja või teeninduskeskusega.

Vajalikud teeninduskeskuse andmed leiате andmesildilt. Andmesildi leiате seadme sisepinna esiraamilt. See nähtav ukse avamiseks. Ärge andmesilti seadmest eemaldage.

Soovitame kirjutada andmed siia:

Mudel: (MOD.) :

Tootenumbr (PNC):

Seerianumber (S.N.):

13. ENERGIATÕHUSUS

13.1 Tooteteave ja tooteteabe leht vastavalt EL-i ökodisaini ja energiamärgistuse eeskirjadele

Tarnija nimi	Electrolux
Mudeli tunnus	EOC9P3XH 949494931 EOC9P3XT 949494930 KOCAP3XH 949494932 KOCAP3XT 949494934 LOC9P3XZ 949494933
Energiatõhususe indeks	61.2
Energiatõhususe klass	A++
Energiatarve standardse koormusega, tavarežiim	0.93 kWh/tsükkel
Energiatarve standardse koormusega, ventilaatoriga režiim	0.52 kWh/tsükkel
Kambrite arv	1
Soojusallikas	Elekter
Helitugevus	72 l
Ahju tüüp	Integreeritud ahi

Mass	EOC9P3XH	32.9 kg
	EOC9P3XT	33.2 kg
	KOCAP3XH	33.2 kg
	KOCAP3XT	33.3 kg
	LOC9P3XZ	33.6 kg

IEC/EN 60350-1 – Kodumajapidamises kasutatavad elektrilised toiduvalmistusseadmed – 1. osa: Pliidid, ahjud, auruahjud ja grillid – Efektiivsuse määramise meetodid.

13.2 Tooteteave energiatarbimise ja kohaldatava madala energiatarbega režiimini jõudmiseks kuluva maksimaalse aja kohta

Ooterežiimis tarbitav võimsus	0.8 W
Võimsustarve võrgu-ooterežiimis	2.0 W
Maksimaalne aeg, mis kulub seadmel automaatselt kohaldatavale väikese energiatarbega režiimini jõudmiseks	20 min

Juhtmeta võrguühenduse aktiveerimise ja deaktiveerimise juhiste saamiseks vaadake peatükki Enne esimest kasutamist.

13.3 Energia kokkuhoiu nõuanded

Järgmised nõuanded aitavad teil seadme kasutamisel energiat säästa.

Veenduge, et seadme töötamise ajal on seadme üks korralikult kinni. Ärge küpsetamise ajal seadme ust liiga tihti avage. Jälgige, et uksetihend oleks puhas ja korralikult omal kohal.

Energiasäästmise parandamiseks kasutage metallist kööginõusid ja tumedaid, mittepeegelduvaid küpsetusvorme ja anumaid.

Ärge kuumutage seadet enne toiduvalmistamist, välja arvatud juhul, kui see on spetsiaalselt soovitatav.

Kui valmistate järjest mitu küpsetist, püüdke need ahju panna võimalikult lühikeste vahedega.

Küpsetamine pöördõhuga

Võimalusel kasutage energia kokkuhoiuki pöördõhuga küpsetusrežiimi.

Jääkkuumus

Kui küpsetusaeg on pikem kui 30 minutit, vähendage vähemalt 3 –10 minutit enne

küpsetusaja lõppu seadme temperatuuri. Seadme sees oleva jääkkuumuse abil küpsemine jätkub.

Muude roogade soojashoidmiseks või kuumutamiseks kasutage jääkkuumust.

Ahju väljalülitamisel kuvatakse ekraanil jääkkuumuse või temperatuuri näitu.

Kui on valitud programm koos funktsiooniga Taimer ja kui küpsetusaeg ei ületa 30 minutit, lülituvad kuumutuselemendid mõne seadmfunktsiooni puhul automaatselt varem välja.

Toidu soojashoidmine

Jääkkuumuse kasutamiseks ja toidu soojashoidmiseks valige madalaim võimalik temperatuur. Ekraanile ilmub jääkkuumuse indikaator või temperatuurinäit.

Küpsetamine väljalülitatud valgustiga

Lülitage küpsetamise ajaks valgusti välja. Pange see põlema ainult siis, kui vaja.

Soojussalvestiga ventilaator

Funktsioon, mis säästab küpsetamise ajal energiat.

Selle funktsiooni kasutamisel lülitub lamp automaatselt 30 sekundi pärast välja. Lambi võib soovi korral sisse lülitada, kuid see vähendab eeldatavat energiakokkuhoidu.

14. JÄÄTMEKÄITLUS

Sümboliga  tähistatud materjalid võib ringlusse suunata. Selleks viige pakendid vastavatesse konteineritesse. Aidake hoida keskkonda ja inimeste tervist ja suunake elektri- ja elektroonilised jäätmed ringlusse.

Ärge visake sümboliga  tähistatud

seadmeid muude majapidamisjäätmete hulka. Viige seade kohaliku ringluspunkti või pöörduge abi saamiseks kohaliku omavalitsusse.

Witamy w świecie marki Electrolux! Dziękujemy za wybór naszego urządzenia.



Wskazówki dotyczące użytkowania, broszury, pomoc w rozwiązywaniu problemów oraz informacje dotyczące serwisu i napraw:
www.electrolux.com/support

Producent zastrzega sobie możliwość wprowadzenia zmian bez wcześniejszego powiadomienia.

SPIS TREŚCI

1. INFORMACJE DOTYCZĄCE BEZPIECZEŃSTWA.....	27
2. WSKAZÓWKI DOTYCZĄCE BEZPIECZEŃSTWA.....	29
3. OPIS PRODUKTU.....	33
4. PANEL STEROWANIA.....	33
5. PRZED PIERWSZYM UŻYCIEM.....	34
6. CODZIENNE UŻYTKOWANIE.....	35
7. DODATKOWE FUNKCJE.....	39
8. FUNKCJE ZEGARA.....	40
9. KORZYSTANIE Z AKCESORIÓW.....	41
10. WSKAZÓWKI I PORADY.....	43
11. PIELEGNACJA I CZYSZCZENIE.....	45
12. ROZWIĄZYWANIE PROBLEMÓW.....	48
13. EFEKTYWNOŚĆ ENERGETYCZNA.....	50
14. OCHRONA ŚRODOWISKA.....	51

1. ⚠ INFORMACJE DOTYCZĄCE BEZPIECZEŃSTWA

Przed przystąpieniem do instalacji i rozpoczęciem eksploatacji urządzenia należy uważnie zapoznać się z dołączoną instrukcją obsługi. Producent nie odpowiada za obrażenia ciała ani szkody spowodowane nieprawidłową instalacją lub eksploatacją produktu. Należy zachować instrukcję obsługi w bezpiecznym i łatwo dostępnym miejscu w celu wykorzystania w przyszłości.

1.1 Bezpieczeństwo dzieci i osób o ograniczonych zdolnościach ruchowych, sensorycznych lub umysłowych

- Urządzenie mogą obsługiwać dzieci po ukończeniu ósmego roku życia oraz osoby o ograniczonych zdolnościach

fizycznych, sensorycznych lub umysłowych, a także nieposiadające odpowiedniej wiedzy lub doświadczenia, jeśli będą one nadzorowane lub zostaną poinstruowane w zakresie bezpiecznego korzystania z urządzenia i będą świadome związanych z tym zagrożeń. Dzieci w wieku poniżej 8 lat i osoby o znacznym stopniu niepełnosprawności nie powinny zbliżać się urządzenia, jeśli nie znajdują się pod stałym nadzorem.

- Należy dopilnować, aby dzieci nie bawiły się tym urządzeniem ani smartfonami i tabletami z tą aplikacją.
- Przechowywać opakowanie w miejscu niedostępnym dla dzieci lub zutylizować je w odpowiedni sposób.
- **OSTRZEŻENIE:** Podczas działania urządzenia jego nieosłonięte elementy nagrzewają się do wysokiej temperatury. Dzieci i zwierzęta domowe nie powinny się zbliżać do pracującego lub stygnącego urządzenia.
- Jeśli urządzenie wyposażono w blokadę uruchomienia, zaleca się jej włączenie.
- Dzieci nie powinny zajmować się czyszczeniem ani konserwacją urządzenia bez odpowiedniego nadzoru.

1.2 Ogólne zasady bezpieczeństwa

- Urządzenie jest przeznaczone wyłącznie do stosowania w kuchni.
- Urządzenie przeznaczone jest do użytku domowego w pomieszczeniach zamkniętych.
- Urządzenie można użytkować w biurach, pokojach hotelowych, pokojach w pensjonatach, domach dla gości w gospodarstwach rolnych i innych podobnych miejscach, gdzie użytkowanie nie przekracza średniego poziomu użytkowania w gospodarstwie domowym.
- Instalacji urządzenia i wymiany jego przewodu zasilającego może dokonać wyłącznie osoba o odpowiednich kwalifikacjach.
- Nie uruchamiać urządzenia przed zainstalowaniem go w zabudowie.

- Przed przystąpieniem do jakichkolwiek czynności konserwacyjnych należy odłączyć urządzenie od zasilania.
- Jeśli przewód zasilający jest uszkodzony, musi go wymienić producent, autoryzowane centrum serwisowe lub inna wykwalifikowana osoba, aby zapobiec ryzyku porażenia prądem.
- **OSTRZEŻENIE:** Przed przystąpieniem do wymiany żarówki należy upewnić się, że urządzenie jest wyłączone, aby uniknąć porażenia prądem elektrycznym.
- **OSTRZEŻENIE:** Podczas działania urządzenia jego nieosłonięte elementy nagrzewają się do wysokiej temperatury. Należy uważać, aby nie dotknąć grzałek ani powierzchni komory urządzenia.
- Do wyjmowania lub wkładania akcesoriów i naczyń należy zawsze używać rękawic kuchennych.
- Należy stosować wyłącznie termosondę zalecaną do danego modelu urządzenia.
- Aby wymontować prowadnice blach, należy najpierw pociągnąć ich przednią część, a następnie odciągnąć tylną od ścianek bocznych. Zamontować prowadnice blach w odwrotnej kolejności.
- Do czyszczenia urządzenia nie wolno używać sprzętów czyszczących parą.
- Do czyszczenia szyb w drzwiach nie używać ściernych środków czyszczących ani ostrych, metalowych myjek, ponieważ mogą one porysować powierzchnię, co może skutkować pęknięciem szkła.
- Przed czyszczeniem pirolitycznym należy wyjąć z komory urządzenia wszystkie akcesoria i usunąć osady/rozlane ciecze.

2. WSKAZÓWKI DOTYCZĄCE BEZPIECZEŃSTWA

2.1 Instalacja

OSTRZEŻENIE!

Urządzenie może zainstalować i podłączyć wyłącznie wykwalifikowana osoba.

- Usunąć wszystkie elementy opakowania.
- Nie instalować ani nie używać uszkodzonego urządzenia.
- Postępować zgodnie z instrukcją instalacji na naszej witrynie internetowej.
- Zachować ostrożność podczas przenoszenia urządzenia, ponieważ jest ono ciężkie. Należy zawsze stosować rękawice ochronne i mieć na stopach pełne obuwie.
- Nigdy nie ciągnąć urządzenia za uchwyt.
- Zainstalować urządzenie w odpowiednim i bezpiecznym miejscu, które spełnia wymagania instalacyjne.
- Zachować minimalne odstępów od innych urządzeń i mebli.
- Przed zamontowaniem urządzenia należy sprawdzić, czy drzwi otwierają się bez oporu.
- Urządzenie wyposażono w elektryczny układ chłodzenia. Układ zasilany jest napięciem elektrycznym.

2.2 Podłączenie elektryczne

OSTRZEŻENIE!

Występuje zagrożenie pożarem i porażeniem prądem elektrycznym.

- Wszystkie połączenia elektryczne powinien wykonać wykwalifikowany elektryk.
- Urządzenie musi być uziemione.
- Upewnić się, że parametry na tabliczce znamionowej odpowiadają parametrom znamionowym źródła zasilania.
- Należy używać wyłącznie prawidłowo zamontowanego gniazda elektrycznego z uziemieniem.
- Nie stosować rozgałęźników ani przedłużaczy.
- Należy zwrócić uwagę, aby nie uszkodzić wtyczki ani przewodu zasilającego. Wymiany przewodu zasilającego można dokonać wyłącznie w naszym autoryzowanym centrum serwisowym.

- Przewody zasilające nie mogą dotykać ani przebiegać w pobliżu drzwi urządzenia lub wnęki pod urządzeniem, zwłaszcza gdy urządzenie działa i drzwi są mocno rozgrzane.
- Zarówno dla elementów znajdujących się pod napięciem, jak i zaizolowanych części, zabezpieczenie przed porażeniem prądem należy zamocować w taki sposób, aby nie można go było odłączyć bez użycia narzędzi.
- Podłączyć wtyczkę do gniazda elektrycznego dopiero po zakończeniu instalacji. Należy zadbać o to, aby po zakończeniu instalacji urządzenia wtyczka przewodu zasilającego była łatwo dostępna.
- Jeśli gniazdo elektryczne jest obluzowane, nie wolno podłączać do niego wtyczki.
- Odłączając urządzenie, nie należy ciągnąć za przewód zasilający. Należy zawsze ciągnąć za wtyczkę sieciową.
- Konieczne jest zastosowanie odpowiednich wyłączników obwodu zasilania: wyłączników automatycznych, bezpieczników topikowych (typu wykręcanych – wyjmowanych z oprawki), wyłączników różnicowoprądowych oraz styczników.
- W instalacji elektrycznej należy zastosować wyłącznik obwodu umożliwiający odłączenie urządzenia od zasilania na wszystkich biegunach. Wyłącznik obwodu musi mieć rozwarcie styków wynoszące minimum 3 mm.
- Przed podłączeniem wtyczki przewodu zasilającego do gniazda elektrycznego należy całkowicie zamknąć drzwi urządzenia.
- Urządzenie wyposażono w przewód zasilający oraz wtyczkę.

Rodzaje przewodów przeznaczonych do montażu lub wymiany w krajach europejskich:

H07 RN-F, H05 RN-F, H05 RRF, H05 VV-F, H05 V2V2-F (T90), H05 BB-F

Przekrój przewodu zależy od łącznej mocy podanej na tabliczce znamionowej. Można również zapoznać się z tabelą:

Moc całkowita (W)	Przekrój przewodu (mm ²)
maksymalnie 1380	3x0.75
maksymalnie 2300	3x1
maksymalnie 3680	3x1.5

Przewód uziemiający (zielono-żółty) musi być o 2 cm dłuższy od brązowego przewodu fazowego i niebieskiego neutralnego

2.3 Sposób używania

OSTRZEŻENIE!

Zagrożenie odniesieniem obrażeń, oparzeniem, porażeniem prądem lub wybuchem.

- Nie zmieniać parametrów technicznych urządzenia.
- Upewnić się, że otwory wentylacyjne są drożne.
- Nie pozostawiać urządzenia bez nadzoru podczas pracy.
- Wyłączyć urządzenie po każdym użyciu.
- Zachować ostrożność podczas otwierania drzwi, gdy urządzenie pracuje. Może dojść do uwolnienia gorącego powietrza.
- Nie wolno obsługiwać urządzenia mokrymi rękami lub gdy ma ono kontakt z wodą.
- Nie naciskać na otworzone drzwi.
- Nie używać urządzenia jako powierzchni roboczej ani miejsca do przechowywania.
- Ostrożnie otworzyć drzwi urządzenia. Stosowanie składników zawierających alkohol może powodować zmieszanie alkoholu i powietrza.
- Podczas otwierania drzwi urządzenia nie wolno dopuszczać do kontaktu iskier lub otwartego płomienia z urządzeniem.
- Zawsze używać naczyń szklanych i słoików dopuszczonych do pasteryzowania.
- W pobliżu urządzenia ani na nim nie wolno umieszczać produktów łatwopalnych ani przedmiotów nasączonych łatwopalnymi produktami
- Nie należy udostępniać innym osobom hasła do swojej sieci Wi-Fi.

OSTRZEŻENIE!

Zagrożenie uszkodzeniem urządzenia.

- Aby zapobiec uszkodzeniu lub odbarwieniu emalii:
 - nie stawiać naczyń ani innych przedmiotów bezpośrednio na dnie komory urządzenia.
 - Nie należy kłaść folii aluminiowej bezpośrednio na dnie komory urządzenia.
 - Nie wlewać wody bezpośrednio do gorącego urządzenia.
 - Nie należy pozostawiać wilgotnych naczyń ani potraw w urządzeniu po zakończeniu pieczenia.
 - Podczas wyjmowania lub instalowania akcesoriów należy zachować ostrożność.
- Odbarwienie emalii lub stali nierdzewnej nie ma wpływu na działanie urządzenia.
- Do pieczenia wilgotnych ciast użyć głębokiej blachy. Soki owocowe powodują trwale plamy.
- Używać wyłącznie akcesoriów dostarczonych wraz z tym urządzeniem lub zalecanych przez producenta.
- Należy zawsze gotować z zamkniętymi drzwiami urządzenia.
- Jeśli urządzenie zainstalowano za ścianką meblową (np. za drzwiami szafki), nie wolno zamykać drzwi podczas pracy urządzenia. Połączenie wysokiej temperatury i wilgoci wewnątrz zamkniętego mebla może doprowadzić do uszkodzenia urządzenia, mebla lub podłogi. Nie zamykać drzwi szafki do czasu całkowitego ostygnięcia urządzenia.

2.4 Konserwacja i czyszczenie

OSTRZEŻENIE!

Zagrożenie odniesieniem obrażeń, pożarem lub uszkodzeniem urządzenia.

- Przed przystąpieniem do konserwacji należy wyłączyć urządzenie i odłączyć wtyczkę zasilania od gniazda sieciowego.
- Upewnić się, że urządzenie jest zimne. Występuje zagrożenie pęknięciem szyb urządzenia.

- Natychmiast wymienić szyby drzwi, gdy są uszkodzone. Należy skontaktować się z autoryzowanym centrum serwisowym.
- Drzwi urządzenia są ciężkie, dlatego należy zachować ostrożność podczas ich wyjmowania.
- Aby zapobiec uszkodzeniu powierzchni urządzenia, należy regularnie ją czyścić.
- Urządzenie należy czyścić wilgotną miękką szmatką. Stosować wyłącznie obojętne detergenty. Nie używać produktów ściernych, myjek do szorowania, rozpuszczalników ani metalowych przedmiotów.
- Stosując aerozol do piekarników, należy przestrzegać wskazówek dotyczących bezpieczeństwa umieszczonych na jego opakowaniu.

2.5 Czyszczenie pirolityczne

OSTRZEŻENIE!

W trybie pirolizy występuje zagrożenie odniesieniem obrażeń ciała/pożarem/ wydzielaniem substancji chemicznych (oparów).

- Przed włączeniem funkcji czyszczenia pirolitycznego i wstępnym nagraniem piekarnika należy usunąć z jego komory:
 - wszelkie pozostałości żywności, rozlany olej lub tłuszcz.
 - wszystkie dające się wyjąć przedmioty (w tym półki, prowadnice boczne itp. dostarczone wraz z urządzeniem), w szczególności garnki, patelnie, tace, przybory kuchenne itp. z powłoką zapobiegającą przywieraniu.
- Należy uważnie przeczytać wszystkie instrukcje czyszczenia pirolitycznego.
- Gdy działa funkcja czyszczenia pirolitycznego, dzieci nie powinny zbliżać się do urządzenia. Urządzenie staje się bardzo gorące i gorące powietrze jest uwalniane z otworów wentylacyjnych z przodu.
- Czyszczenie pirolityczne przebiega w wysokiej temperaturze i w tym czasie mogą się uwalniać opary z pozostałości potraw i materiałów budowlanych, dlatego zaleca się, aby:
 - podczas czyszczenia pirolitycznego i po nim zapewnić dobrą wentylację.

- podczas i po nagrzewaniu wstępnym zapewnić dobrą wentylację.
- Nie polewać wodą drzwi piekarnika ani nie nalewać na nie wody podczas czyszczenia pirolitycznego i po jego zakończeniu, aby nie uszkodzić szyb.
- Opary uwalniane podczas czyszczenia pirolitycznego lub wypalania resztek potraw klasyfikuje się jako nieszkodliwe dla ludzi, w tym dla dzieci lub osób z problemami zdrowotnymi.
- Podczas wstępnego nagrzewania i czyszczenia pirolitycznego nie dopuszczać, by zwierzęta domowe podchodziły do urządzenia. Małe zwierzęta domowe (zwłaszcza ptaki i gady) mogą być bardzo wrażliwe na zmiany temperatury i wydzielane opary.
- Powierzchnie zapobiegające przywieraniu garnków, patelni, tac, przyborów kuchennych itp. mogą uszkodzić się podczas czyszczenia pirolitycznego i mogą stanowić źródło szkodliwych oparów.

2.6 Gotowanie na parze:

OSTRZEŻENIE!

Zagrożenie oparzeniem i uszkodzeniem urządzenia.

- Wydostająca się para może wywołać poparzenia:
 - Nie otwierać drzwi urządzenia podczas pieczenia parowego.
 - Po zakończeniu pieczenia parowego ostrożnie otworzyć drzwi urządzenia.

2.7 Oświetlenie wewnętrzne

OSTRZEŻENIE!

Zagrożenie porażeniem prądem.

- Informacja dotycząca oświetlenia w urządzeniu i elementów oświetleniowych sprzedawanych osobno jako części zamienne: Zastosowane elementy oświetleniowe są przystosowane do pracy w wymagających warunkach fizycznych (temperatura, drgania, wilgotność) w urządzeniach domowych lub są przeznaczone do sygnalizacji stanu działania urządzenia. Nie są one

przeznaczone do innych zastosowań i nie nadają się do oświetlenia pomieszczeń domowych.

- W ten produkt wbudowano źródło światła o klasie efektywności energetycznej G.
- Używać wyłącznie żarówek tego samego typu.

2.8 Serwis

- Aby naprawić urządzenie, należy skontaktować się z autoryzowanym centrum serwisowym.
- Należy stosować wyłącznie oryginalne części zamienne.

2.9 Utylizacja

⚠ OSTRZEŻENIE!

Zagrożenie odniesieniem obrażeń lub uduszeniem.

- Aby uzyskać informacje dotyczące prawidłowej utylizacji produktu, należy skontaktować się z lokalnymi władzami.
- Odłączyć urządzenie od zasilania.
- Odciąć przewód zasilający blisko urządzenia i oddać do utylizacji.

3. OPIS PRODUKTU

3.1 Ogólne informacje

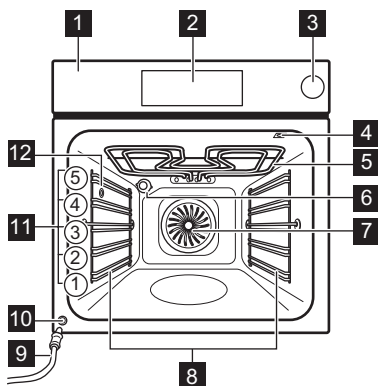

- 1 Panel sterowania
- 2 Ekran
- 3 Zbiornik na wodę
- 4 Gniazdo termosondy
- 5 Grzałka
- 6 Lampa
- 7 Wentylator
- 8 Prowadnice blach, wyjmowane
- 9 Rurka odpływowa
- 10 Zawór spustowy wody
- 11 Poziomy umieszczania potraw
- 12 Wylot pary

4. PANEL STEROWANIA

4.1 Widok panelu sterowania

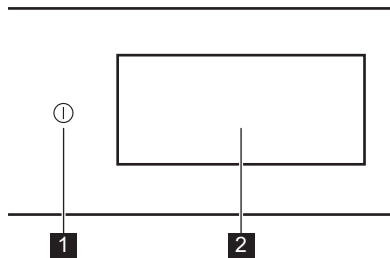





















- | | | |
|----------|-------------|--|
| 1 | WŁ / WYŁ | Nacisnąć i przytrzymać, aby włączyć lub wyłączyć urządzenie. |
| 2 | Wyświetlacz | Pokazuje aktualne ustawienia urządzenia. |

Panel sterowania zapewnia dostęp do różnych funkcji pieczenia i potraw. Także wyświetla informacje o aktualnym statusie działania.

4.2 Wyświetlacz

Wyświetlacz jest w pełni interaktywny, można go przewijać i podzielić na zdefiniowane sekcje. Można przesuwać palcem po ekranie, aby poruszać się w lewo lub w prawo.

	Potwierdzenie wyboru lub ustawienia.
	Aby przejść do następnego lub poprzedniego poziomu w menu.
	Aby uzyskać dostęp i dostosować dodatkowe ustawienia.
	Aby zapisać bieżące ustawienia w: Ulubione.
	Aby usunąć bieżące ustawienia z: Ulubione.
	Włączanie i wyłączanie oświetlenia.
	Włączanie i wyłączanie opcji.
	Urządzenie jest zablokowane.
	Funkcja Alarm dźwiękowy jest włączona.

	Funkcja Alarm dźwiękowy i wyłączenie jest włączona.
	Tylko powiadomienie jest wł.
	Funkcja Uruchomienie z opóźnieniem jest włączona.
	Aby zamknąć wyskakujący komunikat lub anulować ustawienie.
	Połączenie Wi-Fi jest włączone.
	Połączenie Wi-Fi jest wyłączone.
	Operacje zdalne jest wł.
	Zbiornik na wodę jest pusty.
	Zbiornik na wodę jest wypełniony do połowy.
	Zbiornik na wodę jest pełny.
	Funkcja z trybem oszczędzania energii.

5. PRZED PIERWSZYM UŻYCIEM

OSTRZEŻENIE!

Patrz rozdział dotyczący bezpieczeństwa.

5.1 Pierwsze połączenie

Po podłączeniu urządzenia po raz pierwszy do zasilania na wyświetlaczu pojawi się wiadomość powitalna. Można wybrać pomiędzy rozpoczęciem a pominięciem procesu wdrażania. Ustawienia można przeglądać i modyfikować w razie potrzeby.

Należy dostosować ustawienia: Język, Aktualna godzina, Połączenie bezprzewodowe.

5.2 Połączenie bezprzewodowe

Urządzenie umożliwia połączenie z siecią Wi-Fi i ze smartfonem lub tabletem. Można odbierać powiadomienia, a także sterować urządzeniem i monitorować je ze swojego smartfona lub tabletu.

Do podłączenia urządzenia potrzebne są:

- sieć bezprzewodowa z dostępem do Internetu.
- smartfon połączony z tą samą siecią bezprzewodową.

1. Aby pobrać aplikację, należy zeskanować kod QR znajdujący się na tylnej okładce instrukcji obsługi. Aplikację można również pobrać bezpośrednio ze sklepu z aplikacjami.
2. Postępować zgodnie z instrukcją w aplikacji.
3. Włączyć urządzenie.
4. Nacisnąć < i przeciągnąć w lewo, aby przejść do menu. Wybrać opcję: Ustawienia / Połączenia.
5. Nacisnąć, aby włączyć lub wyłączyć: Wi-Fi.

Moduł bezprzewodowy urządzenia uruchomi się w ciągu 90 sek.

Częstotliwość	2.4 GHz WLAN : 2400 - 2483.5 MHz
	Bluetooth : 2400 - 2483.5 MHz
Maks. moc	2.4 GHz WLAN : EIRP < 20 dBm (100 mW)
	Bluetooth : EIRP < 20 dBm (100 mW)
Protokół	2.4 GHz WLAN : IEEE 802.11bgn

5.3 Licencje na oprogramowanie



Oprogramowanie tego produktu zawiera elementy oparte na oprogramowaniu open source. Electrolux uznaje wkład otwartych społeczności i społeczności robotyki w rozwój.

Aby uzyskać dostęp do kodu źródłowego tych bezpłatnych i otwartych elementów oprogramowania, którego warunki licencji wymagają publikacji oraz by uzyskać wgląd w pełne informacje dotyczące praw autorskich i warunków licencji, należy przejść na stronę: <http://electrolux.opensoftwarerepository.com> (folder NIU6).

5.4 Wstępne nagrzewanie i czyszczenie

Przed pierwszym użyciem urządzenia i kontaktem z żywnością należy wstępnie

rozgrzać puste urządzenie. Urządzenie może emitować nieprzyjemny zapach i dym. Przewietrzyc pomieszczenie podczas wstępnego nagrzewania.

1. Wyjąć z urządzenia wszystkie akcesoria i wsporniki.
2. Przejść do menu i wybrać: Funkcje.
3. Ustawić funkcję . Ustawić temperaturę maksymalną. Pozostawić urządzenie włączone przez 1 godz.
4. Ustawić funkcję . Ustawić temperaturę maksymalną. Pozostawić urządzenie włączone przez 15 min.
5. Wyłączyć urządzenie i odczekać, aż ostygnie.
6. Urządzenie i akcesoria należy czyścić tylko ściereczką z mikrofibry, używając ciepłej wody z łagodnym detergentem.
7. Umieścić akcesoria i wyjmowane prowadnice blach z powrotem w pierwotnym położeniu.

6. CODZIENNE UŻYTKOWANIE

OSTRZEŻENIE!

Patrz rozdział dotyczący bezpieczeństwa.

6.1 Menu

Nacisnąć  i przeciągnąć w lewo, aby przejść do menu.

- Potrawy
- Funkcje
- Ulubione
- Konserwacja
- Ustawienia

6.2 Funkcje

Podmenu zawiera listę funkcji pieczenia.

Lista funkcji może się różnić w zależności od wersji oprogramowania.

1. Przejść do menu i wybrać: Funkcje.
2. Wybrać funkcję pieczenia.
3. Dostosowanie ustawień:
4. Nacisnąć START . Czujnik temperatury wewnątrz produktu można podłączyć w dowolnym momencie przed rozpoczęciem pieczenia lub w jego trakcie. Patrz rozdział „Korzystanie z akcesoriów, Termosonda”.
5.  - nacisnąć, aby dostosować ustawienia w trakcie pieczenia.

6. STOP — nacisnąć, aby wyłączyć funkcję pieczenia.



Opcja Szybki Wstępne nagrzewanie jest dostępna tylko przy niektórych funkcjach pieczenia. Więcej informacji na temat opcji podgrzewania wstępnego podano w rozdziale „Codzienna eksploatacja”, Ustawienia, Podmenu: Preferencje



Góra

Intensywne nagrzewanie do szybkiego przyrumieniania od góry.



Dół

Równomiernie zrumienia spód potraw. Doskonale do pizzy lub placków oraz wykańczania ciast lub quiche. Rozgrzej wstępnie piekarnik i użyj najniższego poziomu rusztu.



Powietrze gorące

Do codziennego przyrządzania posiłków na wielu poziomach. Uzyskaj równomiernie przyrządzone potrawy bez mieszania smaków. Ustaw temperaturę niższą niż dla Góra i dół.



Góra i dół

Do codziennego przyrządzania posiłków na jednym poziomie. Dobre do wszystkich potraw, takich jak zapiekanki i wypieki.



Gorące powietrze & góra

Większe kawałki mięsa i drób z kośćmi – delikatne i z chrupiącą skórką.



Gorące powietrze, góra i dół

Ta funkcja jest idealna do podgrzewania gotowych posiłków.



Gorące powietrze, dno i para

Najlepszy do pieczenia pizzy i innych potraw, które wymagają więcej ciepła od dołu.



Mało pary

Funkcja ta jest przeznaczona do pieczenia mięsa, potraw z piekarnika i casseroli. Połączenie pary i ciepła tworzy delikatne konsystencje i chrupiące powierzchnie.



Termoobieg oszczędny

Oszczędzaj energię, wykorzystując do gotowania ciepło resztkowe. Najlepsze dla ciastek.



Odgrywanie

Funkcja ta pozwala delikatnie podgrzewać parą wcześniej przygotowane potrawy.



Grill

Równomiernie grilluj lub zrumieniaj warzywa lub mięso. Dobre również do opiekania pieczywa.



Wyrastanie ciasta

Optymalna temperatura umożliwia szybkie wyrastanie ciasta.



Odświeżanie

Przywróć świeży zapach i miękkość wczorajszemu pieczywu lub wypiekom.



Rozmrażanie

Delikatne rozmrażanie produktów do dalszej obróbki.



Gulasz

Uzyskaj delikatne, soczyste gulasze, wolno gotując wszystkie składniki razem.



Pieczeń

Uzyskaj chrupiącą skórkę i delikatne wnętrza mięsa, drobiu lub warzyw.



Chleb

Tej funkcji można użyć do wypieku chleba i bułek, dzięki czemu zyskają chrupiącą skórkę, połysk i kolor jak pieczywo z profesjonalnej piekarni.



Termoobieg (niska temp.)

Wolne pieczenie wydłuża czas przyrząd., ale daje lepszy efekt pieczenia. Przed włożeniem mięsa do piekarnika należy je obsmażyć.



Pasteryzowanie

Uzyskaj soczyste owoce i warzywa zawekowane w niskiej temperaturze. Umieść odporne na ciepło słoiki na blasze do pieczenia wypelnionej wodą.



Podgrzewanie talerzy.

Do podgrzewania talerzy.



Podtrzymywanie temp.

Podtrzymywanie temperatury potraw. Należy pamiętać, że niektóre potrawy mogą nadal gotować się i wysychać w cieple. W razie potrzeby należy przykryć naczynia.



Suszenie

Równomiernie susz owoce, zioła i warzywa w niskiej temperaturze. Podczas suszenia należy od czasu do czasu otwierać drzwiczki, aby poprawić efekt suszenia.



Podczas działania niektórych funkcji pieczenia oświetlenie może wyłączyć się automatycznie przy temperaturze poniżej 80°C.

6.3 Potrawy

Podmenu Potrawy zawiera zestaw programów przeznaczonych dla konkretnych potraw. Dla każdej potrawy w tym podmenu podano odpowiednie ustawienie. Czas i temperaturę można korygować podczas pieczenia.

Do przygotowania niektórych potraw można również użyć funkcji Termosonda.

1. Przejdź do menu i wybrać: Potrawy.
2. Wybrać potrawę lub rodzaj produktu.
3. Dostosować ustawienia zgodnie z preferencjami gotowania. Dostosować wagę Opcja dostępna jest dla wybranych potraw. Nacisnąć OK.
4. Umieścić żywność wewnątrz urządzenia zgodnie z instrukcjami na ekranie.
5. Nacisnąć START .
Sprawdzić, czy potrawa jest gotowa po zakończeniu funkcji. W razie potrzeby wydłużyć czas pieczenia.

6.4 Ulubione



Ta funkcja jest dostępna tylko dla wybranych modeli.

Można zapisać do 20 ulubionych ustawień, takich jak funkcja pieczenia, funkcja pieczenia, potrawa lub funkcja czyszczenia.

Aby zapisać ustawienie, należy wybrać preferowane ustawienie i nacisnąć

Wybierz: Ulubione

1. Przejdź do menu i nacisnąć: Ulubione aby sprawdzić zapisane ustawienia.
2. Wybrać jedno z zapisanych ustawień.
3. Nacisnąć START , aby rozpocząć pieczenie.

Wykasuj: Ulubione

1. Przejdź do menu i nacisnąć: Ulubione aby sprawdzić zapisane ustawienia.
2. Nacisnąć: , aby usunąć zapisane ustawienia.

6.5 Konserwacja

Podmenu zawiera listę programów czyszczenia.

Czyszczenie pirolityczne	Ten program wypala resztki zanieczyszczeń w urządzeniu. Dostępne są różne poziomy czyszczenia. Patrz rozdział „Konserwacja i czyszczenie”.
--------------------------	--

6.6 Ustawienia

To podmenu zawiera listę ustawień.

Podmenu: Konfiguracja

Język	Ustawianie języka urządzenia.
Aktualna godzina	Ustawić aktualną godzinę.
Jasność wyświetlacza	Ustawianie jasności wyświetlacza.
Dźwięki przycisków	Do włączania i wyłączenia dźwięku pól dotykowych. Nie jest możliwe wyłączenie dźwięków dla
Głośność sygnału	Do ustawiania głośności dźwięków przycisków i sygnałów.
Jednostka temperatury	Do pokazywania aktualnej jednostki temperatury.

Podmenu: Serwis

Tryb demo	Kod aktywacji / dezaktywacji: 2468
Wersja oprogramowania	Informacje na temat wersji oprogramowania.
Zresetuj wszystkie ustawienia	Przywraca ustawienia fabryczne.

Podmenu: Preferencje

Oświetlenie	Włączanie i wyłączanie oświetlenia.
Blokada uruchomienia	Zapobiega przypadkowemu uruchomieniu urządzenia.

Wstępne nagrzewanie / nagrzewanie	Brak - konwencjonalny sposób wstępnego nagrzewania urządzenia. Jest on ustawiony jako domyślny i dostępny dla wszystkich funkcji pieczenia. Preferencje te można zmienić na inny typ nagrzewania wstępnego.
	Eko - wstępne nagrzewanie urządzenia przy mniejszym zużyciu energii. Jest dostępne dla wszystkich funkcji pieczenia.
	Szybki - skraca czas nagrzewania. Opcja ta jest dostępna tylko dla niektórych funkcji.
Przypomnienie o czyściu	Przypomina o konieczności wyczyszczenia urządzenia.
Personalizacja ekranu czuwania	Dostosowywanie funkcji ekranu i skrótów.

Podmenu: Połączenia

Połącz się z siecią Wi-Fi	Aby podłączyć urządzenie do sieci bezprzewodowej.
Wi-Fi	Włączanie i wyłączenie: Wi-Fi.
Sieć	Kontrola stanu sieci i mocy sygnału: Wi-Fi.
Zapomnij sieć	Wyłączenie automatycznego nawiązywania przez urządzenie połączenia z aktualnie zapisaną siecią.
Operacje zdalne	Automatyczne uruchomienie funkcji zdalnego sterowania po naciśnięciu przycisku START. Opcja widoczna tylko po włączeniu: Wi-Fi.

6.7 Funkcje pieczenia parowego

Funkcje:  Mała para,  Gorące powietrze, dno i para pozwalają używać ciepła i pary, aby potrawy były chrupiące i soczyste.

1. Wejść do menu i wybrać: Funkcje.
2. Ustawić funkcję pieczenia parowego. Na wyświetlaczu pojawią się dostępne ustawienia.
3. Ustaw temperaturę i poziom pary, jeśli jest dostępny.
4. Naciśnąć **START** i postępować zgodnie z instrukcjami na wyświetlaczu.

5. Naciśnąć pokrywę zbiornika na wodę, aby ją otworzyć.
6. Napełnić zbiornik na wodę zimną wodą do maksymalnego poziomu (ok. 900 ml), aż rozlegnie się sygnał dźwiękowy lub na wyświetlaczu pojawi się komunikat. Nie przekraczać maksymalnej pojemności zbiornika na wodę. Grozi to wyciekami wody, jej rozlaniem i uszkodzeniem mebli.

OSTRZEŻENIE!

Używać wyłącznie zimnej wody z kranu. Nie używaj wody zdemineralizowanej ani destylowanej. Nie wlewać do zbiornika na wodę cieczy łatwopalnych ani zawierających alkohol.

7. Wsunąć zbiornik na wodę do pierwotnego położenia. Gdy urządzenie osiągnie ustawioną temperaturę, rozlegnie się sygnał dźwiękowy.
8. Gdy w zbiorniku na wodę kończy się woda, rozlega się sygnał dźwiękowy. Napełnić zbiornik na wodę.
9. Wyłączyć urządzenie.
10. Opróżnić zbiornik na wodę.
11. Po zakończeniu pieczenia ostrożnie otworzyć drzwi piekarnika. We wnętrzu piekarnika mogą skraplać się resztki wody. Odczekaj co najmniej 60 min po każdym użyciu funkcji parowej, aby nie dopuścić do wypływania gorącej wody przez zawór spustowy wody.

OSTRZEŻENIE!

Urządzenie jest gorące. Występuje zagrożenie poparzeniem. Zachowaj ostrożność podczas opróżniania zbiornika na wodę.

6.8 Opróżnianie zbiornika na wodę

Opróżnić zbiornik na wodę po każdym pieczeniu parowym, aby zapobiec osadzeniu się kamienia.

1. Wyłączyć urządzenie. Pozostaw drzwiczki piekarnika otwarte i odczekaj, aż urządzenie ostygnie.
2. Podłączyć rurę odpływową **C** do zaworu wylotowego **A** przez złącze **B**.

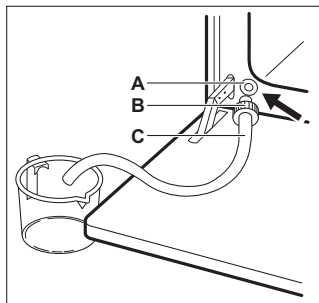

3. Utrzymywać koniec rury pod poziomem **A** i nacisnąć kilkakrotnie przycisk **B**, aby zebrać pozostałą wodę.
4. Odłączyć **C** oraz **B** i wytrzyj wewnątrz piekarnika do sucha miękką gąbką.



Nie napełniaj zbiornika na wodę ponownie spuszczoną wodą.

6.9 Uwagi dotyczące funkcji: Termoobieg oszczędny

Funkcji tej użyto w celu potwierdzenia zgodności z wymogami rozporządzeń

w zakresie efektywności energetycznej i ekoprojektu (zgodnie z EU 65/2014 i EU 66/2014). Testy zgodnie z normą: IEC/EN 60350-1.

Drzwi piekarnika powinny być zamknięte podczas pieczenia, tak aby działanie funkcji nie było zakłócanie, a piekarnik działał z najwyższą możliwą wydajnością energetyczną.

Podczas korzystania z tej funkcji oświetlenie wyłącza się automatycznie po 30 sekundach.

Instrukcje dotyczące przygotowania potraw, patrz Wskazówki i porady, Termoobieg oszczędny. Ogólne zalecenia dotyczące oszczędzania energii można znaleźć w Efektywność energetyczna, Wskazówki dotyczące oszczędzania energii.

7. DODATKOWE FUNKCJE

7.1 Blokada uruchomienia



Funkcja ta zapobiega przypadkowemu włączeniu tego urządzenia. Można ją włączyć w dowolnym momencie.

1. Wejść do menu:
2. Wybrać opcję: Ustawienia / Preferencje / Blokada uruchomienia.

Blokada uruchomienia jest wł. Aby korzystać z urządzenia, należy nacisnąć litery kodu w kolejności alfabetycznej.

7.2 Automatyczne wyłączenie

Ze względów bezpieczeństwa, jeśli funkcja pieczenia jest aktywna i nie zmieniono żadnych ustawień, urządzenie wyłączy się automatycznie po upływie określonego czasu.

 (°C)	 (godz)
30 - 115	12.5
120 - 195	8.5
200 - 245	5.5
250 – maksimum	3

Jeśli funkcja pieczenia ma być włączona na czas przekraczający czas automatycznego wyłączenia, ustawić ten czas trwania pieczenia. Patrz Funkcje zegara.



7.3 Wentylator chłodzący

Podczas pracy urządzenia wentylator chłodzący włącza się automatycznie, aby utrzymać niską temperaturę powierzchni urządzenia. Po wyłączeniu urządzenia

wentylator chłodzący może nadal pracować do momentu ostygnięcia urządzenia.

8. FUNKCJE ZEGARA

8.1 Opis funkcji zegara

Funkcja	Opis
Timer	Ustawianie czasu pieczenia. Wartość maksymalna to 23 godz 59 min. Aby ustawić, co się stanie, gdy upłynie czas, wybierz preferowane: Zakończ działanie. Timer może być używany niezależnie, nawet gdy piekarnik nie pracuje.
Zakończ działanie	 Alarm dźwiękowy Gdy upłynie czas, rozlegnie się sygnał dźwiękowy. Funkcję tę można ustawić w dowolnej chwili – również wtedy, gdy urządzenie jest wyłączone.
	 Alarm dźwiękowy i wyłączenie Gdy upłynie czas, rozlegnie się sygnał dźwiękowy i funkcja pieczenia wyłączy się.
	 Tylko powiadomienie Po upływie czasu na wyświetlaczu pojawi się komunikat. Funkcja ta nie ma wpływu na działanie urządzenia.
Uruchomienie z opóźnieniem	Opóźnienie rozpoczęcia i/lub zakończenia pieczenia.
Wydłużenie czasu	Aby wydłużyć czas pieczenia:
Stoper	Pokazuje, jak długo działa urządzenie. Wartość maksymalna to 23 godz 59 min. Uruchamia się automatycznie po rozpoczęciu procesu pieczenia i zatrzymuje po jego zakończeniu. Jest widoczny na ekranie głównym na wypadek, gdyby nie ustawiono innego timera. Funkcja ta nie ma wpływu na działanie urządzenia.

8.2 Timer

- Wybrać funkcję pieczenia i ustawić temperaturę.

- Nacisnąć: Timer.
- Ustawić czas trwania. Można wybrać preferowane zakończenie działania naciskając jeden z tych symboli.
- Nacisnąć **OK**, aby potwierdzić i powrócić do ekranu głównego.

8.3 Uruchomienie z opóźnieniem

- Wybierz funkcję pieczenia i dostosuj ustawienia.
- Nacisnąć *******.
- Nacisnąć: Uruchomienie z opóźnieniem.
- Należy przewinąć, aby ustawić żądany czas rozpoczęcia i nacisnąć **OK**.
- Można teraz ustawić żądaną wartość Godzina zakończenia lub nacisnąć **OK**, aby pominąć ten krok.
- Nacisnąć **OK**, aby powrócić do ekranu głównego.

8.4 Aktualna godzina

- Włączyć urządzenie.
- Nacisnąć: Ustawienia / Konfiguracja / Aktualna godzina.
- Ustawić czas.
- Nacisnąć przycisk **OK**.

8.5 Zmiana ustawień

Podczas pieczenia można w dowolnej chwili zmienić ustawienie czasu.

- Nacisnąć **^** / Timer.
- Ustawić nową wartość timera. Nacisnąć przycisk **OK**.

9. KORZYSTANIE Z AKCESORIÓW

⚠ OSTRZEŻENIE!

Patrz rozdział dotyczący bezpieczeństwa.

9.1 Wkładanie akcesoriów

Dostępne akcesoria w zależności od modelu. Zeskanuj kod QR, aby sprawdzić, jak używać akcesoriów dostarczonych z urządzeniem. Akcesoria opcjonalne można zamawiać oddzielnie. Więcej informacji można uzyskać u lokalnego dostawcy.



Niewielki występ na górze zwiększa bezpieczeństwo i stanowi zabezpieczenie przed przechyleniem. Wgłębienia zapobiegają również przewróceniu. Krawędź wokół rusztu zapobiega zsuwaniu się z niego naczyń.

Włóż akcesorium (ruszt/ tacę) między prowadnice wspornika. Upewnij się, że ruszt dotyka tyłu wnętrza piekarnika, a nóżki są skierowane w dół.

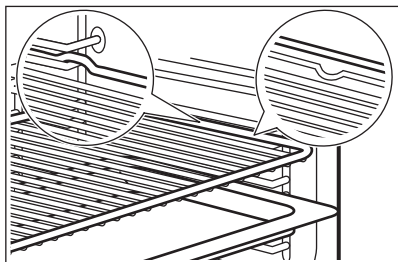

Jeśli blacha jest nachylona, należy ustawić ją z tyłu wnętrza piekarnika.

Jeśli na akcesorium jest napis, upewnij się, że jest on skierowany do Ciebie.

Jeśli używasz tacy z otworami, umieść pod nią tacę/garneki, aby zebrać kapiące płyny.

9.2 Termosonda

Mierzy temperaturę wewnątrz potrawy.

Dostępne są dwa ustawienia temperatury:

- °C - temperatura wewnątrz urządzenia. Powinna być o co najmniej 25°C wyższa niż temperatura wewnątrz potrawy.
 - R - temperatura wewnątrz potrawy
- Zalecenia
- Składniki powinny mieć temperaturę pokojową.
 - Nie używać do potraw płynnych.
 - Podczas pieczenia cała igła termosondy musi być wsunięta w potrawę.

Pieczenie z wykorzystaniem: Termosonda

⚠ OSTRZEŻENIE!

Rozgrzana termosonda i wsporniki mogą oparzyć. Nie dotykać uchwytu termosondy gołymi rękami. Zawsze używać rękawic kuchennych.

1. Należy wybrać funkcję pieczenia z menu: Funkcje lub potrawę z menu: Potrawy.
2. W razie potrzeby ustaw temperaturę piekarnika i czas pieczenia.
3. Nacisnąć OK.
4. Nacisnąć START.
5. Włożyć termosondę wewnątrz potrawy.

Mięso, drób i ryby

Umieścić całą iglicę termosondy w najgrubszej części mięsa lub ryby.

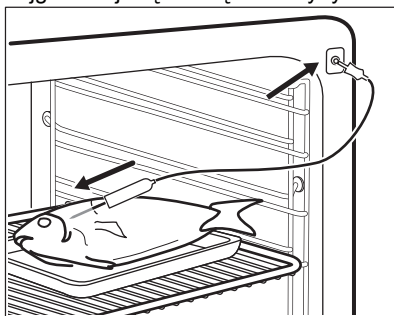

Zapiekaniki

Umieścić końcówkę termosondy dokładnie w środkowej części zapiekanki. Termosonda powinna być stabilna podczas pieczenia. Można w tym celu

wykorzystać składnik potrawy o stałej konsystencji. Oprzeć silikonowy uchwyt termosondy o krawędź naczynia. Końcówka termosondy nie powinna dotykać dna naczynia.

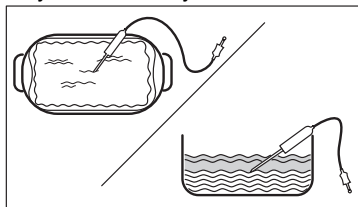

6. Włóż wtyczkę termosondy do gniazodka wewnątrz urządzenia. Patrz rozdział „Opis produktu”.

Na wyświetlaczu pojawi się ten symbol i obecna temperatura termosondy:

7. ^ - nacisnąć , aby dostosować ustawienia.
8. Należy wybrać kartę Termosonda, aby ustawić temperaturę czujnika wewnątrz potrawy lub ustawić preferowaną opcję:
- Alarm dźwiękowy — gdy temperatura wewnątrz produktu osiągnie ustaloną wartość, rozlegnie się sygnał dźwiękowy.
 - Alarm dźwiękowy i wyłączenie — gdy temperatura wewnątrz produktu osiągnie ustaloną wartość, rozlegnie się sygnał dźwiękowy i pieczenie wyłączy się.
 - Tylko powiadomienie - gdy temperatura wewnątrz potrawy osiągnie ustaloną wartość, na wyświetlaczu pojawi się komunikat .
9. Nacisnąć OK.
10. Gdy potrawa osiągnie ustaloną temperaturę, rozlegnie się sygnał dźwiękowy. Sprawdź, czy potrawa jest gotowa. W razie potrzeby wydłuż czas pieczenia.
11. STOP — nacisnąć, aby wyłączyć funkcję pieczenia.
12. Wyciągnąć wtyczkę termosondy z gniazda i wyjąć potrawę z urządzenia.

9.3 Garnek parowy do gotowania na parze



Garnek parowy nie jest dostarczany wraz z urządzeniem. Więcej informacji można uzyskać u lokalnego dostawcy.

Zestaw do gotowania na parze składa się z:

- A. Rurki sondy – do gotowania na parze,
- B. Pokrywy
- C. Ruszty stalowego
- D. Szklanej miski.

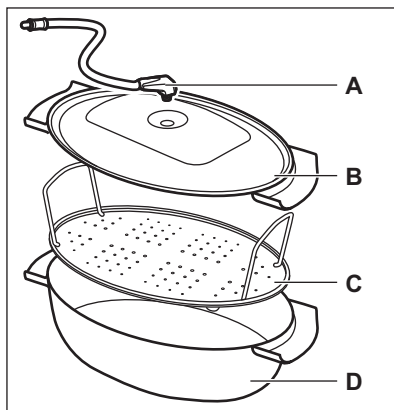

Nie należy:

- stawiać gorącego garnka parowego na zimnej/mokrej powierzchni.
- wlewać zimnej cieczy do gorącego garnka parowego
- używać garnka parowego na gorącej powierzchni grzewczej.
- czyścić garnka parowego środkami ściernymi, myjkami i proszkami.

9.4 Gotowanie na parze w garnku parowym

1. Umieścić potrawę na stalowym ruszcie w garnku parowym i przykryć go pokrywką.
2. Umieścić rurkę dyszy w otworze w pokrywie.
3. Umieścić garnek parowy na drugim poziomie od dołu.
4. Podłączyć rurkę dyszy do otworu wlotowego pary. Patrz Opis produktu.
5. W urządzeniu ustawić funkcję gotowania na parze.

10. WSKAZÓWKI I PORADY

10.1 Zalecenia dotyczące pieczenia

Temperatury i czasy gotowania podane w tabelach mają wyłącznie charakter orientacyjny. Zależą one od przepisów oraz jakości i ilości użytych składników.





Urządzenie może piec lub opiekać inaczej niż poprzednie urządzenie. W poniższych wskazówkach podano zalecane ustawienia temperatury, czasu pieczenia i poziomu piekarnika dla określonych rodzajów potraw.

Poziomy półek liczone są od dna piekarnika.

Jeśli brakuje ustawień dla specjalnego przepisu należy znaleźć ustawienia dla podobnej potrawy.

Wskazówki dotyczące oszczędzania energii, patrz Efektywność energetyczna.

Symbole użyte w tabelach:

	Rodzaj potrawy
	Funkcja pieczenia
	Temperatura
	Akcesoria

 Poziom umieszczenia potraw

 Czas pieczenia (min)





10.2 Termoobieg oszczędny – zalecane akcesoria





Należy używać foremek do ciasta i pojemników w ciemnym kolorze o matowej powierzchni. Pochłaniają one lepiej ciepło niż naczynia w jasnym kolorze o błyszczącej powierzchni.

- **Blacha do pizzy** – ciemna, matowa, średnica 28cm
- **Naczynie do pieczenia** – ciemne, matowe, średnica 26cm
- **Ramekiny** - ceramiczne, średnica 8cm, wysokość 5 cm
- **Forma do tart** – ciemna, matowa, średnica 28cm

10.3 Termoobieg oszczędny





Aby uzyskać najlepsze efekty, należy przestrzegać zaleceń z poniższej tabeli.







		°C		
Słodkie bułki, 16 szt.	blacha do pieczenia ciasta lub głęboka blacha	180	2	20 - 30
Bułki, 9 szt.	blacha do pieczenia ciasta lub głęboka blacha	180	2	30 - 40
Pizza, mrożona, 0.35 kg	ruszt	220	2	10 - 15
Rolada biszkoptowa	blacha do pieczenia ciasta lub głęboka blacha	170	2	25 - 35
Brownie	blacha do pieczenia ciasta lub głęboka blacha	175	3	25 - 30
Suflet, 6 szt.	ceramiczne kokilki na ruszcie	200	3	25 - 30
Biszkoptowy spód tarty	forma do tart	180	2	15 - 25

		°C		
Biszkopt królowej Wiktorii	naczynie do pieczenia na ruszcie	170	2	40 - 50
Gotowana ryba, 0,3 kg	blacha do pieczenia ciasta lub głęboka blacha	180	3	20 - 25
Cała ryba, 0,2 kg	blacha do pieczenia ciasta lub głęboka blacha	180	3	25 - 35
Filet z ryby, 0,3 kg	blacha do pieczenia pizzy na ruszcie	180	3	25 - 30
Mięso z wody, 0,25 kg	blacha do pieczenia ciasta lub głęboka blacha	200	3	35 - 45
Szaszłyk, 0,5 kg	blacha do pieczenia ciasta lub głęboka blacha	200	3	25 - 30
Ciastka, 16 szt.	blacha do pieczenia ciasta lub głęboka blacha	180	2	20 - 30
Makaroniki, 24 szt.	blacha do pieczenia ciasta lub głęboka blacha	180	2	25 - 35
Babeczki, 12 szt.	blacha do pieczenia ciasta lub głęboka blacha	170	2	30 - 40
Ciasto pikantne, 20 szt.	blacha do pieczenia ciasta lub głęboka blacha	180	2	25 - 30
Kruche ciasteczka, 20 szt.	blacha do pieczenia ciasta lub głęboka blacha	150	2	25 - 35
Tartletki, 8 szt.	blacha do pieczenia ciasta lub głęboka blacha	170	2	20 - 30
Warzywa, z wody, 0,4 kg	blacha do pieczenia ciasta lub głęboka blacha	180	3	35 - 45
Omlęt wegetariański	blacha do pieczenia pizzy na ruszcie	200	3	25 - 30
Warzywa śródziemnomorskie, 0,7 kg	blacha do pieczenia ciasta lub głęboka blacha	180	4	25 - 30

10.4 Informacja dla instytucji wykonujących testy

Testy zgodnie z normą IEC 60350-1.

				°C	
Małe ciastka, 20 sztuk na blasze	Góra i dół	Blacha do pieczenia ciasta	3	170	20 - 35
Małe ciastka, 20 sztuk na blasze	Powietrze gorące	Blacha do pieczenia ciasta	3	150 - 160	20 - 35

					
Małe ciastka, 20 sztuk na blasze	Powietrze gorące	Blacha do pieczenia ciasta	2 i 4	150 - 160	20 - 35
Szarlotka, 2 foremki Ø20 cm	Góra i dół	Ruszt	2	180	70 - 90
Szarlotka, 2 foremki Ø20 cm	Powietrze gorące	Ruszt	2	160	70 - 90
Beztłuszczowy biszkojt, foremka do ciasta Ø 26 cm 1)	Góra i dół	Ruszt	2	170	40 - 50
Beztłuszczowy biszkojt, foremka do ciasta Ø 26 cm 1)	Powietrze gorące	Ruszt	2	160	40 - 50
Beztłuszczowy biszkojt, foremka do ciasta Ø 26 cm 1)	Powietrze gorące	Ruszt	2 i 4	160	40 - 60
Bułka maślana	Powietrze gorące	Blacha do pieczenia ciasta	3	140 - 150	20 - 40
Bułka maślana	Powietrze gorące	Blacha do pieczenia ciasta	2 i 4	140 - 150	25 - 45
Bułka maślana	Góra i dół	Blacha do pieczenia ciasta	3	140 - 150	25 - 45
Tosty 1)	Grill	Ruszt	4	maks.	1 - 5

1) Nagrzewać wstępnie urządzenie przez 10 minut.

11. PIEŁĘGNACJA I CZYSZCZENIE

OSTRZEŻENIE!

Patrz rozdział dotyczący bezpieczeństwa.

11.1 Uwagi dotyczące czyszczenia

Środki czyszczące

- Przód urządzenia należy czyścić tylko ściereczką z mikrofibry zwilżoną ciepłą wodą z łagodnym detergentem.
- Użyć roztworu czyszczącego, aby wyczyścić metalowe powierzchnie.
- Usunąć plamy za pomocą łagodnego detergentu.

Codzienne użytkowanie

- Czyścić wewnątrz urządzenia po każdym użyciu. Nagromadzenie się tłuszczu lub innych zabrudzeń może skutkować pożarem.
- Wewnątrz urządzenia lub na szybach drzwi może skraplać się para wodna. Aby ograniczyć zjawisko skraplania się pary wodnej, należy uruchomić urządzenie na 10 minut przed rozpoczęciem pieczenia. Nie pozostawiać gotowych potraw w urządzeniu na dłużej niż 20 minut. Po każdym użyciu osuszyć wewnątrz urządzenia wyłącznie ściereczką z mikrofibry.

Akcesoria

- Po każdym użyciu należy wyczyścić wszystkie akcesoria i pozostawić do wyschnięcia. Do czyszczenia należy użyć tylko ściereczki zwilżonej ciepłą wodą z dodatkiem łagodnego detergentu. Nie myć akcesoriów w zmywarce.
- Do czyszczenia akcesoriów z powłoką zapobiegającą przywieraniu nie należy używać ściernych środków czyszczących ani przedmiotów o ostrych krawędziach.

11.2 Wymywanie wsporników

Wyjąć wsporniki, aby wyczyścić piekarnik.

1. Wyłączyć urządzenie i odczekać, aż ostygnie.
2. Odciągnąć przednią część prowadnic blach od bocznej ścianki.
3. Odciągnąć tylną część prowadnic blach od bocznej ścianki i wyjąć je w całości.

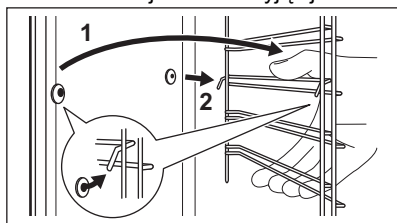

4. Zamontować prowadnice blach w odwrotnej kolejności.

Jeśli w zestawie są prowadnice teleskopowe, ich sworznie ustalające muszą być skierowane do przodu.

11.3 Czyszczenie pirolityczne

Ten program wypala resztki zanieczyszczeń w urządzeniu. Po zakończeniu cyklu czyszczenia i ostygnięciu urządzenia wytrzeć popiół. Używać zawsze, gdy urządzenie wymaga dokładnego czyszczenia.

⚠ OSTRZEŻENIE!

Występuje zagrożenie poparzeniem.

⚠ UWAGA!

Jeśli nad piekarnikiem zainstalowana jest płyta grzejna lub w tej samej szafce znajdują się inne urządzenia, nie należy używać ich podczas działania tej funkcji. Mogłoby to spowodować uszkodzenie piekarnika.

Nie włączać tej funkcji, jeśli drzwi piekarnika nie są całkowicie zamknięte.

1. Upewnić się, że urządzenie jest zimne.
2. Wyjąć wszystkie akcesoria.
3. Wyczyścić podłogę piekarnika i wewnętrzną szybę drzwiczek, aby usunąć wszelkie pozostałości potraw. Do czyszczenia należy użyć miękkiej ściereczki zwilżonej ciepłą wodą z dodatkiem łagodnego detergentu.
4. Nacisnąć: Konserwacja / Czyszczenie pirolityczne.
5. Wybrać tryb czyszczenia i nacisnąć START. Postępować zgodnie z instrukcjami na wyświetlaczu.

Opcja	Czas trwania
Czyszczenie pirolityczne, Krótkie	1 h
Czyszczenie pirolityczne, Normalne	1 h 30 min
Czyszczenie pirolityczne, Intensyw.	2 h 30 min

Po rozpoczęciu czyszczenia drzwi piekarnika zostają zablokowane. Wentylator chłodzący pracuje z większą prędkością.

6. Po zakończeniu czyszczenia rozlegnie się sygnał dźwiękowy.
7. Gdy piekarnik ostygnie, oczyścić jego podłogę wilgotną, miękką szmatką

i

Gdy działa ta funkcja, oświetlenie jest wyłączone.

11.4 Wyczyścić zbiornik na wodę.

1. Wyłączyć urządzenie.

2. Wlać wodę do zbiornika na wodę: 650 ml. Dodać kwas mlekowy: 250 ml. Odczekać 60 min.
3. Opróżnić zbiornik na wodę. Patrz rozdział Codzienne użytkowanie, Opróżnianie zbiornika na wodę.
4. Opłukać zbiornik na wodę i usunąć resztki kamienia miękką ściereczką.
5. Umyć rurkę odpływową ciepłą wodą z dodatkiem łagodnego detergentu. Skontaktować się z dostawcą wody, aby sprawdzić poziom twardości wody.

Twardość wody:	Częstotliwość czyszczenia zbiornika na wodę:
miękką	120 godz – 16 miesięcy
średnio twarda	90 godz – 12 miesięcy
twarda	60 godz – 8 miesięcy
bardzo twarda	30 godz – 4 miesiące

11.5 Przypomnienie o czyszczeniu

Po wyświetleniu przypomnienia zaleca się czyszczenie.

Użyć funkcji: Czyszczenie pirolityczne.

11.6 Zdejmowanie i zakładanie drzwi

Drzwi i wewnętrzne szyby piekarnika można wymontować do czyszczenia. Przed przystąpieniem do demontażu szyb należy zapoznać się z instrukcją „Zdejmowanie i zakładanie drzwi”.

⚠ UWAGA!

Nie używać urządzenia bez szyb.

1. Całkowicie otworzyć drzwi i chwycić oba zawiasy.

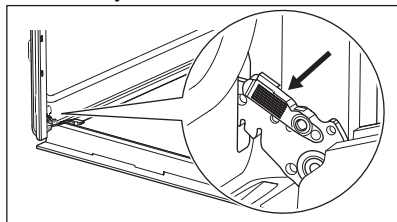

2. Podnieść i pociągnąć zatrzaski, aż słyszalne będzie kliknięcie.

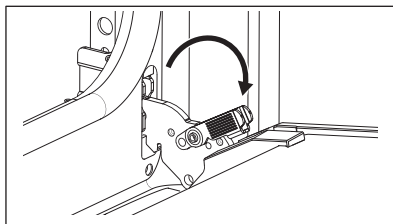

3. Przymknąć drzwi piekarnika, ustawiając je w pierwszej pozycji otworzenia. Następnie unosząc i pociągając drzwi do siebie, wyjąć je z mocowania.

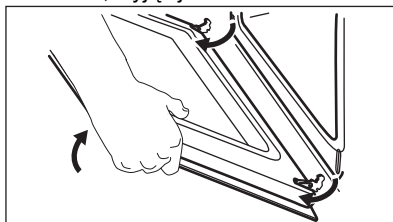

4. Położyć drzwi na stabilnej powierzchni przykrytej miękką tkaniną.
5. Chwycić listwę drzwi **A** za górną krawędź drzwi po obu stronach i nacisnąć do środka, aby zwolnić zatrzaski.

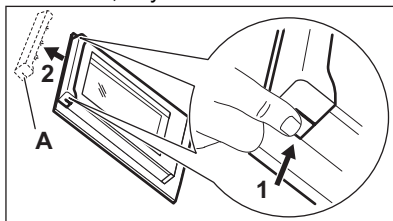

6. Pociągnąć listwę drzwi do przodu, aby ją zdjąć.
7. Przytrzymując pojedynczo szyby w górnej krawędzi, wyciągnąć je z prowadnicy. Upewnić się, że szyba całkowicie wysunie się z prowadnicy.

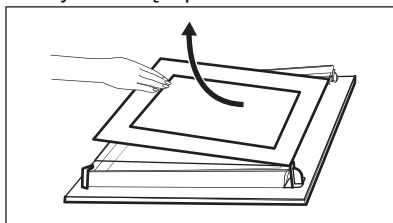

8. Umyć szyby wodą z płynem do mycia naczyń. Ostrożnie osuszyć szyby. Nie należy myć szyb w zmywarce.
9. Po wyczyszczeniu zamontować szyby i drzwi piekarnika. Umieścić szyby z powrotem we właściwej kolejności. Sprawdzić symbol / nadruk z boku szyby. Jeśli drzwi są zainstalowane prawidłowo, podczas zamykania zatrasków słychać kliknięcie.

Strefa nadruku musi być zwrócona do wewnętrznej strony drzwi (w kierunku wnętrza piekarnika).

11.7 Wymiana żarówki

OSTRZEŻENIE!

Zagrozenie porażeniem prądem. Żarówka może być gorąca.

1. Wyłączyć urządzenie i odczekać, aż ostygnie.
2. Odłączyć urządzenie od zasilania.
3. Umieścić ściereczkę na dnie piekarnika.

UWAGA!

Należy zawsze trzymać lampę halogenową ściereczką, aby zapobiec spaleni się pozostałości tłuszczu na lampie.

Tyłne oświetlenie

1. Obrócić szklany klosz, aby go zdjąć.
2. Wyczyścić szklany klosz.
3. Wymienić żarówkę na nową, odporną na temperaturę 300°C.
4. Założyć szklany klosz.

12. ROZWIĄZYWANIE PROBLEMÓW

OSTRZEŻENIE!

Patrz rozdział dotyczący bezpieczeństwa.

12.1 Co zrobić, gdy...

Opis problemu	Przyczyna i rozwiązanie
Nie można włączyć i obsługiwać urządzenia.	Urządzenia nie podłączono do zasilania lub podłączono nieprawidłowo.
Urządzenie nie nagrzewa się.	Nie ustawiono aktualnego czasu. Aby ustawić zegar, patrz Funkcje zegara.
	Drzwi nie są prawidłowo zamknięte.
	Zadziałał bezpiecznik. Sprawdzić, czy problem związany jest z bezpiecznikiem. Jeśli problem wystąpi ponownie, należy skontaktować się z wykwalifikowanym elektrykiem.
	Blokada uruchomienia jest wł.
Nie działa oświetlenie.	Żarówka oświetlenia jest przepalona. Wymienić oświetlenie. Szczegóły, patrz Pielęgnacja i czyszczenie.
W komorze urządzenia znajduje się woda.	Zbiornik na wodę napełniono zbyt dużą ilością wody.
Pieczenie parowe nie działa.	W otworze wlotowym pary jest osad z kamienia.
	W zbiorniku wody nie ma wody.

Opis problemu	Przyczyna i rozwiązanie
Opróżnienie zbiornika wody lub wyciek wody z otworu wlotowego pary zajmuje więcej niż 3 min.	W otworze wlotowym pary jest osad z kamienia. Wyczyścić zbiornik na wodę.
 Przerwa w zasilaniu zawsze powoduje przerwanie czyszczenia. Powtórzyć czyszczenie, jeśli zostało przerwane na skutek przerwy w zasilaniu.	
Problem z sygnałem sieci bezprzewodowej.	Sprawdzić, czy urządzenie smartfon jest połączone z siecią bezprzewodową. Sprawdzić sieć bezprzewodową i router. Uruchomić ponownie router.
Zainstalowano nowy router lub zmieniono jego konfigurację.	Aby ponownie skonfigurować piekarnik i smartfon, należy zapoznać się z rozdziałem Przed pierwszym użyciem, Połączenie bezprzewodowe.
Sygnał sieci bezprzewodowej jest słaby.	Ustawić punkt dostępowy sieci bezprzewodowej jak najbliższej urządzenia.
Piekarnik mikrofalowy znajdujący się w pobliżu urządzenia zakłóca sygnał sieci bezprzewodowej.	Wyłączyć kuchenkę mikrofalową. Unikać jednoczesnego korzystania z piekarnika mikrofalowego i zdalnego sterowania urządzeniem. Mikrofalowe zakłócają sygnał sieci Wi-Fi.

12.2 Kody błędów

Gdy wystąpi błąd oprogramowania, na wyświetlaczu pojawia się komunikat o błędzie. Wykaz problemów podano w poniższej tabeli.

Kod i opis	Środek zaradczy
F102 - drzwi nie są całkowicie zamknięte lub blokada drzwi jest uszkodzona. 1)	Zamknąć drzwi. Włączyć i wyłączyć urządzenie.
F111 - Termosonda nie jest nieprawidłowo wożone do gniazdka.	Podłączyć Termosonda dokładnie do gniazda.
F240, F239 - pola dotykowe na wyświetlaczu nie działają prawidłowo.	Wyczyścić powierzchnię wyświetlacza. Upewnić się, że na polach dotykowych nie ma zabrudzeń.
F908 - układ elektroniczny urządzenia nie może nawiązać połączenia z panelem sterowania.	Włączyć i wyłączyć urządzenie.
F602, F603 - Wi-Fi nie jest dostępne. 2)3)	Włączyć i wyłączyć urządzenie.

1) Jeśli jeden z powyższych komunikatów nadal pojawia się na wyświetlaczu, mogło nastąpić wyłączenie jakiegoś uszkodzonego podzespołu. Wtedy należy skontaktować się ze sprzedawcą urządzenia lub autoryzowanym punktem serwisowym.

2) Jeśli jeden z powyższych komunikatów nadal pojawia się na wyświetlaczu, oznacza to, że mogło nastąpić wyłączenie jakiegoś uszkodzonego podzespołu. Wtedy należy skontaktować się ze sprzedawcą urządzenia lub autoryzowanym punktem serwisowym.

3) Jeśli wystąpi jeden z tych błędów, pozostałe funkcje urządzenia będą nadal działać normalnie.

12.3 Dane serwisowe

Jeżeli rozwiązanie problemu we własnym zakresie nie jest możliwe, należy skontaktować się ze sprzedawcą lub z autoryzowanym punktem serwisowym.

Dane niezbędne dla serwisu znajdują się na tabliczce znamionowej. Tabliczka znamionowa umieszczona jest na przedniej ramie urządzenia. Jest widoczna po otwarciu drzwi. Nie usuwać tabliczki znamionowej z urządzenia.

Zalecamy zapisanie w tym miejscu danych:

Model (MOD.):

Numer produktu (PNC)

Numer seryjny (S.N.)

13. EFEKTYWNOŚĆ ENERGETYCZNA

13.1 Karta informacyjna produktu oraz informacje o produkcie zgodnie z przepisami UE dotyczącymi etykiet efektywności energetycznej i ekoprojektu

Nazwa dostawcy	Electrolux
Dane identyfikacyjne modelu	EOC9P3XH 949494931 EOC9P3XT 949494930 KOCAP3XH 949494932 KOCAP3XT 949494934 LOC9P3XZ 949494933
Wskaźnik efektywności energetycznej	61.2
Klasa sprawności energetycznej	A++
Zużycie energii przy standardowym obciążeniu, tryb konwencjonalny	0.93 kWh/cykl
Zużycie energii przy standardowym obciążeniu, tryb wymuszonej wentylacji	0.52 kWh/cykl
Liczba komór	1
Źródła ciepła	Elektryczność
Pojemność	72 l
Rodzaj piekarnika	Piekarnik do zabudowy
Masa	EOC9P3XH 32.9 kg
	EOC9P3XT 33.2 kg
	KOCAP3XH 33.2 kg
	KOCAP3XT 33.3 kg
	LOC9P3XZ 33.6 kg

EN 60350-1 – Elektryczny sprzęt do gotowania do użytku domowego – Część 1: Elektryczne kuchnie, piekarniki, piekarniki parowe i grille – Metody pomiaru wydajności.

13.2 Informacje o produkcie dotyczące poboru mocy i maksymalnego czasu do osiągnięcia odpowiedniego trybu niskiego poboru mocy

Zużycie energii elektrycznej w trybie czuwania	0.8 W
Zużycie energii elektrycznej w trybie czuwania przy połączeniu z siecią	2.0 W

Wskazówki dotyczące włączania i wyłączania połączenia z siecią bezprzewodową podano w rozdziale Przed pierwszym użyciem.

13.3 Wskazówki dotyczące oszczędzania energii

Poniższe wskazówki pokazują, jak oszczędzać energię podczas korzystania z urządzenia.

Upewnij się, że drzwi urządzenia są zamknięte podczas jego pracy. Nie otwieraj zbyt często drzwi podczas pieczenia. Dbaj, aby uszczelka drzwi była czysta i prawidłowo umieszczona.

Korzystanie z metalowych naczyń oraz ciemnych, nieodblaskowych foremek do ciasta i pojemników poprawia oszczędność energii.

Nie należy wstępnie nagrzewać urządzenia przed gotowaniem, o ile nie jest to wyraźnie zalecane.

Przygotowując kilka potraw, należy w miarę możliwości skracać przerwy między ich pieczeniem.

Pieczenie z termoobiegiem

Jeśli to możliwe, w celu oszczędzania energii należy korzystać z funkcji termoobiegu.

Ciepło reszkowe

Gdy czas pieczenia przekracza 30 min, należy zmniejszyć temperaturę urządzenia do minimum na 3-10 min przed zakończeniem

pieczenia. Dzięki ciepłu reszkowemu wewnątrz urządzenia potrawy będą się nadal piec.

Używać ciepła reszkowego do podtrzymywania temperatury lub podgrzewania innych potraw.

Po wyłączeniu urządzenia na wyświetlaczu pojawia się informacja o ciepłe reszkowym lub temperaturze.

Jeśli włączony jest program z funkcją Timer, a czas gotowania jest dłuższy niż 30 minut, w niektórych funkcjach urządzenia grzałki automatycznie wyłączają się wcześniej.

Podtrzymywanie temperatury potraw

Wybrać najniższe możliwe ustawienie temperatury, aby wykorzystać ciepło reszkowe i podtrzymać temperaturę potrawy. Na wyświetlaczu pojawi się wskaźnik ciepła reszkowego lub temperatura.

Pieczenie z wyłączonym oświetleniem

Wyłączyć oświetlenie podczas pieczenia. Oświetlenie należy włączać tylko wtedy, gdy jest potrzebne.

Termoobieg oszczędny

Funkcja zapewnia oszczędność energii podczas pieczenia.

Podczas korzystania z tej funkcji oświetlenie wyłącza się automatycznie po 30 sekundach. Oświetlenie można ponownie włączyć, ale wpłynie to niekorzystnie na oszczędność energii.

14. OCHRONA ŚRODOWISKA

Materiały oznaczone symbolem  należy poddać utylizacji. Opakowanie urządzenia włożyć do odpowiedniego pojemnika w celu przeprowadzenia recyklingu. Należy zadbać o ponowne przetwarzanie odpadów urządzeń elektrycznych i elektronicznych, aby chronić środowisko naturalne oraz ludzkie zdrowie.

Nie wolno wyrzucać urządzeń oznaczonych symbolem  razem z odpadami domowymi. Należy zwrócić produkt do miejscowego punktu ponownego przetwarzania lub skontaktować się z odpowiednimi władzami miejskimi.

